



ELEKTROPRIJENOS BIH
ЕЛЕКТРОПРЕНОС БИХ

Broj: JN-OP-1296-6/2024

Datum: 09.01.2025. godine

TENDERSKA DOKUMENTACIJA ZA NABAVU RADOVA

Broj javne nabave: JN-OP-1296/2024

**Naziv nabave:
Sanacija uzemljivača stupova**

OTVORENI POSTUPAK JAVNE NABAVE

Mostar, siječanj 2025. godine

“Elektroprenos Bosne i Hercegovine” a.d. Banja Luka
78000 Banja Luka, Marije Bursać 7a,
Tel. +387 51 246 500, Fax: +387 51 246 550
Operativna područja:
Banja Luka, Sarajevo, Mostar i Tuzla

IB: 402369530009
MB: 11001416
BR: 08-50.3.-01-4/06
Ministarstvo pravde BiH
Sarajevo

Korisničke banke i brojevi računa
Nova Banka a.d. 5550070151342858
UniCredit Bank a.d. B. Luka 5510010003400849
Raiffeisen Bank 1610450028020039
Atos Bank a.d. Banja Luka 5672411000000702
NLB Banka 1320102011989379

SADRŽAJ

OPĆI PODATCI	4
1. Podatci o ugovornom tijelu	4
2. Komunikacija i razmjena informacija	4
3. Popis privrednih subjekata sa kojim je ugovorno tijelo u sukobu interesa	5
4. Redni broj nabave	5
5. Podaci o postupku javne nabave	5
PODACI O PREDMETU NABAVE	6
6. Opis predmeta nabave	6
7. Oznaka i naziv iz JRJN	6
8. Količina predmeta nabave	6
9. Tehničke specifikacije	6
10. Mjesto izvođenja radova	6
11. Rok izvođenja radova i garantni period	6
12. Osobna sposobnost	7
13. Sposobnost obavljanja profesionalne djelatnosti	8
14. Ekonomska i finansijska sposobnost	9
15. Tehnička i profesionalna sposobnost	10
16. Uvjeti za grupu ponuditelja	11
PODACI O PONUDI	13
17. Sadržaj ponude	13
18. Način pripreme ponude	14
19. Jezik i pismo ponude	15
20. Način dostavljanja ponuda	15
21. Mjesto, datum i vrijeme za prijem ponuda	16
22. Mjesto, datum i vrijeme otvaranja ponuda	16
23. Izmjena, dopuna i povlačenje ponuda	17
24. Cijena ponude	17
25. Kriterij za dodjelu ugovora	18
26. Period važenja ponude	19
27. Nacrt ugovora	19
28. Zaključivanje ugovora	19
OSTALI PODACI I DODATNE INFORMACIJE	21
29. Trošak ponude, objava i preuzimanje tenderske dokumentacije	21
30. Ispravka i/ili izmjena tenderske dokumentacije, traženje pojašnjenja	21
31. Podugovaranje	22
32. Ukoliko se kao ponuditelj javi fizičko lice (uvjeti i dokazi)	23
33. Rok za donošenje odluke o izboru	23
34. Rok, način i uvjeti plaćanja izabranom ponuditelju	23
35. Povjerljivost dokumentacije privrednih subjekata	23
36. Neprirodno niska cijena ponude	24
37. Provjera računске ispravnosti ponude	25
38. Preferencijalni tretman domaćeg	25
39. Sukob interesa	25
40. Pouka o pravnom lijeku	26
41. Garancija za ozbiljnost ponude	27
42. Garancija za uredno izvršenje ugovora	27
43. E – aukcija	28
PRILOZI	29



PRILOG 1 - POPIS DOKUMENTACIJE	30
PRILOG 2 - OBRAZAC ZA PONUDU	31
PRILOG 3 - OBRAZAC ZA CIJENU PONUDE	34
PRILOG 4 - OBRAZAC ZA POVJERLJIVE INFORMACIJE.....	36
PRILOG 5 - IZJAVA O ISPUNJAVANJU UVJETA IZ ČLANA 45.	37
PRILOG 6 - IZJAVA O ISPUNJAVANJU UVJETA IZ ČLANA 47.	38
PRILOG 7 - IZJAVA U SKLADU S ČLANOM 52.	39
PRILOG 8 - TEHNIČKI ZAHTJEVI I SPECIFIKACIJE.....	40
PRILOG 9 - NACRT UGOVORA	48
PRILOG 10 - FORMA GARANCIJE ZA OZBILJNOST PONUDE	58
PRILOG 11 - FORMA GARANCIJE ZA UREDNO IZVRŠENJE UGOVORA.....	59

Vlasništvo Elektroprivreda BiH - samo za uvid

OPĆI PODATCI

1. Podatci o ugovornom tijelu

Naziv: „ELEKTROPRENOS–ELEKTROPRIJENOS BIH“ a.d. BANJA LUKA

Adresa: Ul. Marije Bursać 7a, 78000 Banja Luka, BiH

Identifikacioni broj (JIB): 4402369530009

Broj bankovnog računa:

- UniCredit Bank Banja Luka, račun br. 5510010003400849
- Raiffeisen Bank, račun br. 1610450028020039
- Atos Bank a.d Banja Luka, račun br. 5672411000000702
- Nova Banka a.d, račun br. 5550070151342858
- NLB Banka, račun br. 1320102011989379

Broj deviznog računa:

UniCredit Bank ad Banja Luka SWIFT BLBABA22, korespondentna banka UniCredit Bank Austria AG, Vienna SWIFT BKAUATWW, IBAN 395517904801164548

Služba protokola javnih nabavki:

Telefon: + 387 (0)51 246 551

Faks: + 387 (0)51 246 550

E-mail: jnprotokol@elprenos.ba

Web stranica: www.elprenos.ba

2. Komunikacija i razmjena informacija

2.1 Cjelokupna komunikacija i razmjena informacija (korespondencija) između ugovornog tijela i ponuditelja treba se voditi u pisanoj formi, na način da se ista dostavlja poštom ili osobno na adresu naznačenu u točki 1. tenderske dokumentacije, izuzev komunikacije koja se vrši putem Portala javnih nabavki BiH (u daljem tekstu Portal JN), kako je to definirano Zakonom o javnim nabavama („Službeni glasnik Bosne i Hercegovine“, br. 39/14, 59/22 i 50/24), (u daljem tekstu ZJN) i podzakonskim aktima.

2.2 Izuzetno, komunikacija i razmjena informacija (korespondencija) između ugovornog tijela i ponuditelja može se obavljati putem faksa i/ili e-maila naznačenih u točki 1. ove tenderske dokumentacije, osim ako ovom tenderskom dokumentacijom za pojedine vrste komunikacije nije drugačije određeno. Podnesci dostavljeni Ugovornom tijelu od **07:00 h do 15:00 h, radnim danom (ponedeljak – petak)**, zaprimiće se tog dana, u suprotnom biće zaprimljeni sljedećeg radnog dana.

3. Popis privrednih subjekata sa kojim je ugovorno tijelo u sukobu interesa

Kod ugovornog tijela nema privrednih subjekata koji ne bi mogli sudjelovati u ovom postupku javne nabave u skladu sa članom 52. ZJN.

4. Redni broj nabave

4.1 Broj nabave: JN-OP-1296/2024

4.2 Referentni broj iz Plana nabavki: Financijski plan poslovanja Kompanije za period 2024-2026 godine i godišnji plan nabavki za potrebe rada i održavanja za 2024.godinu.

Stavka: II.5.4 Sanacija uzemljivača stupova

5. Podaci o postupku javne nabave

5.1 Vrsta postupka javne nabave: Otvoreni postupak javne nabave.

5.2 Podjela na lotove: NE

5.3 Procijenjena vrijednost javne nabave (bez PDV-a): 120.000,00 KM

5.4 Vrsta ugovora o javnoj nabavci: NABAVA RADOVA

5.5 Okvirni sporazum:

U ovom postupku javne nabave ne predviđa se zaključivanje okvirnog sporazuma.

PODACI O PREDMETU NABAVE

6. Opis predmeta nabave

6.1 Predmet ovog postupka je nabava sanacije uzemljivača stupova.

7. Oznaka i naziv iz JRJN

7.1 Oznaka i naziv iz JRJN: 45231400-9 Građevinski radovi na elektromontažnim objektima
45232210-7 Izgradnja nadzemnih vodova

8. Količina predmeta nabave

8.1 Količina predmeta nabave definirana je Prilogom 3 – Obrazac za cijenu ponude i Prilogom 8 Tehnički zahtjevi i specifikacije

9. Tehničke specifikacije

9.1 Tehničke specifikacije predmeta nabave su detaljno navedene u Prilogu 8, koji čini sastavni i neodvojivi dio ove tenderske dokumentacije.

9.2 Sve ponuđene stavke moraju zadovoljiti zahtjeve iz tehničkih specifikacija, u suprotnom ponuda se odbacuje kao nepravilna.

10. Mjesto izvođenja radova

10.1 Mjesto izvođenja radova je: U trasama dalekovoda sukladno Prilogu 8 – Tehnički zahtjevi i specifikacije.

10.2 **Ponuditeljima će biti omogućen obilazak mjesta ili lokacije za izvođenje radova** na lokaciji stupnih mjesta na kojima se planiraju izvoditi radovi sanacije uzemljivača prema Prilogu 8. Svi zainteresirani ponuditelji su dužni pisanim putem zatražiti obilazak mjesta ili lokacije na način naveden u točki 2.2 tenderske dokumentacije. Ugovorno tijelo će pisanim putem obavijestiti ponuditelja o terminu obilaska mjesta ili lokacije.

Osoba ispred ugovornog tijela zadužena za obilazak mjesta ili lokacije je Damir Raič, kontakt telefon: +387 63 353 705.

Obilazak mjesta ili lokacije nije uvjet za dostavljanje ponude. Ponuditelji koji nisu obišli mjesto ili lokaciju na kojoj će se izvoditi radovi, mogu dostaviti ponude u roku utvrđenom tenderskom dokumentacijom.

11. Rok izvođenja radova i garantni period

11.1 Rok za izvođenje radova je maksimalno 90 (devedeset) dana od dana obostranog potpisivanja ugovora.

11.2 **Zahtijevani garantni period** na izvedene radove je **minimalno 24 (dvadesetčetiri) mjeseca** i počinje teći od dana otklanjanja primjedbi uočenih prilikom internog tehničkog pregleda.

UVJETI ZA KVALIFIKACIJU

12. Osobna sposobnost

12.1 U skladu s člankom 45. ZJN, ugovorno tijelo će odbaciti ponudu ako:

- a) je ponuditelj u kaznenom postupku osuđen pravosnažnom presudom za kaznena djela organiziranog kriminala, korupciju, prevaru ili pranje novca, u skladu sa važećim propisima u Bosni i Hercegovini ili zemlji u kojoj je registriran;
- b) je ponuditelj pod stečajem ili je predmet stečajnog postupka, osim u slučaju postojanja važeće odluke o potvrdi stečajnog plana ili je predmet postupka likvidacije, odnosno u postupku je obustavljanja poslovne djelatnosti, u skladu sa važećim propisima u Bosni i Hercegovini ili zemlji u kojoj je registriran;
- c) ponuditelj nije ispunio obaveze u vezi sa plaćanjem mirovinskog i invalidskog osiguranja i zdravstvenog osiguranja, u skladu sa važećim propisima u Bosni i Hercegovini ili propisima zemlje u kojoj je registriran;
- d) ponuditelj nije ispunio obaveze u vezi sa plaćanjem direktnih i indirektnih poreza, u skladu sa važećim propisima u Bosni i Hercegovini ili zemlji u kojoj je registriran.

12.2 U svrhu dokazivanja uvjeta iz točke 12.1 od a) do d), ponuditelj je dužan da dostavi popunjenu, potpisanu (od strane odgovorne osobe ponuditelja ili osobe ovlaštene za podnošenje ponude od strane ponuditelja) i kod nadležnog tijela (tijelo uprave ili notar) ovjerenu izjavu o ispunjenosti navedenih uvjeta. Izjava se dostavlja u formi utvrđenoj Prilogom 5 tenderske dokumentacije i ne može biti starija od datuma objave obavještenja za predmetnu nabavu na Portalu JN.

12.3 Ukoliko ponudu dostavlja grupa ponuditelja, svaki član grupe je dužan dostaviti ovjerenu izjavu iz točke 12.2.

12.4 U slučaju da se u ponudi ne dostavi navedeni dokument ili se ne dostavi na način kako je naprijed traženo, ponuditelj će biti isključen iz daljeg učešća zbog neispunjavanja navedenog uvjeta za kvalifikaciju.

12.5 Ponuditelj koji bude odabran kao najpovoljniji u ovom postupku javne nabave dužan je dostaviti sljedeće dokaze (original ili ovjerenu kopiju) u svrhu dokazivanja činjenica potvrđenih u izjavi, i to:

- a) uvjerenje stvarno i mjesno nadležnog suda i Suda BiH kojim dokazuje da u kaznenom postupku nije izrečena pravosnažna presuda kojom je osuđen za kazneno djelo učešća u kriminalnoj organizaciji, za korupciju, prevaru ili pranje novca, u skladu sa važećim propisima u Bosni i Hercegovini ili zemlji u kojoj je registriran;
- b) uvjerenje nadležnog suda ili organa uprave kod kojeg je ponuditelj registriran kojim se potvrđuje da nije pod stečajem niti je predmet stečajnog postupka, da nije predmet postupka likvidacije, odnosno da nije u postupku obustavljanja poslovne djelatnosti, u skladu sa važećim propisima u Bosni i Hercegovini ili zemlji u kojoj je registriran;
- c) uvjerenja nadležnih institucija kojim se potvrđuje da je ponuditelj izmirio dospjele obaveze, a koje se odnose na doprinose za penzijsko i invalidsko osiguranje i zdravstveno osiguranje.
- d) uvjerenja nadležnih institucija da je ponuditelj izmirio dospjele obaveze u vezi s plaćanjem direktnih i indirektnih poreza.

12.6 U slučaju da ponuditelji imaju zaključen sporazum o reprogramu obaveza, odnosno odgođenom plaćanju, po osnovu doprinosa za penzijsko-invalidsko osiguranje, zdravstveno osiguranje,

direktne i indirektne poreze, dužni su dostaviti potvrdu nadležne institucije/a da ponuditelj u predviđenoj dinamici izmiruje svoj reprogramirane obaveze.

12.7 Dokaze o ispunjavanju uvjeta izabrani ponuditelj je dužan da dostavi u roku od pet (5) dana, od dana zaprimanja obavještenja o rezultatima ovog postupka javne nabave. Dokazi moraju biti fizički dostavljeni na protokol ugovornog tijela najkasnije peti dan po prijemu odluke o izboru najpovoljnijeg ponuditelja u radnom vremenu ugovornog tijela, do 15:00 sati, te za ugovorno tijelo nije relevantno na koji su način poslani.

Dokazi koji se dostavljaju moraju biti originali ili ovjerene kopije originala (ovjerena kopija originala podrazumjeva kopiju originalnog dokumenta ovjerenu kod nadležnog organa – organ uprave ili notar, u daljem tekstu ovjerena kopija) koji ne mogu biti stariji od tri (3) mjeseca, računajući od dana dostavljanja ponude.

Izabrani ponuditelj mora ispunjavati sve uvjete u momentu dostavljanja ponude, u protivnom će se smatrati da je dao lažnu izjavu iz člana 45. ZJN.

Napomena:

Ukoliko ponuditelj u sastavu ponude uz Izjavu o ispunjenosti uvjeta iz člana 45. stav (1) točka a) do d) ZJN (ovjerenu kod nadležnog organa – organ uprave ili notar) dostavi i tražene dokaze koji su navedeni u Izjavi, oslobađa se obaveze naknadnog dostavljanja istih, ako bude izabran. Dostavljeni dokazi moraju biti originali ili ovjerene kopije originala koji ne može biti stariji od tri (3) mjeseca, računajući od dana dostavljanja ponude.

12.8 Ukoliko ponudu dostavlja grupa ponuditelja, svaki član grupe mora ispunjavati uvjete u pogledu osobne sposobnosti i dokazi se dostavljaju za svakog člana grupe.

12.9 U slučaju sumnje o postojanju okolnosti koje su navedene u točki 12.1 tenderske dokumentacije, ugovorno tijelo će se obratiti nadležnim organima s ciljem provjere dostavljene dokumentacije i date Izjave iz točke 12.2.

12.10 Za ponuditelje čije je sjedište izvan Bosne i Hercegovine ne traži se posebna nadovjera dokumenata koji se zahtijevaju u stavu (2) člana 45. ZJN.

12.11 Težak profesionalni propust (član 45. stav (5) ZJN):

Ugovorno tijelo može na period od 12 mjeseci isključiti iz učešća u postupku nabave kandidata/ponuditelja koji se nađe u bilo kojoj od situacija iz člana 45. st. (5) i (6) ZJN.

13. Sposobnost obavljanja profesionalne djelatnosti

13.1 Što se tiče sposobnosti za obavljanje profesionalne djelatnosti, u skladu sa članom 46. ZJN, ponuditelji moraju biti registrirani za obavljanje djelatnosti koja je predmet javne nabave.

13.2 U svrhu dokazivanja profesionalne sposobnosti ponuditelji trebaju uz ponudu dostaviti dokaz o registraciji u odgovarajućem profesionalnom ili drugom registru u zemlji u kojoj su registrirani ili da osiguraju posebnu izjavu ili potvrdu nadležnog organa kojom se dokazuje njihovo pravo da obavljaju profesionalnu djelatnost, koja je u vezi sa predmetom nabave. Dostavljeni dokazi se priznaju, bez obzira na kojem nivou vlasti su izdati.

Potrebno je dostaviti:

- **za ponuditelje iz BIH:** Rješenje o upisu u sudski registar sa svim izmjenama ili Aktuelni Izvod iz sudskog registra kojim su obuhvaćene sve izmjene u sudskom registru,
- **za ponuditelje čije je sjedište izvan BIH:** odgovarajući dokument koji odgovara zahtjevu iz člana 46. ZJN, a koji je izdat od nadležnog organa, sve prema važećim propisima zemlje sjedišta ponuditelja / zemlje u kojoj je registriran ponuditelj.

13.3 Dokazi koji se dostavljaju moraju biti originali ili ovjerene kopije originala.

13.4 U slučaju da se u ponudi ne dostave navedeni dokumenti u vezi sposobnosti obavljanja profesionalne djelatnosti ponuditelja (član 46. ZJN) ili se ne dostave na način kako je naprijed traženo, ponuditelj će biti isključen iz daljeg učešća zbog neispunjavanja navedenog uvjeta za kvalifikaciju.

13.5 Ukoliko ponudu dostavlja grupa ponuditelja, svi članovi grupe zajedno moraju biti registrirani za obavljanje djelatnosti koja je predmet nabave. Svaki član grupe je dužan dostaviti dokaz o registraciji.

Napomena:

Ukoliko od upisa u sudski registar nije bilo izmjena, ponuditelj će uz rješenje o upisu u sudski registar dostaviti izjavu da dostavljeno rješenje odražava stvarno stanje i da privredni subjekat od registracije nije vršio izmjene u sudskom registru. Izjava se daje na memorandumu ponuditelja i treba biti potpisana od strane ponuditelja (odgovorne osobe ponuditelja ili osobe ovlaštene za podnošenje ponude od strane ponuditelja) i ovjerena pečatom ponuditelja.

14. Ekonomska i finansijska sposobnost

14.1 Što se tiče ekonomske i finansijske sposobnosti, u skladu sa članom 47. ZJN, ponuda će biti odbačena ako nije ispunjen minimalni uvjet:

- da je ponuditelj ostvario ukupan prihod za period ne duži od posljednje tri finansijske godine ili od datuma registracije, odnosno od početka poslovanja, ako je ponuditelj registriran, odnosno počeo sa radom prije manje od tri godine, zbirno minimalno u iznosu procijenjene vrijednosti nabave.

14.2 Ocjena ekonomskog i finansijskog stanja ponuditelja će se izvršiti na osnovu dostavljene **popunjene Izjave potpisane od strane ponuditelja i ovjerene pečatom ponuditelja**, koja ne smije biti starija od datuma objave obavještenja za predmetnu nabavu, a dostavlja se u formi utvrđenoj Prilogom 6 tenderske dokumentacije, i na osnovu dostavljenih običnih kopija sljedećih dokumenata:

- **poslovni bilans, odnosno bilans uspjeha** za period ne duži od posljednje tri finansijske godine, ili od datuma registracije, odnosno od početka poslovanja, ako je ponuditelj registriran, odnosno počeo sa radom prije manje od tri godine, ukoliko je objavljivanje poslovnog bilansa zakonska obaveza u zemlji u kojoj je ponuditelj registriran.
- Ako ne postoji zakonska obaveza objave bilansa u zemlji u kojoj je registriran ponuditelj, dužan je dostaviti izjavu ovjerenu od strane nadležnog organa da je ponuditelj ostvario prihod za period ne duži od poslednje tri finansijske godine, odnosno od početka poslovanja, ako je

ponuditelj registriran, odnosno počeo s radom prije manje od tri godine, zbirno minimalno u iznosu procijenjene vrijednosti nabave.

- 14.3 Ponuditelj čija ponuda bude izabrana kao najpovoljnija, dužan je u roku ne dužem od pet (5) dana nakon prijema odluke o izboru najpovoljnijeg ponuditelja da dostavi originale ili ovjerene kopije dokumenata kojima dokazuje ekonomsku i finansijsku sposobnost. Dokazi moraju biti zaprimljeni na protokol ugovornog tijela najkasnije peti dan po prijemu odluke o izboru, u radnom vremenu ugovornog tijela do 15:00 sati, te za ugovorno tijelo nije relevantno na koji su način poslati.

Napomena:

Ponuditelji mogu uz Izjavu o ispunjavanju uvjeta iz točke 14.1, tj. uz svoju ponudu, odmah dostaviti i originale ili ovjerene kopije traženih dokaza koji su navedeni u Izjavi. Ovim se ponuditelj, ako bude izabran, oslobađa obaveze naknadnog dostavljanja originala ili ovjerenih kopija dokaza.

15. Tehnička i profesionalna sposobnost

- 15.1 Što se tiče tehničke i profesionalne sposobnosti, u skladu sa članom 51. ZJN, ponuda će biti odbačena ako nisu ispunjeni zahtijevani minimalni uvjeti:

Uspješno iskustvo ponuditelja u izvršenju najmanje jednog (1) ili više ugovora za izvođenje radova čiji su karakter i kompleksnost slični predmetu nabave, minimalne ukupne ugovorene vrijednosti od 120.000,00 KM, u posljednjih pet (5) godina zbirno (računajući od dana objave obavještenja o nabavci) ili od datuma registracije, odnosno početka poslovanja, ako je ponuditelj registriran, odnosno počeo sa radom prije manje od pet godine.

Pod pojmom „karakter i kompleksnost slični“ podrazumijeva se uspješno izvršenje ugovora koji za predmet imaju izvođenje radova na izgradnji/ rekonstrukciji/ sanaciji uzemljivača visokonaponskih vodova 110 kV ili više naponske razine i/ili na izgradnji/ rekonstrukciji/ sanaciji dalekovoda naponskog nivoa 110 kV ili više naponske razine.

- 15.2 Ocjena tehničke i profesionalne sposobnosti ponuditelja, u skladu sa članom 51. ZJN, će se izvršiti na osnovu sljedećih dokaza:

- a) **Spisak izvršenih ugovora o izvođenju radova čiji su karakter i kompleksnost slični predmetu nabave**, koji sačinjava sam ponuditelj na svom poslovnom memorandumu, potpisan od strane ponuditelja i ovjeren pečatom ponuditelja, koji sadrži ugovore minimalne ukupne ugovorene vrijednosti od 120.000,00 KM, u posljednjih 5 (pet) godina zbirno (računajući od dana objave obavještenja o nabavci), ili od datuma registracije, odnosno početka poslovanja, ako je ponuditelj registriran, odnosno počeo da radi prije manje od pet godina, koji za svaki izvršeni ugovor naveden u spisku obavezno sadrži naziv i sjedište ugovornih strana, predmet ugovora, vrijednost ugovora, vrijeme i mjesto izvršenja ugovora.
- b) Uz spisak izvršenih ugovora ponuditelj je dužan da dostavi **potvrde o uredno izvršenim ugovorima koje je izdala druga ugovorna strana**, čija je minimalna ukupna ugovorena vrijednost 120.000,00 KM, a koje obavezno sadrže: naziv i sjedište ugovornih strana, predmet ugovora, vrijednost ugovora, vrijeme i mjesto izvršenja ugovora i **navode o urednom izvršenju ugovora**. Potvrda o uredno izvršenom ugovoru treba biti potpisana i ovjerena od strane druge ugovorne strane.

U slučaju da se takva potvrda iz objektivnih razloga ne može dobiti od ugovorne strane koja nije ugovorno tijelo, važi izjava ponuditelja o uredno izvršenim ugovorima, uz predodjenje dokaza o učinjenim pokušajima da se takve potvrde obezbijede. Ukoliko ponuditelj uz izjavu o urednom izvršenju ne dostavi dokaz o učinjenim pokušajima da se takva potvrda osigura, ugovorno tijelo će takvu ponudu odbiti kao neprihvatljivu.

Napomena:

Nije prihvatljivo dostavljanje kopija Ugovora umjesto potvrda o izvršenim ugovorima. Ugovorno tijelo može prilikom pregleda i ocjene ponuda od ponuditelja zatražiti provjeru dokaza sposobnosti ukoliko posumnja u istinitost njegovih dokaza. Ako ponuditelj ne može ponovno dokazati svoju sposobnost, ugovorno tijelo će njegovu ponudu odbiti.

Ako ponuditelj nije samostalno sudjelovao u izvršenju ugovora za koje dostavlja potvrde, već kao član konzorcijuma, potrebno je da potvrde sadrže podatke o njegovom finansijskom udjelu u izvršenju ugovora i vrsti obavljenih poslova u okviru ugovora.

Ukoliko izdata potvrda ne sadrži podatke o finansijskom udjelu ponuditelja u izvršenju ugovora i vrsti obavljenih poslova u okviru ugovora, ponuditelj uz ovakvu potvrdu treba dostaviti i izvod iz Konzorcijskih ugovora ili Izjavu na memorandumu ponuditelja danu pod punom materijalnom i krivičnom odgovornošću, iz kojih su vidljivi podaci o njegovom finansijskom udjelu u izvršenju ugovora i vrsti obavljenih poslova u okviru ugovora.

Ugovorno tijelo zadržava pravo provjere podataka dostavljenih u Izjavi. U slučaju utvrđivanja neistinosti podataka dostavljenih u Izjavi, predmetna potvrda o urednom izvršenju ugovora neće biti prihvaćena te će Ugovorno tijelo poduzeti sve druge zakonom predviđene mjere.

16. Uvjeti za grupu ponuditelja

16.1 U slučaju da ponudu dostavlja grupa ponuditelja, ugovorno tijelo će ocjenu ispunjenosti kvalifikacionih uvjeta od strane grupe ponuditelja izvršiti na sljedeći način:

- uvjete koji su navedeni pod tačkom 12.1 (osobna sposobnost) mora ispunjavati svaki član grupe ponuditelja pojedinačno, te svaki od članova grupe ponuditelja mora dostaviti dokumentaciju kojom dokazuje ispunjavanje postavljenih uvjeta, na način na koji je predviđeno dostavljanje dokaza;
- svaki član grupe ponuditelja je dužan da dostavi ovjerenu izjavu iz tačke 12.2 - Izjava iz člana 45. ZJN (Prilog 5);
- svaki član grupe ponuditelja je dužan da dostavi ovjerenu izjavu iz tačke 39.2 tenderske dokumentacije - Izjava iz člana 52. ZJN (Prilog 7);
- grupa ponuditelja kao cjelina mora ispuniti uvjet koji je naveden pod tačkom 13.1. (sposobnost obavljanja profesionalne djelatnosti), a svaki od članova grupe ponuditelja mora dostaviti dokaz o registraciji, na način na koji je predviđeno dostavljanje dokaza;
- grupa ponuditelja kao cjelina mora ispuniti uvjete koji su navedeni u tačkama 14.1 (ekonomska i finansijska sposobnost) i 15.1 (tehnička i profesionalna sposobnost) tenderske dokumentacije, što znači da grupa ponuditelja može zbirno ispunjavati postavljene uvjete i dostaviti dokumentaciju kojom dokazuju ispunjavanje postavljenih uvjeta;

- Izjavu iz člana 47. ZJN (Prilog 6) potrebno je da dostave samo oni članovi grupe ponuditelja koji u ponudi dostavljaju dokumente kojima se dokazuje ekonomska i finansijska sposobnost (bilans uspjeha).

16.2 Grupa ponuditelja koja sudjeluje u ovom postupku javne nabave i koja bude izabrana kao najpovoljnija, dužna je da dostavi original ili ovjerenu kopiju pravnog akta o udruživanju u grupu ponuditelja radi učešća u postupku javne nabave, u roku ne dužem od 5 (pet) dana od dana prijema odluke o izboru najpovoljnijeg ponuditelja.

Navedeni pravni akt mora sadržavati: ko su članovi grupe ponuditelja sa tačnim identifikacionim elementima; ko ima pravo istupa, predstavljanja i ovlaštenje za potpisivanje ugovora u ime grupe ponuditelja, način plaćanja ugovorne obaveze (lideru ili članovima grupe ponuditelja ponaosob prema dijelu ugovora koji izvršava, u kojem slučaju je potrebno navesti koji dio ugovora i u kojem obimu će izvršavati pojedini član grupe ponuditelja), kao i utvrđenu solidarnu odgovornost između članova grupe ponuditelja za obaveze koje preuzima grupa ponuditelja.

Ukoliko u konzorcijalnom ugovoru ne bude jasno definisan način plaćanja, ugovorno tijelo će plaćanje vršiti prema lideru konzorcijuma. Takođe, ukoliko u konzorcijalnom ugovoru ne bude jasno definisano ko u ime konzorcijuma potpisuje ugovor, ugovorno tijelo će kao potpisnika ugovora smatrati lidera konzorcijuma i istom će dostaviti ugovor na potpis.

Definisani pravni akt mora biti fizički dostavljen na protokol ugovornog tijela najkasnije peti dan po prijemu odluke o izboru najpovoljnijeg ponuditelja u radnom vremenu ugovornog tijela (od 07:00 do 15:00 sati), te za ugovorno tijelo nije relevantno na koji je način poslan.

Ukoliko ponuditelj ne dostavi pravni akt sa naprijed definiranom sadržinom, ugovor će se dodijeliti sljedećem ponuditelju sa rang liste.

Napomena: Grupa ponuditelja može uz svoju ponudu odmah dostaviti original ili ovjerenu kopiju pravnog akta o udruživanju. Ovim se oslobađa obaveza naknadnog dostavljanja originala ili ovjerene kopije ako bude izabrana.

16.3 Ukoliko se ponuditelj odlučio da učestvuje u postupku javne nabave kao član grupe ponuditelja, ne može u istom postupku učestvovati i samostalno sa svojom ponudom, niti kao član druge grupe ponuditelja, odnosno postupanje suprotno ovom zahtjevu ugovornog tijela će imati za posljedicu odbijanje svih ponuda u kojima je taj ponuditelj učestvovao.

16.4 Grupa ponuditelja ne mora osnovati novo pravno lice da bi sudjelovala u ovom postupku javne nabave.

16.5 Grupa ponuditelja solidarno odgovara za sve obaveze.

PODACI O PONUDI

17. Sadržaj ponude

17.1 Ponuda treba sadržavati sljedeće dokumente (sadržaj ponude):

- 1) **Popis dokumentacije** koja je priložena uz ponudu – sadržaj ponude u skladu sa formom koja je data u Prilogu 1 tenderske dokumentacije;
- 2) **Obrazac za ponudu**, popunjen, potpisan i ovjeren u skladu sa formom koja je data u Prilogu 2 tenderske dokumentacije;
- 3) **Obrazac za cijenu ponude**, popunjen, potpisan i ovjeren u skladu sa formom koja je data u Prilogu 3 tenderske dokumentacije;
- 4) **Obrazac za povjerljive informacije**, sa navodima o povjerljivim informacijama ako ih ima (u skladu sa točkom 35.1 tenderske dokumentacije), ili sa izjašnjenjem da nema povjerljivih informacija, potpisan i ovjeren od strane ponuditelja u skladu sa formom koja je data u Prilogu 4 tenderske dokumentacije. Ukoliko ponuditelj ne dostavi ovaj obrazac, ili ga dostavi nepopunjenog smatraće se da ponuda ne sadrži povjerljive informacije i neće biti odbačena;
- 5) **Izjave i dokaze o ispunjenosti uvjeta iz tačaka tenderske dokumentacije:**
 12. Osobna sposobnost;
 13. Sposobnost obavljanja profesionalne djelatnosti
 14. Ekonomska i finansijska sposobnost
 15. Tehnička i profesionalna sposobnost
- 6) **Izjavu ponuditelja** u skladu sa članom 52. stav (10) ZJN i točkom 39.2 tenderske dokumentacije – Sukob interesa, u skladu sa formom koja je data u Prilogu 7 tenderske dokumentacije;
- 7) **Dokumentaciju koja se odnosi na predmet nabave:**
 1. **Tehnički zahtjevi i specifikacije**, potpisani i ovjereni u skladu sa formom datom u Prilogu 8 – **Tehnički zahtjevi i specifikacije**;
- 8) **Nacrt ugovora** (u skladu sa točkom 27. tenderske dokumentacije) u skladu sa formom koja je data u Prilogu 9 tenderske dokumentacije;
- 9) **Original garancije za ozbiljnost ponude** u obliku bezuvjetne bankovne garancije u skladu sa točkom 41. tenderske dokumentacije, u skladu sa formom koja je data u Prilogu 10;
- 10) **Ovlaštenje/ovlaštenja** kojim/a članovi grupe ponuditelja ovlašćuju lidera grupe ponuditelja da tu grupu predstavlja u toku postupka nabave, u slučaju da ponudu dostavlja grupa ponuditelja;
- 11) **Original ili ovjerena kopija punomoći** u slučaju da je ponuditelj (odgovorno lice ponuditelja) ovlastio drugo lice za podnošenje ponude;

18. Način pripreme ponude

18.1 Ponuditelji su obavezni da pripreme ponude u skladu sa uvjetima koji su utvrđeni u ovoj tenderskoj dokumentaciji. Ponude koje nisu u skladu sa ovom tenderskom dokumentacijom će biti odbačene kao nepravilne, sve u skladu sa članom 68. ZJN. Ponuditelj ne smije mijenjati ili nadopunjavati tekst tenderske dokumentacije.

18.2 Ponude se pripremaju u:

- jednom (1) originalu;
- jednoj (1) štampanoj kopiji (hard – copy) i
- jednoj (1) elektronskoj kopiji na CD-u ili DVD-u ili USB-stiku (skenirana ponuda u pdf formatu).

18.3 Original i jedna (1) štampana kopija kompletne ponude se izrađuju na način da pojedinačno čine cjelinu i trebaju biti otkucani ili napisani neizbrisivom tintom. Eventualne korekcije u tekstu ponude, tokom pripreme iste, moraju biti vidljive, čitljive te potpisane od strane ponuditelja i ovjerene pečatom ponuditelja, u suprotnom ponuda će biti odbačena. Svi listovi originala ponude (podrazumjeva se kompletna ponuda koja sadrži komercijalni, kvalifikacioni, tehnički i druge tražene dijelove) moraju biti čvrsto uvezani tj. uvezani tako da se sadržaj (listovi) ponude ne mogu nesmetano vaditi ili dopunjavati, a da se pri tome ne ugrozi cjelovitost ponude.

Pod čvrstim uvezom podrazumjeva se ponuda ukoričena u knjigu ili ponuda osigurana jemstvenikom sa naljepnicom i pečatom ponuditelja. Original i štampana kopija ponude se uvezuju na gore opisan način.

Dijelove ponude kao što su uzorci, katalogi, mediji za pohranjivanje podataka i osobno, koji ne mogu biti uvezani, ponuditelj obilježava nazivom i navodi u Popisu dokumentacije kao dio ponude. **CD/DVD/USB na kojem je elektronska kopija ponude, u slučaju da se isti dostavlja u posebnoj koverti stavljenoj u kovertu/paket sa originalom ponude ili se eventualno dostavlja zalijepljen/uvezan u original ponude, se ne navodi u Popisu dokumentacije originala ponude jer predstavlja zasebnu elektronsku kopiju ponude.**

Ako zbog obima ili drugih objektivnih okolnosti ponuda ne može biti izrađena na način da čini cjelinu, onda se izrađuje u dva ili više dijelova. U tom slučaju svaki dio se čvrsto uvezuje na prethodno opisan način, a ponuditelj mora u sadržaju ponude navesti od koliko se dijelova ponuda sastoji.

18.4 Sve stranice/listovi ponude trebaju biti označene brojem (numerisane) na način da je vidljiv redni broj stranice/lista.

Ako ponuda sadrži štampanu literaturu, brošure, kataloge i sl. koji imaju izvorno numerisane brojeve, onda se ti dijelovi ponude ne numerišu dodatno.

Kada ponuda sadrži više dijelova, stranice/listovi se označavaju na način da svaki sljedeći dio započinje rednim brojem kojim se nastavlja redni broj stranice/lista kojim završava prethodni dio.

Ponuda neće biti odbačena ukoliko se neka, pojedinačna stranica/list ponude omaškom ponuditelja ne numeriše, a pri tome su ostale stranice/listovi ponude numerisane na način da je obezbjeđen kontinuitet numerisanja, te će se ovo smatrati manjim odstupanjem koje bitno ne mijenja osnovni zahtjev za numeraciju stranica/listova, naveden u tenderskoj dokumentaciji.

18.5 Garancija za ozbiljnost ponude se ne smije bušiti radi ulaganja u ponudu niti oštećivati na bilo koji način. Iz prethodno navedenog razloga, garanciju je potrebno uložiti u PVC košuljicu („U“ fascikla, plastična folija), na košuljici naznačiti broj stranice/lista ponude, na način na koji se naznačava broj stranice/lista u cijeloj ponudi, i istu zatvoriti naljepnicom sa pečatom ponuditelja ili zatvoriti jemstvenikom, s tim da se na mjesto vezivanja jemstvenika zalijepi naljepnica sa pečatom ponuditelja. Ovako pripremljenu PVC košuljicu sa umetnutom garancijom za ozbiljnost ponude, uvezati u ponudu kao i ostale listove ponude.

18.6 Ponuda mora biti potpisana od strane ponuditelja (odgovorne osobe ponuditelja ili osobe ovlaštene za podnošenje ponude od strane ponuditelja), te ovjerena pečatom ponuditelja, na mjestima gdje je to u tenderskoj dokumentaciji naznačeno (na mjestima u Izjavama i Prilozima koji se dostavljaju u ponudi gdje piše potpis i pečat ponuditelja, na zadnjoj stranici Nacrta ugovora, na mjestu gdje piše „za Izvođača“ i na svim drugim dokumentima koji moraju da se dostave u ponudi, a koji prema zahtjevima tenderske dokumentacije moraju da budu potpisani od strane ponuditelja i ovjereni pečatom ponuditelja), ako po zakonu države u kojoj je sjedište ponuditelja, isti ima pečat ili sadržavati dokaz da po zakonu države u kojoj je sjedište ponuditelja, ponuditelj nema pečat.

Stranice/listove ponude ne treba parafirati.

19. Jezik i pismo ponude

19.1 Ponuda, svi dokumenti i pisana korespondencija u vezi sa ponudom između ponuđača i ugovornog organa mora biti na jednom od službenih jezika u Bosni i Hercegovini i napisana na latiničnom ili ćirilichnom pismu ili na nekom drugom jeziku, ali pod uslovom da je obavezno u ponudi dostavljen i zvanični prevod (ovjeren od strane ovlaštenog sudskog tumača za jezik sa kojeg je izvršen prevod), na jedan od službenih jezika u Bosni i Hercegovini. Izuzetno, štampana literatura, brošure, nacrti, kataloška dokumentacija proizvođača materijala i opreme i protokoli o tipskim ispitivanjima materijala i opreme, koje ponuđač dostavlja mogu biti napisani na engleskom jeziku, bez obaveze prevoda na neki od službenih jezika u BiH. Takođe, štampana literatura, brošure, nacrti, kataloška dokumentacija proizvođača materijala i opreme i protokoli o tipskim ispitivanjima materijala i opreme, koje ponuđač dostavlja mogu biti napisani i na nekom drugom jeziku, ali uz uslov da se dostavi i cjelokupan prevod na jedan od službenih jezika u Bosni i Hercegovini, izvršen od strane ovlaštenog prevodioca.

20. Način dostavljanja ponuda

20.1 Ponuda se dostavlja u originalu i jednoj (1) štampanoj kopiji (hard copy) i jednoj (1) elektronskoj kopiji na CD-u ili DVD-u ili USB stiku, zajedno sa originalom. Na originalu i kopijama će čitko pisati „ORIGINAL PONUDE“ i „KOPIJA PONUDE“, respektivno. Kopija ponude sadrži sva dokumenta koja sadrži i original. U slučaju razlike između originala i kopije ponude, vjerodostojan je original ponude.

Štampana kopija ponude se dostavlja zajedno sa originalom u jednoj koverti/paketu, **ako je fizički izvodivo**, ili u više odvojenih koverata/paketa. **Elektronska kopija ponude se dostavlja u posebnoj koverti stavljenom u kovertu/paket sa originalom ponude ili se dostavlja zalijepljena/uvezana u original ponude.**

20.2 Ponuda, bez obzira na način dostavljanja, mora biti zaprimljena na protokol ugovornog tijela, na adresi navedenoj u tenderskoj dokumentaciji, do datuma i vremena navedenog u obavještenju o nabavci i tenderskoj dokumentaciji. Sve ponude zaprimljene nakon tog vremena su neblagovremene i kao takve, neotvorene će biti vraćene ponuditelju.

20.3 Ponude se dostavljaju osobno na protokol ugovornog tijela ili putem pošte, na adresu ugovornog tijela u zatvorenoj koverti/paketu na kojoj, na prednjoj strani, mora biti navedeno:

- „Elektroprenos - Elektroprivreda BiH“ a.d. Banja Luka OP Mostar,
ul. Bleiburških žrtava bb, 88000 Mostar, Bosna i Hercegovina.
- naziv i adresa ponuditelja (grupe ponuditelja) – u lijevom gornjem uglu koverta/paketa,

- broj nabave: **JN –OP –1296/2024**,
- naziv predmeta nabave: **Sanacija uzemljivača stupova**
- naznaka: **„OTVARA KOMISIJA ZA JAVNU NABAVU“**.

20.4 Nije dozvoljeno dostavljanje alternativnih ponuda

20.5 Ponuditelj može dostaviti samo jednu ponudu. Ponude ponuditelja koji dostavi više ponuda, samostalno ili u okviru grupe ponuditelja, biće odbačene.

21. Mjesto, datum i vrijeme za prijem ponuda

21.1 Ponude se dostavljaju na način definiran u točki 20. ove tenderske dokumentacije, na protokol ugovornog tijela na sljedeću adresu:

**„Elektroprenos - Elektroprivnos BiH“ a.d. Banja Luka OP Mostar,
ul. Bleiburških žrtava bb, 88000 Mostar, Bosna i Hercegovina**

21.2 **Rok za dostavljanje ponuda je naveden u Obavještenju o nabavci.**

21.3 Ponuda ponuditelja mora biti dostavljena do datuma i sata naznačenog u obavještenju o nabavci odnosno tenderskoj dokumentaciji i za ugovorno tijelo nije relevantno kada je ona poslata niti na koji način. Ponuditelji koji ponude dostavljaju poštom preuzimaju rizik kašnjenja ukoliko ponude ne stignu do krajnjeg roka utvrđenog tenderskom dokumentacijom. Ponude zaprimljene nakon isteka roka za prijem ponuda se vraćaju neotvorene ponuditeljima.

22. Mjesto, datum i vrijeme otvaranja ponuda

22.1 Javno otvaranje ponuda će se održati u vrijeme i na mjestu navedenom u Obavještenju o nabavci.

22.2 Ovlašteni predstavnici ponuditelja, kao i sva druga zainteresovana lica mogu prisustvovati otvaranju ponuda. Informacije koje se iskažu u toku javnog otvaranja ponuda će se dostaviti svim ponuditeljima koji su u roku dostavili ponude putem Zapisnika o otvaranju ponuda, odmah, a najkasnije u roku od 3 dana.

22.3 Na javnom otvaranju ponuda saopćit se sljedeće informacije:

- naziv ponuditelja;
- cijena ponude (bez PDV-a);
- popust naveden u ponudi, ako je posebno iskazan.

22.4 Predstavnici ponuditelja moraju imati ovlaštenje za učešće na javnom otvaranju ponuda u ime Ponuditelja, ovjereno i potpisano od strane odgovorne osobe ponuditelja, da bi mogli potpisati i preuzeti Zapisnik o otvaranju ponuda i vršiti druge pravne radnje zastupanja interesa Ponuditelja na otvaranju ponuda. U suprotnom, prisustvovat će otvaranju i smatrat će se ostalim zainteresiranim osobama bez gore navedenih prava.

23. Izmjena, dopuna i povlačenje ponuda

23.1 Do isteka roka za prijem ponuda, ponuditelj može svoju ponudu izmjeniti ili dopuniti i to da u posebnoj koverti/paketu, dostavi sve dokumente koji su vezani za izmjene ili dopune, uvezane na način kako se traži ovom tenderskom dokumentacijom, a na koverti/paketu navesti sljedeće:

- „Elektroprenos - Elektroprivreda BiH” a.d. Banja Luka OP Mostar,
ul. Bleiburških žrtava bb, 88000 Mostar, Bosna i Hercegovina.
- naziv i adresa ponuditelja (grupe ponuditelja) – u lijevom gornjem kutu koverta/paketa,
- **IZMJENA/DOPUNA PONUDE ZA NABAVU**
- broj nabave: **JN – OP – 1296/2024**
- naziv predmeta nabave: **Sanacije uzemljivača stupova**
- naznaka: „**OTVARA KOMISIJA ZA JAVNU NABAVU**“.

23.2 Ponuditelj može do isteka roka za prijem ponuda odustati od svoje ponude, na način da dostavi pisanu izjavu da odustaje od ponude, uz obavezno navođenje predmeta nabave i broja nabave, i to najkasnije do roka za prijem ponuda. U tom slučaju ponuda će biti vraćena ponuditelju neotvorena.

23.3 Ponuda se ne može mijenjati, dopunjavati, niti povući nakon isteka roka za prijem ponuda.

24. Cijena ponude

24.1 Cijena ponude je cijena bez PDV-a, koja je jednaka zbiru cijena bez PDV-a svih stavki navedenih u Obrascu za cijenu ponude – Prilog 3.

24.2 Cijena ponude mora biti isto izražena u Obrascu za ponudu – Prilog 2 i Obrascu za cijenu ponude – Prilog 3. U slučaju da se ne slažu cijene iz ova dva obrasca, prednost se daje cijeni ponude iz Obrasca za cijenu ponude – Prilog 3.

24.3 Cijena ponude se u Obrascu za ponudu i Obrascu za cijenu ponude navodi bez PDV-a, a zatim se posebno navodi ponudeni popust, cijena ponude sa uključenim popustom, iznos PDV-a na cijenu ponude sa uključenim popustom i na kraju ukupna cijena ponude sa uključenim popustom (sa PDV-om). Ukupna cijena ponude sa uključenim popustom (sa PDV-om) piše se brojevima i slovima, kako je to predviđeno u Obrascu za ponudu. U slučaju neslaganja iznosa upisanih brojevano i slovima, prednost se daje iznosu upisanom slovima. Ukupna cijena ponude sa uključenim popustom (sa PDV-om) se u Obrascu za cijenu ponude ne navodi slovima.

24.4 Ponuditelji su dužni dostaviti popunjen Obrazac za cijenu ponude – Prilog 3, u skladu sa svim zahtjevima koji su u njemu definisani, i ponuditelj je dužan dati ponudu za sve stavke koje su navedene u obrascu. U slučaju da ponuditelj ne popuni obrazac u skladu sa postavljenim zahtjevima, njegova ponuda će biti odbačena.

24.5 Ponuditelj iskazuje popust u procentima i u novčanom iznosu. U slučaju da ponuditelj ne nudi popust, na mjestima gdje se upisuje pripadajući iznos popusta upisuje 0,00. Ako ponuditelj ne iskaže popust na propisan način ili na bilo koji način uvjetljava popust, smatraće se da nije ni

ponudio popust. U slučaju razlike u popustu iskazanom u procentima i u novčanom iznosu prednost se daje iznosu iskazanom u procentima.

- 24.6 Ukoliko ponuditelj nije PDV obveznik u Bosni i Hercegovini, cijenu ponude u Obrascu za ponudu i Obrascu za cijenu ponude navodi bez PDV-a, zatim posebno navodi ponuđeni popust, cijenu ponude sa uključenim popustom bez PDV-a, ne prikazuje PDV (na mjestu gdje se upisuje pripadajući iznos PDV-a upisuje 0,00) i na kraju, na mjestu ukupne cijene ponude upisuje prethodno navedenu cijenu ponude sa uključenim popustom bez PDV-a (u Obrascu za ponudu brojevima i slovima, a u Obrascu za cijenu ponude samo brojevima).
- 24.7 U slučaju stranog ponuđača, isti je dužan da se, ukoliko bude izabran kao najpovoljniji, registruje kod poreskog punomoćnika za PDV koji ima sjedište u BiH, a sve u skladu sa članom 60. Zakona o porezu na dodatu vrijednost („Službeni glasnik Bosne i Hercegovine“, br. 9/05, 35/05, 100/08, 33/17, 46/23 i 80/23), (u daljem tekstu: Zakon o PDV-u), i o tome Ugovornom tijelu dostavi pisani dokaz najkasnije do zaključenja ugovora.
- 24.8 Ponuđena cijena treba biti na paritetu DDP (Incoterms 2020) i treba uključivati sve obaveze vezane za realizaciju ugovora, a naročito:
- sve carinske obaveze ili poreze na uvoz i prodaju ili druge poreze koji su već plaćeni ili koji se mogu platiti na komponente i sirovine koje se koriste u proizvodnji ili sastavljanju robe i opreme;
 - sve carinske obaveze ili poreze na uvoz i prodaju ili druge poreze koji su već plaćeni na direktno uvezene komponente koje se nalaze ili će se nalaziti u toj robi i opremi;
 - sve pripadajuće indirektnne poreze (odnosi se na carine ali ne na PDV koji se plaća u BiH), poreze na prodaju i druge slične poreze na gotove proizvode koji će se trebati platiti u Bosni i Hercegovini, ako ovaj ugovor bude dodijeljen;
 - cijenu prevoza i špediterske usluge;
 - osiguranje;
 - cijenu popratnih (dodatnih) usluga navedenih u tenderskoj dokumentaciji;
 - druge troškove u procesu nabave i isporuke robe.
- 24.9 Cijena ponude koju navede ponuditelj neće se mijenjati u toku izvršenja ugovora i ne podliježe bilo kakvim promjenama. Ugovorno tijelo će kao nepravilnu odbiti onu ponudu koja sadrži cijenu ponude koja se može prilagođavati, a koja nije u skladu sa ovim stavom.
- 24.10 Cijena ponude treba biti navedena u konvertibilnim markama (KM). Strani ponuditelji mogu cijenu ponude iskazati u eurima (EUR), isključivo na paritetu DDP (Incoterms 2020). Navedeni iznos preračunaće se u KM prema zvaničnom kursu Centralne banke Bosne i Hercegovine na dan otvaranja ponuda i zadržati po istom kursu sve do kraja realizacije ugovora.

25. Kriterij za dodjelu ugovora

25.1 Kriterij za dodjelu ugovora je: **Najniža cijena**

25.2 Ugovor se dodjeljuje ponuditelju koji je ponudio najnižu cijenu ponude.

25.3 Ponude koje ne zadovolje tehničke zahtjeve i specifikacije ili nisu u skladu sa opisom predmeta javne nabave, bit će odbijene.

26. Period važenja ponude

26.1 Ponude moraju važiti devedest (90) dana, računajući od isteka roka za dostavljanje ponuda. Sve dok ne istekne period važenja ponuda, ugovorno tijelo ima pravo da traži od ponuditelja u pisanoj formi da produže period važenja njihovih ponuda do određenog datuma. Svaki ponuditelj ima pravo da odbije takav zahtjev i u tom slučaju ne gubi pravo na povrat garancije za ozbiljnost ponude.

Ponuditelj koji pristane da produži period važenja svoje ponude i o tome u pisanoj formi obavijesti ugovorno tijelo, produžiće period važenja ponude i dostaviti produženu garanciju za ozbiljnost ponude sa produženim rokom i to u roku koji odredi ugovorno tijelo. Ponuda se ne smije mijenjati. Ako ponuditelj ne odgovori na zahtjev ugovornog tijela u vezi sa produženjem perioda važenja ponude ili ne dostavi produženu garanciju za ozbiljnost ponude, smatrat će se da je ponuditelj odbio zahtjev ugovornog tijela, te se njegova ponuda neće razmatrati u daljem toku postupka.

26.2 Ponuđeni period važenja ne može biti kraći od perioda traženog u tenderskoj dokumentaciji, a ugovorno tijelo ne može utvrditi period kraći od 30 dana. Ukoliko ponuditelj u ponudi ne navede period njenog važenja, smatra se da ponuda važi za period naznačen u tenderskoj dokumentaciji.

26.3 U slučaju da je period važenja ponude kraći od perioda navedenog u tenderskoj dokumentaciji, ugovorno tijelo će odbiti takvu ponudu u skladu sa članom 60. stav (1) ZJN.

27. Nacrt ugovora

27.1 Nacrt ugovora je dat u Prilogu 9 ove tenderske dokumentacije. Ponuditelj **ne mora da popuni** nacrt ugovora sa svojim podacima i detaljima koji su sadržani u ponudi (tj. cijena i drugi podaci). Ti podaci će biti uvršteni u ugovor prilikom pripreme istog nakon provedenog postupka javne nabave kojom prilikom će se upisati podaci koje je ponuditelj naveo u svojoj ponudi. Nacrt ugovora na njegovoj zadnjoj stranici, treba da bude potpisan od strane **ponuditelja (odgovorne osobe ponuditelja ili osobe ovlaštene za podnošenje ponude od strane ponuditelja)** te ovjeren pečatom ponuditelja na za to predviđenom mjestu. Na prethodno opisan način, potpisan i ovjeren nacrt ugovora čini sastavni dio ponude. U slučaju da ponuditelj popuni nacrt ugovora njegova ponuda neće biti odbačena.

28. Zaključivanje ugovora

28.1 Ugovorno tijelo će dostaviti na potpis izabranom ponuditelju prijedlog ugovora i to nakon isteka roka od petnaest (15) dana, računajući od dana kada su svi ponuditelji obaviješteni o izboru najpovoljnijeg ponuditelja, osim u slučaju da odluka nije postala konačna zbog uložene žalbe (slučaj odgađanja nastavka postupka) ili je poništena povodom uložene žalbe. Prijedlog ugovora će odgovarati nacrtu ugovora iz tenderske dokumentacije pri čemu Ugovorno tijelo zadržava pravo prilagođenja prijedloga ugovora u skladu sa predmetom nabave.

28.2 Ugovor će se zaključiti u skladu sa uvjetima iz , tenderske dokumentacije, prihvaćene ponude i u skladu sa zakonima o obligacionim odnosima u BiH.

28.3 Ugovorno tijelo će dostaviti prijedlog ugovora ponuditelju čija je ponuda na rang listi odmah iza ponude izabranog ponuditelja, ako izabrani ponuditelj:

- propusti da dostavi originale ili ovjerene kopije dokumenata iz člana 45. i 47. ZJN, ne starije od tri mjeseca od dana dostavljanja ponude, u roku od 5 dana od dana obavještenja o izboru najpovoljnijeg ponuditelja ili
- propusti da dostavi dokumentaciju koja je bila uvjet za potpisivanje ugovora, a koju je bio dužan da dostavi u skladu sa propisima u BiH, ili
- u pisanoj formi odbije dodjelu ugovora, ili
- propusti da dostavi garanciju za uredno izvršenje ugovora u skladu sa uvjetima iz tenderske dokumentacije, ili
- propusti da potpiše ugovor o nabavci u roku koji odredi Ugovorno tijelo ili
- odbije da zaključi ugovor u skladu sa uvjetima iz tenderske dokumentacije i ponude koju je dostavio.

Vlasništvo Elektroprivreda BiH - samo za uvid

OSTALI PODACI I DODATNE INFORMACIJE

29. Trošak ponude, objava i preuzimanje tenderske dokumentacije

- 29.1 Trošak pripreme ponude i podnošenja ponude u cjelini snosi ponuđač.
- 29.2 Ugovorni organ objavljuje tendersku dokumentaciju, istovremeno s objavom obavještenja o nabavci, na Portalu JN, u skladu sa članom 53. stav (2) ZJN i članom 8. st. (1) i (2) Uputstva o uslovima i načinu objavljivanja obavještenja i dostavljanja izvještaja o postupcima javnih nabavki na Portalu javnih nabavki („Službeni glasnik BiH“, broj 80/22).
- 29.3 Preuzimanje tenderske dokumentacije vrši se na način da zainteresovani privredni subjekti iz člana 2. stav (1) tačka c) ZJN koji su registrirani na Portalu JN, bez naknade, preuzimaju tendersku dokumentaciju objavljenu na Portalu JN. Objavom tenderske dokumentacije na Portalu JN onemogućeno je dostavljanje iste na druge načine. Također, za istu se ne zahtjeva novčana naknada za preuzimanje.
- 29.4 Kompletna tenderska dokumentacija, za uvid, biće objavljena na web stranici Ugovornog organa i to: www.elprenos.ba.

30. Ispravka i/ili izmjena tenderske dokumentacije, traženje pojašnjenja

- 30.1 Objavom tenderske dokumentacije na Portalu JN, postavljanje zahtjeva za pojašnjenje tenderske dokumentacije i odgovora s pojašnjenjem može se izvršiti samo u formi i na način kako je definisano na Portalu JN. Izmjene i dopune tenderske dokumentacije se vrše na način da se objavljuje novi dokument na Portalu JN.
- 30.2 Zainteresovani kandidati/ponuđači mogu na Portalu JN tražiti pojašnjenje tenderske dokumentacije blagovremeno, a najkasnije deset (10) dana prije isteka roka za podnošenje zahtjeva za učešće ili ponuda.
- 30.3 Ugovorni organ će putem Portala JN odgovoriti na zahtjev za pojašnjenje tenderske dokumentacije, blagovremeno u roku od tri (3) dana, a najkasnije pet (5) dana prije isteka roka za podnošenje zahtjeva za učešće ili ponuda, a odgovor dostaviti svim kandidatima/ponuđačima koji su preuzeli tendersku dokumentaciju na Portalu JN.
- 30.4 Ukoliko odgovor iz stava (3) ovog člana, dovodi do izmjena tenderske dokumentacije i te izmjene zahtijevaju od kandidata/ponuđača da izvrše znatne izmjene i/ili da prilagode njihove ponude, naručilac je obavezan produžiti rok za podnošenje zahtjeva za učešće ili ponuda, najmanje za sedam (7) dana.
- 30.5 Ukoliko se nakon osiguranja tenderske dokumentacije pokaže da je za pripremu ponuda neophodna posjeta mjestu izvođenja radova, Ugovorni organ je obavezan produžiti rok za prijem ponuda za najmanje sedam (7) dana, kako bi se omogućilo da se svi ponuđači upoznaju sa svim informacijama koje su neophodne za pripremu ponuda, izuzev u slučaju kada je u tenderskoj dokumentaciji već predviđen obilazak mjesta ili lokacije za izvođenje radova.

30.6 Ugovorni organ može napraviti izmjene i dopune tenderske dokumentacije pod uslovom da se one učine dostupnim zainteresovanim kandidatima/ponuđačima istog dana, a najkasnije pet dana prije isteka utvrđenog roka za prijem zahtjeva za učešće ili ponuda.

31. Podugovaranje

31.1 U slučaju da ponuditelj u svojoj ponudi (točka 5.) Izjave ponuditelja u Obrascu za ponudu - Prilog 2) naznači da će dio ugovora dati podugovaraču, mora se izjasniti koji dio (opisno ili procentualno ili u vrijednosti ponude izraženoj u valuti ponude bez PDV-a) će dati podugovaraču. U Izjavi ne mora identifikovati podugovarača.

31.2 Izabrani ponuditelj je dužan, prije nego uvede podugovarača u posao, obratiti se pismeno ugovornom tijelu za saglasnost za uvođenje podugovarača, sa svim podacima vezano za podugovarača. Ugovorno tijelo može izvršiti provjeru kvalifikacija podugovarača u skladu s članom 44. ZJN, i u roku od 15 dana od dana prijema obavještenja o podugovaraču, obavijestiti Izvođača o svojoj odluci.

31.3 Ugovorno tijelo ukoliko odbije dati saglasnost za uvođenje podugovarača za koje je izabrani ponuditelj dostavio zahtjev, dužan je pismeno obrazložiti razloge zbog kojih nije dao suglasnost.

31.4 Ponuditelj kojem je dodijeljen ugovor dužan je da prije realizacije podugovora dostavi ugovornom tijelu podugovor koji obavezno sadrži sljedeće elemente propisane članom 73. stav (4) ZJN, i to:

- dio ugovora - koji će realizovati podugovarač;
- naziv, opis i vrijednost dijela ugovora koji će realizovati podugovarač;
- podatke o podugovaraču: naziv podugovarača, sjedište, JIB/IDB, broj transakcionog računa i naziv banke kod koje se vodi.

31.5 Gore navedeni podaci su osnov za direktno plaćanje podugovaraču.

31.6 U slučaju podugovaranja, odgovornost za uredno izvršavanje ugovora snosi izabrani ponuditelj.

Napomena:

U skladu sa ZJN podugovarač se ne smatra ponuditeljem niti članom grupe ponuditelja u smislu postupka javne nabave.

Ako se ponuditelj u Izjavi izjasnio da neće angažovati podugovarača, a u toku realizacije Ugovora se pojavi potreba za angažovanjem podugovarača, Ugovorno tijelo i Izvođač će postupiti u skladu sa članom 73. ZJN.

Ako ponuditelj u Obrascu za ponudu ne zaokruži nijednu od opcija, smatraće se da se izjasnio da neće podugovarati, a ponuda neće biti odbačena.

32. Ukoliko se kao ponuditelj javi fizičko lice (uvjeti i dokazi)

32.1 U slučaju da ponudu dostavlja fizičko lice u smislu odredbe člana 2. stav (1) tačka c) ZJN, u svrhu dokaza u smislu ispunjavanja uvjeta osobne sposobnosti i sposobnosti obavljanja profesionalne djelatnosti dužan je dostaviti sljedeće dokaze:

- a) izvod/uvjerenje nadležnog suda kojim dokazuje da u krivičnom postupku nije izrečena pravosnažna presuda kojom je osuđen za krivično djelo učešća u kriminalnoj organizaciji, za korupciju, prevaru ili pranje novca, u skladu sa važećim propisima u Bosni i Hercegovini ili zemlji u kojoj je registriran, koje glasi na ime vlasnika – preduzetnika;
- b) uvjerenje od nadležnog organa uprave da nije u postupku obustavljanja poslovne djelatnosti;
- c) potvrda nadležne poreske uprave da izmiruje doprinose za penziono-invalidsko osiguranje i zdravstveno osiguranje za sebe i zaposlene (ukoliko ima zaposlenih u radnom odnosu),
- d) potvrda nadležne poreske uprave da izmiruje sve poreske obaveze kao fizičko lice registrirano za samostalnu djelatnost;
- e) potvrda nadležnog opštinskog organa da je registriran i da obavlja djelatnost za koju je registriran.

32.2 Pored dokaza o osobnoj sposobnosti i sposobnosti obavljanja profesionalne djelatnosti, dužan je dostaviti sve dokaze u pogledu ekonomsko-finansijske sposobnosti i tehničke i profesionalne sposobnosti, koji se traže u tačkama 14. i 15. tenderske dokumentacije.

33. Rok za donošenje odluke o izboru

33.1 Ugovorno tijelo će donijeti odluku o izboru najpovoljnijeg ponuditelja ili odluku o poništenju u postupku javne nabave u roku koji je određen tenderskom dokumentacijom kao rok važenja ponude, a najkasnije u roku od 7 (sedam) dana od dana isteka važenja ponude, odnosno u produženom periodu roka važenja ponude, ukoliko se on produži na zahtjev ugovornog tijela. Odluka o rezultatima postupka javne nabave biće objavljena na web stranici ugovornog tijela www.elprenos.ba.

33.2 Svi ponuditelji će biti obaviješteni o odluci ugovornog tijela o rezultatu postupka javne nabave u roku od 7 (sedam) dana od dana donošenja odluke, i to putem pošte s povratnicom. Uz obavještenje o rezultatima postupka ugovorno tijelo će dostaviti ponuditeljima odluku o izboru najpovoljnijeg ponuditelja ili poništenju postupka, kao i zapisnik o ocjeni ponuda.

34. Rok, način i uvjeti plaćanja izabranom ponuditelju

34.1 Plaćanje izabranom ponuditelju će se vršiti na način definiran u članu 4. Nacrta ugovora, (Prilog 9 ove tenderske dokumentacije).

35. Povjerljivost dokumentacije privrednih subjekata

35.1 Ponuditelj koji dostavlja ponudu koja sadrži određene informacije/podatke koje su povjerljive treba da u ponudi dostavi spisak povjerljivih informacija/podataka u formi koja je data u Prilogu 4 - Obrazac za povjerljive informacije, potpisan od strane ponuditelja i ovjeren pečatom ponuditelja ili u slučaju da ponuda ne sadrži povjerljive informacije/podatke, treba da u ponudi dostavi Obrazac za povjerljive informacije potpisan od strane ponuditelja i ovjeren pečatom ponuditelja, sa izjašnjenjem da nema povjerljivih informacija.

U slučaju postojanja povjerljivih informacija/podataka, uz njihovo navođenje, ponuditelj je dužan da naznači brojeve stranica u ponudi na kojoj se nalaze, pravni osnov po kojem se te informacije/podaci smatraju povjerljivim i koliko dugo će biti povjerljive.

35.2 Ukoliko ponuditelj u ponudi ne dostavi Obrazac za povjerljive informacije ili ga dostavi nepopunjenog smatraće se da ponuda ne sadrži povjerljive informacije i neće biti odbačena.

35.3 Povjerljivim podacima ne mogu se smatrati (član 11.ZJN):

- a) ukupne i pojedinačne cijene iskazane u ponudi;
- b) predmet nabave, odnosno ponuđena roba, usluga ili rad od koje zavisi poređenje sa tehničkom specifikacijom i ocjena da je ponuda u skladu sa zahtjevima iz tehničke specifikacije;
- c) dokazi o osobnoj situaciji ponuditelja (u smislu odredbi čl. 45.-51. ZJN).

35.4 Ako ponuditelj označi povjerljivim podatke koji se u skladu sa ovom tačkom tenderske dokumentacije ne mogu proglasiti povjerljivim ili dijelove ponude koji su po svojoj prirodi javne informacije (katalozi, finansijski izvještaji koji su dostupni na web-u, podaci koji se koriste za ocjenu ponude, uvjerenja iz javnih registara i slični dokumenti), ugovorno tijelo ih neće smatrati povjerljivim, a ponuda ponuditelja neće biti odbačena.

35.5 Nakon javnog otvaranja ponuda nijedna informacija vezana za ispitivanje, pojašnjenje ili ocjenu ponuda ne smije se otkrivati nijednom učesniku postupka ili trećoj osobi prije nego što se odluka o rezultatu postupka ne saopšti učesnicima postupka.

35.6 Učesnici u postupku javne nabave ni na koji način ne smiju neovlašteno prisvajati, koristiti za svoje potrebe ili proslijediti trećim licima podatke, rješenja ili dokumentaciju (informacije, planove, kompjuterske programe i dr.) koji su mu stavljeni na raspolaganje ili do kojih su došli na bilo koji način u postupku javne nabave.

35.7 Nakon prijema odluke o izboru najpovoljnijeg ponuditelja ili odluke o poništenju postupka javne nabave, a najkasnije do isteka roka za žalbu, ugovorno tijelo će po prijemu zahtjeva ponuditelja, a najkasnije u roku od dva (2) dana od dana prijema zahtjeva, omogućiti uvid u svaku ponudu, uključujući dokumente podnesene u skladu sa članom 45. stav (2) ZJN i pojašnjenja originalnih dokumenata u skladu s članom 68. stav (3) ZJN, osim informacija koje je ponuditelj označio kao povjerljive i koje se mogu smatrati povjerljivim u skladu sa ZJN.

36. Neprirodno niska cijena ponude

36.1 Ako ugovorno tijelo ocijeni da je ponuđena cijena neprirodno niska, u skladu sa članom 66. ZJN, pismeno će zahtijevati od ponuditelja da obrazloži ponuđenu cijenu.

36.2 Ponuditelj je dužan na zahtjev ugovornog tijela da pismeno dostavi detaljne informacije o relevantnim sastavnim elementima ponude, uključujući elemente cijene, odnosno razloge za ponuđenu cijenu. Ugovorno tijelo će uzeti u razmatranje objašnjenja koja se na primjeren način odnose na:

- a) ekonomičnost proizvodnog procesa, izvršenih usluga ili građevinske metode;
- b) izabrana tehnička rješenja i/ili izuzetno pogodne uvjete koje ponuditelj ima za dostavu robe, izvršenje usluga ili za izvođenje radova;
- c) originalnost robe, usluga ili radova koje je ponuditelj ponudio;

- d) usklađenost s važećim odredbama koje se odnose na zaštitu na radu i uvjete rada na mjestu gdje se isporučuje roba, izvršavaju usluge ili se izvode radovi;
- e) mogućnost da ponuditelj prima državnu pomoć, s tim da ponuditelj mora dokazati da je državna pomoć dodijeljena u skladu sa važećim propisima.

36.3 Ugovorno tijelo će obavezno zatražiti obrazloženje neprirodno niske cijene ponude, u sljedećim slučajevima:

- ako je cijena ponude za više od 50 % niža od prosječne cijene preostalih prihvatljivih ponuda, ako su primljene najmanje tri prihvatljive ponude, ili
- ako je cijena ponude za više od 20% niža od cijene drugorangirane prihvatljive ponude.

Ovo pravilo ne sprečava ugovorno tijelo da zatraži obrazloženje neprirodno niske cijene ponude i iz drugih razloga propisanih članom 66. ZJN.

36.4 Ako ponuditelj odbije da dostavi pisano obrazloženje ili dostavi obrazloženje, iz kojeg se ne može utvrditi da će ponuditelj biti u mogućnosti da isporuči robu / izvrši usluge / izvede radove po ponuđenoj cijeni, ugovorno tijelo će takvu ponudu odbaciti.

37. Provjera računске ispravnosti ponude

37.1 Ugovorno tijelo će ispraviti bilo koju grešku u ponudi koja je čisto aritmetičke prirode, ukoliko se ista otkrije tokom provjere računске ispravnosti ponude. Ugovorno tijelo će neodložno ponuditelju uputiti obavještenje o svakoj ispravci i može nastaviti sa postupkom ocjene ponude, sa ispravljenom greškom, pod uvjetom da je ponuditelj pisanim putem prihvatio ispravku u roku koji je odredio ugovorno tijelo. Ispravljeni iznosi su kao takvi obavezujući za ponuditelja. Ako ponuditelj ne prihvati predloženu ispravku, ponuda se odbacuje i garancija za ozbiljnost ponude, ukoliko postoji, se vraća ponuditelju.

37.2 Ugovorno tijelo će ispraviti greške u računanju cijene u sljedećim slučajevima:

- a) ako postoji razlika između jedinične cijene i ukupnog iznosa koji se dobije množenjem jedinične cijene i količine, jedinična cijena koja je navedena će imati prednost i potrebno je ispraviti konačan iznos;
- b) ako postoji greška u ukupnom iznosu u vezi sa sabiranjem podiznosa, podiznos će imati prednost, kada se ispravlja ukupan iznos.

37.3 Jedinična cijena stavke se ne smatra računskom greškom, odnosno ne može se ispravljati.

38. Preferencijalni tretman domaćeg

38.1 Ugovorno tijelo neće primjenjivati preferencijalni tretman domaćeg iz člana 67. ZJN („Službeni glasnik BiH“, br. 39/14, 59/22 i 50/24), jer je Odluka Savjeta ministara BiH o obaveznoj primjeni preferencijalnog tretmana domaćeg („Službeni glasnik BiH“, broj 34/20), prestala da važi 01.06.2021.god.

39. Sukob interesa

39.1 U skladu sa članom 52. ZJN, kao i sa drugim važećim propisima u BiH, ugovorno tijelo će odbiti ponudu ukoliko je ponuditelj koji je dostavio ponudu, dao ili namjerava dati sadašnjem ili bivšem zaposleniku ugovornog tijela mito u vidu novčanog iznosa ili u nekom drugom obliku, u pokušaju da izvrši uticaj na neki postupak ili na odluku ili na sam tok postupka javne nabave. Ugovorno tijelo će u pisanoj formi obavijestiti ponuditelja i Agenciju za javne nabave

o odbijanju ponude, te o razlozima za to i o tome će napraviti zabilješku u izvještaju o postupku nabave.

39.2 Ponuditelj je dužan da uz ponudu dostavi i posebnu pismenu Izjavu u vezi člana 52. stav (10) ZJN da nije nudio mito niti učestvovao u bilo kakvim radnjama čiji je cilj korupcija u javnoj nabavci i to u formi utvrđenoj Prilogom 7 tenderske dokumentacije, ovjerenu kod organa nadležnog za ovjeru dokumenata, ne stariju od datuma objave obavještenja za predmetnu nabavu. Ako ponudu dostavlja grupa ponuditelja svaki član mora dostaviti izjavu po članu 52. ZJN.

39.3 Sukob interesa između ugovornog organa i privrednog subjekta obuhvata situacije kada predstavnici ugovornog organa, koji su uključeni u provođenje postupka javne nabavke ili mogu uticati na rezultat tog postupka, imaju, direktno ili indirektno, finansijski, privredni ili bilo koji drugi lični interes koji bi se mogao smatrati štetnim za njihovu nepristrasnost i nezavisnost u okviru postupka, a naročito:

- a) ako predstavnik ugovornog organa istovremeno obavlja upravljačke poslove u privrednom subjektu;
- b) ako je predstavnik ugovornog organa vlasnik poslovnog udjela, dionica, odnosno drugih prava na osnovu kojih učestvuje u upravljanju, odnosno u kapitalu tog privrednog subjekta s više od 0,5%.

Predstavnikom ugovornog organa, u smislu ovog člana, smatra se:

- a) rukovodilac, te član upravnog, upravljačkog i nadzornog organa ugovornog organa;
- b) član komisije za javnu nabavku;
- c) druga osoba koja je uključena u provođenje ili koja može uticati na odlučivanje ugovornog organa u postupku javne nabavke.

40. Pouka o pravnom lijeku

40.1 Svaki ponuđač koji ima opravdan interes za ugovor o javnoj nabavci i smatra da je ugovorni organ u toku postupka javne nabavke izvršio povrede ZJN i/ili podzakonskih akata, ima pravo da uloži žalbu na postupak u roku koji je određen u članu 101. ZJN.

40.2 Žalba se izjavljuje Kancelariji za razmatranje žalbi BiH (u daljem tekstu KRŽ) putem ugovornog organa u najmanje tri primjerka, u pisanoj formi direktno, ili preporučenom poštanskom pošiljkom, u rokovima propisanim članom 101. ZJN.

40.3 Ugovorni organ je dužan u roku od pet dana od zaprimanja žalbe donijeti odgovarajuću odluku po žalbi u skladu sa članom 100. ZJN.

40.4 Ugovorni organ će zaključkom odbaciti žalbu kao neurednu ukoliko u roku za izjavljivanje žalbe žalilac ne dostavi dokaz iz člana 105. stav (1) tačka i) ZJN. Zaključak ugovornog organa kojim se odbacuje žalba kao neuredna je konačan.

40.5 Ako ugovorni organ odbaci žalbu zaključkom kao neblagovremenu, nedopuštenu, neurednu (osim u slučaju iz člana 105. stav (1) tačka i) ZJN), izjavljenu od neovlaštenog lica ili izjavljenu od lica koje nema aktivnu legitimaciju, ponuđač može izjaviti žalbu KRŽ u roku od 5 dana, od dana prijema zaključka.

- 40.6 Ako ugovorni organ usvoji žalbu djelimično ili u cjelosti, te svoje rješenje ili odluku zamijeni drugim rješenjem ili odlukom ili poništi postupak nabavke, ponuđač može izjaviti žalbu KRŽ u roku od 10 (deset) dana, od dana prijema rješenja, posredstvom ugovornog organa.
- 40.7 Ako ugovorni organ utvrdi da je žalba blagovremena, dopuštena, uredna, izjavljena od ovlaštenog lica i lica koje ima aktivnu legitimaciju, ali je neosnovana, dužan je u roku od pet dana, od datuma njenog zaprimanja prosljediti žalbu KRŽ, sa svojim izjašnjenjem na navode žalbe, kao i kompletnom dokumentacijom vezano za postupak protiv kojeg je izjavljena žalba.

41. Garancija za ozbiljnost ponude

- 41.1 Ponuditelji koji učestvuju u postupku javne nabave dužni su da uz ponudu dostave originalnu **bezuovjetnu bankarsku garanciju** za ozbiljnost ponude. Iznos tražene garancije za ozbiljnost ponude je **1,5% procijenjene vrijednosti nabave, odnosno 1.800,00 KM** (riječima: tisućuostamstoKM) ili u slučaju stranog ponuditelja protivvrijednost u EUR obračunata po srednjem kursu Centralne banke BiH na dan izdavanja garancije i sa rokom važnosti, period važenja ponude plus trideset (30) dana.
- 41.2 Garancija za ozbiljnost ponude se ne smije bušiti radi ulaganja u ponudu niti oštećivati na bilo koji način. Iz prethodno navedenog razloga, garanciju je potrebno uložiti u PVC košuljicu („U“ fascikla, plastična folija), na košuljici naznačiti broj stranice/lista ponude, na način na koji se naznačava broj stranice/lista u cijeloj ponudi, i istu zatvoriti naljepnicom sa pečatom ponuditelja ili zatvoriti jemstvenikom, s tim da se na mjesto vezivanja jemstvenika zalijepi naljepnica sa pečatom ponuditelja. Ovako pripremljenu PVC košuljicu sa umetnutom garancijom za ozbiljnost ponude, uvezati u ponudu kao i ostale listove ponude. Garancija za ozbiljnost ponude se dostavlja u formi datoj u Prilogu 10 tenderske dokumentacije.
- 41.3 Ukoliko svi gore navedeni uvjeti za dostavljanje garancije ne budu ispunjeni, ponuda će biti odbijena.
- 41.4 Ukoliko garanciju za ozbiljnost ponude dostavlja grupa ponuditelja, garanciju za ozbiljnost ponude može dostaviti jedan član grupe, više članova grupe ili svi članovi grupe. U ovom slučaju, garancija se dostavlja u traženom iznosu zbirno, bez obzira da li je dostavlja jedan član, više ili svi članovi grupe ponuditelja.
- 41.5 Postupanje sa garancijom za ozbiljnost ponude vršiće se u skladu sa odredbama **Pravilnika o formi garancije za ozbiljnost ponude i izvršenje ugovora** („Službeni glasnik BiH“ broj 90/14).

42. Garancija za uredno izvršenje ugovora

- 42.1 Ponuditelj koji je izabran kao najpovoljniji dužan je u roku od petnaest (15) dana od dana obostranog potpisivanja ugovora dostaviti Ugovornom tijelu bezuvjetnu bankarsku garanciju za uredno izvršenje ugovora u iznosu od 10% (deset posto) od ukupne vrijednosti ugovora bez uračunatog PDV-a, sa klauzulom plativo na prvi pisani poziv korisnika garancije i bez prava prigovora, sa rokom važnosti, rok izvršenja ugovornih obaveza plus 60 (šezdeset) dana. Ponuditelj prihvaća obavezu dostavljanja garancije za uredno izvršenje ugovora, potpisivanjem i ovjeravanjem pečatom ponuditelja Izjave ponuditelja u Obrascu za ponudu - Prilog 2 tenderske dokumentacije, točka 9 (9. b).

- 42.2 Garancija za uredno izvršenje ugovora će biti nominirana u valuti Ugovora i mora biti dostavljena u formi datoj u Prilogu 11 tenderske dokumentacije.
- 42.3 Iznos garancije za uredno izvršenje ugovora će biti plativ Ugovornom tijelu kao kompenzacija za bilo koji gubitak koji bi bio prouzrokovan ako Izvođač ne uspije da izvrši svoje ugovorene obaveze. Izvođač će biti dužan da po potrebi dostavi produženje garancije za uredno izvršenje ugovora do završetka ugovornih obaveza.
- 42.4 Uvjeti povrata ili zadržavanja garancije za uredno izvršenje ugovora vršiće se u skladu sa Pravilnikom o obliku garancije za ozbiljnost ponude i izvršenje ugovora („Službeni glasnik BiH“ broj 90/14), odnosno odredbama Zakona o obligacionim odnosima.

43. E – aukcija

- 43.1 Za ovaj postupak javne nabave predviđeno je provođenje E – aukcije u skladu sa Pravilnikom o uvjetima i načinu korištenja E – aukcije (Službeni glasnik BiH broj 80/23).
- 43.2 E – aukcija je elektronski proces provođenja dijela postupka javne nabave, koji uključuje podnošenje novih cijena, izmijenjenih naniže, i/ili novih vrijednosti određenih elemenata ponude, a odvija se nakon početne ocjene ponuda i omogućava njihovo rangiranje pomoću automatskih metoda ocjenjivanja na Portalu JN.
- 43.3 Ugovorno tijelo određuje početak i dužinu trajanja E – aukcije na Portalu JN. Za zakazivanje i početak E – aukcije referentno je vrijeme na Portalu JN. Od momenta zakazivanja do vremena početka E – aukcije mora proći minimalno 48 sati. E – aukcija ne može početi vikendom, neradnim danom i radnim danom prije 9:00 sati i nakon 15:00 sati.
- 43.4 Svi ponuditelji koji su podnijeli **prihvatljive** ponude, momentom zakazivanja E – aukcije obavještavaju se istovremeno putem Portala JN o sljedećem:
- a) datumu i vremenu početka E – aukcije,
 - b) prethodno određenom trajanju E – aukcije;
 - c) broju postupka javne nabave;
 - d) poziciji na rang listi u početnoj ocjeni ponuda;
- 43.5 Izmjenu vremena početka i dužine trajanja E – aukcije ugovorno tijelo može vršiti na Portalu JN do momenta početka E – aukcije. Od momenta izmjene do novog početka E – aukcije mora proći minimalno 48 sati. Otkazivanje E – aukcije se može vršiti na Portalu JN do momenta početka E – aukcije.
- 43.6 Svako snižavanje cijene ponude je moguće u rasponu od 0,1 % do 10 % od ponuđene cijene.
- 43.7 Portal JN šalje obavještenje o završenoj E – aukciji. Ugovorno tijelo po završetku E – aukcije, donosi odluku o izboru ili poništenju postupka javne nabave.
- 43.8 Kada se ukupna cijena odnosi na tehničku specifikaciju koja se sastoji od više pozicija tada se svaka od pozicija umanjuje za isti procenat koliko iznosi konačno procentualno umanjenje ukupne cijene postignute nakon E – aukcije, te se na tako umanjene cijene nudi zaključenje ugovora najpovoljnijem ponuditelju u skladu sa članom 72. ZJN.
- 43.9 U skladu sa članom 4 stav (2) Pravilnika o uvjetima i načinu korištenja E – aukcije, u slučaju prijema jedne prihvatljive ponude E-aukcija se ne može zakazati, nego se postupak okončava u skladu sa članom 69. ZJN.
- 43.10 Poništenje i ponovno zakazivanje E – aukcije će se vršiti u skladu sa odredbama člana 9. Pravilnika o uvjetima i načinu korištenja E – aukcije.

PRILOZI

- Prilog 1 - Popis dokumentacije
- Prilog 2 - Obrazac za ponudu
- Prilog 3 - Obrazac za cijenu ponude
- Prilog 4 - Obrazac za povjerljive informacije
- Prilog 5 - Izjava o ispunjavanju uvjeta iz člana 45. ZJN
- Prilog 6 - Izjava o ispunjavanju uvjeta iz člana 47. ZJN
- Prilog 7 - Izjava u skladu s članom 52. ZJN
- Prilog 8 - Tehnički zahtjevi i specifikacije
- Prilog 9 - Nacrt ugovora
- Prilog 10 - Forma garancije za ozbiljnost ponude
- Prilog 11 - Forma garancije za uredno izvršenje ugovora

Vlasništvo Elektroprivreda BiH - samo za uvid



PRILOG 1 - POPIS DOKUMENTACIJE

(Naziv dokumenta 1)	broj stranice ponude
(Naziv dokumenta 2)	broj stranice ponude
(Naziv dokumenta 3)	broj stranice ponude

⋮

(Naziv dokumenta n)

broj stranice ponude

Potpis i pečat ponuditelja _____

PRILOG 2 - OBRAZAC ZA PONUDU

Broj i naziv nabave: JN-OP-1296/2024 - Sanacija uzemljivača stupova

Broj obavještenja sa Portala javnih nabavki: _____

Broj ponude: _____; Datum: _____.____.2024. godine.

**UGOVORNO TIJELO: „Elektroprenos – Elektroprijenos BiH” a.d. Banja Luka,
Marije Bursać 7a, 78 000 Banja Luka, BiH**

PONUĐITELJ:

	Ponuditelj (ovlašteni predstavnik grupe ponuditelja)	Članovi grupe ponuditelja (ukoliko se radi o grupi ponuditelja)	
		Član grupe	Član grupe
Naziv i sjedište ponuditelja			
Adresa			
IDB/JIB			
Broj žiro računa			
PDV			
Adresa za dostavljanje pošte			
Članovi grupe ponuditelja (ukoliko se radi o grupi ponuditelja)			
		Član grupe	Član grupe
Naziv i sjedište ponuditelja			
Adresa			
IDB/JIB			
Broj žiro računa			
PDV			
Adresa za dostavljanje pošte			

(Ukoliko ponudu dostavlja grupa ponuditelja, upisuju se podaci za sve članove grupe ponuditelja, kao i kada ponudu dostavlja samo jedan ponuditelj. Podugovarač se ne smatra ponuditeljem niti članom grupe ponuditelja u smislu postupka javne nabave.)

KONTAKT OSOBA (za ovu ponudu):

Ime i prezime	
Adresa	
Broj telefona	
Broj faksa	
E-mail adresa	

IZJAVA PONUDITELJA

(ukoliko ponudu dostavlja grupa ponuditelja, onda ovu Izjavu popunjava samo predstavnik grupe ponuditelja)

U postupku javne nabave, koju ste pokrenuli objavom obavještenja broj _____ na Portalu javnih nabavki dana: _____ godine, dostavljamo ponudu i izjavljujemo sljedeće:

1. U skladu sa sadržajem i zahtjevima tenderske dokumentacije JN-OP-1296-6/2024, ovom izjavom prihvaćamo njene odredbe u cijelosti, bez ikakvih rezervi ili ograničenja.
2. Ovom ponudom odgovaramo zahtjevima iz tenderske dokumentacije za nabavu Sanacije uzemljivača stupova, u skladu s uvjetima utvrđenim u tenderskoj dokumentaciji, kriterijumima i utvrđenim rokovima, bez ikakvih rezervi ili ograničenja.

3. Cijena naše ponude je:

	Iznos	Valuta
Cijena ponude (bez PDV-a) je:		
Popust koji dajemo na Cijenu ponude (____ %) je:		
Cijena ponude, sa uključenim popustom (bez PDV-a) je:		
PDV 17% na Cijenu ponude sa uključenim popustom je:		
Ukupna cijena ponude (sa uračunatim PDV-om) je:		

(slovima: _____)

U prilogu se nalazi i obrazac za cijenu naše ponude, koji je popunjen u skladu sa zahtjevima iz tenderske dokumentacije. U slučaju razlika u cijenama iz ove izjave i obrasca za cijenu ponude, relevantna je cijena iz obrasca za cijenu ponude.

4. Naša ponuda važi ____ dana (_____), računajući od isteka roka za dostavljanje ponuda, tj. do: _____.
5. Podugovaranje:
 - a) Imamo namjeru podugovaranja prilikom izvršenja ugovora
Naziv i sjedište podugovarača (nije obavezan podatak): _____
i/ili Dio ugovora koji se namjerava podugovarati (obavezan podatak, navesti opisno ili u procentima ili u vrijednosti ponude izraženoj u valuti ponude bez PDV-a):
_____.

b) Nemamo namjeru podugovaranja

(zaokružiti tačku a) ili b), a ako se izjavi namjera podugovaranja popuniti najmanje obavezne podatke).

6. Garancija za ozbiljnost ponude je dostavljena u skladu sa zahtjevima iz tenderske dokumentacije.
7. Rok izvođenja radova je ____ (_____) dana od dana obostranog potpisivanja ugovora.
8. Garantni period za izvedene radove je ____ (_____) mjeseci od dana obostrano potpisanog Izvještaja o otklanjanju nedostataka po Zapisniku o internom tehničkom pregledu objekta i pripadajuće dokumentacije.

9. Ako naša ponuda bude najuspješnija u ovom postupku javne nabave, obavezujemo se da ćemo:

- a) dostaviti dokaze o kvalificiranosti, u pogledu osobne sposobnosti, ekonomske i finansijske sposobnosti, koji su traženi tenderskom dokumentacijom i u roku koji je utvrđen, a što potvrđujemo izjavama u ovoj ponudi.
- b) dostaviti garanciju za uredno izvršenje ugovora u skladu sa zahtjevima iz tenderske dokumentacije.

Ime i prezime osobe koja je ovlaštena da predstavlja ponuditelja: [.....]

Potpis ovlaštene osobe: [.....]

Mjesto i datum: [.....]

Pečat ponuditelja:



PRILOG 3 - OBRAZAC ZA CIJENU PONUDE

NAZIV PONUDITELJA: _____

Broj ponude: _____

Datum: _____

R.b.	Opis radova	Jedinica mjere	Količina	Jedinična cijena po stavki bez PDV-a Valuta _____	Ukupna cijena po stavki bez PDV-a Valuta _____
1.	Izrada uzemljivača na čelično-rešetkastim stupovima 110 kV dalekovoda i mjerenje otpora uzemljenja sukladno tehničkim detaljima, specifikacijom i nacrtima datim u Prilogu 8-tehnički zahtjevi i specifikacije	Kom.	35		
3.	Izrada uzemljivača na čelično-rešetkastim stupovima 220 kV dalekovoda i mjerenje otpora uzemljenja sukladno tehničkim detaljima, specifikacijom i nacrtima datim u Prilogu 8-tehnički zahtjevi i specifikacije	Kom.	41		
UKUPNA CIJENA BEZ PDV-a:					
POPUST (_____ %):					
UKUPNA CIJENA SA POPUSTOM BEZ PDV-a:					
IZNOS PDV-a (17%):					
UKUPNA CIJENA SA PDV-om:					

Napomena:

- Cijene moraju biti jasno izražene u KM (domaći ponuditelji) ili EUR (strani ponuditelji). Za svaku stavku u ponudi mora se navesti cijena (i jedinična i ukupna), u suprotnom ponuda će biti odbijena kao nepravilna.
- Cijena ponude se iskazuje u skladu s gore datom formom i mora da sadrži sve naknade koje ugovorno tijelo treba platiti ponuditelju. Ugovorno tijelo ne smije imati nikakve dodatne troškove osim onih koji su navedeni u ovom obrascu.
- U slučaju razlika između jediničnih cijena i ukupnog iznosa, ispravka će se izvršiti u skladu sa jediničnim cijenama.



4. Jedinična cijena stavke se ne smatra računskom greškom, odnosno ne može se ispravljati. Takođe se ne može ispravljati popust izražen u procentima, a u slučaju razlike u popustu iskazanom u procentima i u novčanom iznosu, ispravka će se izvršiti u skladu sa iznosom izraženim u procentima.
5. Navedene cijene su nepromjenljive za vrijeme trajanja ugovora.

Potpis i pečat ponuditelja _____

Vlasništvo Elektroprivredna Agencija BiH - samo za uvid



PRILOG 4 - OBRAZAC ZA POVJERLJIVE INFORMACIJE

Informacija koja je povjerljiva	Brojevi stranica s tim informacijama u ponudi	Razlozi za povjerljivost tih informacija	Vremenski period u kojem će te informacije biti povjerljive

Potpis i pečat ponuditelja _____

Napomena:

Povjerljivim informacijama se ne mogu smatrati informacije propisane članom 11. ZJN.

PRILOG 5 - IZJAVA O ISPUNJAVANJU UVJETA IZ ČLANA 45.

stav (1) točaka od a) do d) Zakona o javnim nabavama („Službeni glasnik BiH“ br. 39/14 i 59/22 i 50/24)

Ja, niže potpisani _____ (Ime i prezime), sa osobnom kartom broj: _____ izdatom od _____, u svojstvu predstavnika privrednog društva ili obrta ili srodne djelatnosti _____ (Navesti položaj, naziv privrednog društva ili obrta ili srodne djelatnosti), ID broj: _____, čije sjedište se nalazi u _____ (Grad/opština), na adresi _____ (Ulica i broj), kao ponuditelj u otvorenom postupku javne nabave: JN-OP-1296/2024 Sanacija uzemljivača stupova, a kojeg provodi ugovorno tijelo „Elektroprenos – Elektroprijenos BiH“ a.d. Banja Luka, za koje je objavljeno obavještenje o javnoj nabavi broj: _____ u „Službenom glasniku BiH“ broj: _____, a u skladu sa članom 45. stavovima (1) i (4) pod punom materijalnom i kaznenom odgovornošću

IZJAVLJUJEM

Ponuditelj _____ u navedenom postupku javne nabave, kojeg predstavljam, nije:

- Pravosnažnom sudskom presudom u kaznenom postupku osuđen za kaznena djela organiziranog kriminala, korupcije, prevare ili pranja novca u skladu s važećim propisima u BiH ili zemlji u kojoj je registriran;
- Pod stečajem ili je predmetom stečajnog postupka ili je pak predmetom postupka likvidacije;
- Propustio ispuniti obaveze u vezi s plaćanjem penzionog i invalidskog osiguranja i zdravstvenog osiguranja u skladu s važećim propisima u BiH ili zemlji u kojoj je registriran;
- Propustio ispuniti obaveze u vezi s plaćanjem direktnih i indirektnih poreza u skladu s važećim propisima u BiH ili zemlji u kojoj je registriran.

U navedenom smislu sam upoznat sa obavezom ponuditelja da u slučaju dodjele ugovora dostavi dokumente iz člana 45. stav (2) tačke od a) do d) na zahtjev ugovornog tijela i u roku kojeg odredi ugovorno tijelo shodno članu 72. stav (3) tačka a).

Nadalje izjavljujem da sam svjestan da krivotvorenje službene isprave, odnosno upotreba neistinite službene ili poslovne isprave, knjige ili spisa u službi ili poslovanju kao da su istiniti predstavlja kazneno djelo predviđeno Kaznenim zakonima u BiH, te da davanje netačnih podataka u dokumentima kojima se dokazuje osobna sposobnost iz člana 45. Zakona o javnim nabavama predstavlja prekršaj za koji su predviđene novčane kazne od 1.000,00 KM do 10.000,00 KM za ponuditelja (pravno lice) i od 200,00 KM do 2.000,00 KM za odgovorno lice ponuditelja.

Također izjavljujem da sam svjestan da ugovorno tijelo koji provodi navedeni postupak javne nabave shodno članu 45. stav (10) Zakona o javnim nabavama u slučaju sumnje u tačnost podataka datih putem ove izjave zadržava pravo provjere tačnosti iznesenih informacija kod nadležnih organa.

Mjesto i datum davanja izjave: _____

Izjavu dao: _____

Potpis i pečat nadležnog organa: _____



PRILOG 6 - IZJAVA O ISPUNJAVANJU UVJETA IZ ČLANA 47.

st. (1) točka c) i st. (4) Zakona o javnim nabavama („Službeni glasnik BiH“ br. 39/14 i 59/22 i 50/24)

Ja, niže potpisani _____ (Ime i prezime), sa osobnom kartom broj: _____ izdatom od _____, u svojstvu predstavnika privrednog društva ili obrta ili srodne djelatnosti _____ (Navesti položaj, naziv privrednog društva ili obrta ili srodne djelatnosti), ID broj: _____, čije sjedište se nalazi u _____ (Grad/opština), na adresi _____ (Ulica i broj), kao ponuditelj u otvorenom postupku javne nabave: JN-OP-1296/2024 Sanacija uzemljivača stupova, a kojeg provodi ugovorno tijelo „Elektroprenos – Elektroprijenos BiH“ a.d. Banja Luka, za koje je objavljeno obavještenje o javnoj nabavci broj: _____ u „Službenom glasniku BiH“ broj: _____, a u skladu sa članom 47. stavovima (1) i (4) pod punom materijalnom i kaznenom odgovornošću

IZJAVLJUJEM

Dokumenti čije obične kopije dostavlja ponuditelj _____ u navedenom postupku javne nabave, a kojima se dokazuje ekonomska i finansijska sposobnost iz člana 47. stav (1) točka c) Zakona o javnim nabavama, su identični sa originalima.

U navedenom smislu sam upoznat sa obavezom ponuditelja da u slučaju dodjele ugovora dostavi dokumente iz člana 47. stav (1) točke c) na zahtjev ugovornog tijela i u roku kojeg odredi ugovorno tijelo shodno članu 72. stav (3) točka a).

Nadalje izjavljujem da sam svjestan da krivotvorenje službene isprave, odnosno upotreba neistinite službene ili poslovne isprave, knjige ili spisa u službi ili poslovanju kao da su istiniti predstavlja kazneno djelo predviđeno Kaznenim zakonima u BiH, te da davanje netočnih podataka u dokumentima kojima se dokazuje ekonomska i finansijska sposobnost iz člana 47. Zakona o javnim nabavama predstavlja prekršaj za koji su predviđene novčane kazne od 1.000,00 KM do 10.000,00 KM za ponuditelja (pravno lice) i od 200,00 KM do 2.000,00 KM za odgovorno lice ponuditelja.

Mjesto i datum davanja izjave:

Izjavu dao:

Potpis i pečat ponuditelja: _____

PRILOG 7 - IZJAVA U SKLADU S ČLANOM 52.

stav (10) Zakona o javnim nabavama („Službeni glasnik BiH“ br. 39/14 i 59/22 i 50/24)

Ja, niže potpisani _____ (Ime i prezime), sa osobnom kartom broj: _____ izdatom od _____, u svojstvu predstavnika privrednog društva ili obrta ili srodne djelatnosti _____ (Navesti položaj, naziv privrednog društva ili obrta ili srodne djelatnosti), ID broj: _____, čije sjedište se nalazi u _____ (Grad/opština), na adresi _____ (Ulica i broj), kao ponuditelj u otvorenom postupku javne nabave: JN-OP-1296/2024 Sanacija uzemljivača stupova, a kojeg provodi ugovorno tijelo „Elektroprenos – Elektroprijenos BiH“ a.d. Banja Luka, za koje je objavljeno obavještenje o javnoj nabavi broj: _____ u „Službenom glasniku BiH“ broj: _____, a u skladu sa članom 52. stav (10) Zakona o javnim nabavama pod punom materijalnom i kaznenom odgovornošću

IZJAVLJUJEM

- 1) Nisam ponudio mito ni jednom licu uključenom u proces javne nabave, u bilo kojoj fazi procesa javne nabave.
- 2) Nisam dao, niti obećao dar, ili neku drugu povlasticu službenom ili odgovornom licu u ugovornom tijelu, uključujući i strano službeno lice ili međunarodnog službenika, u cilju obavljanja u okviru službene ovlasti, radnje koje ne bi trebalo da izvrši, ili se suzdržava od vršenja djela koje treba izvršiti on, ili neko ko posreduje pri takvom podmićivanju službenog ili odgovorna lica.
- 3) Nisam dao ili obećao dar ili neku drugu povlasticu službenom ili odgovornom licu u ugovornom tijelu uključujući i strano službeno lice ili međunarodnog službenika, u cilju da obavi u okviru svoje službene ovlasti, radnje koje bi trebalo da obavlja, ili se suzdržava od obavljanja radnji, koje ne treba izvršiti.
- 4) Nisam bio uključen u bilo kakve aktivnosti koje za cilj imaju korupciju u javnim nabavama.
- 5) Nisam sudjelovao u bilo kakvoj radnji koja je za cilj imala korupciju u toku predmeta postupka javne nabave.

Davanjem ovu izjave, svjestan sam kaznene odgovornosti predviđene za kaznena djela primanja i davanja mita i kaznena djela protiv službene i druge odgovornosti i dužnosti utvrđene u Kaznenim zakonima Bosne i Hercegovine.

Mjesto i datum davanja izjave: _____

Izjavu dao: _____

Potpis i pečat nadležnog organa: _____

PRILOG 8 - TEHNIČKI ZAHTJEVI I SPECIFIKACIJE

1. Uvod

Tokom dugogodišnje eksploatacije ovih dalekovoda došlo je do procesa starenja uzemljivačkog sustava stubova, njihove korozije i propadanja. Zbog toga je na svim čelično-rešetkastim i armiranobetonskim stubovima iz ove specifikacije potrebno izvršiti polaganje novog uzemljivačkog sustava.

Ponuđači će imati priliku obići lokacije stubnih mjesta i procijeniti kategoriju zemljišta te istu zaračunati kroz ukupnu cijenu seta stuba.

Ponuđač je dužan cijenu radova iskazati po jedinici (broju) stubnih mjesta i ista će sadržavati radove i materijal, te radove i materijal na dodatnom polaganju uzemljivača za slučaj da rezultati mjerenja budu nezadovoljavajući (zrakasto – 2-4 trake 10-20m duljine ili dodatni prsten ovisno o konfiguraciji terena). Novi uzemljivač galvanski povezati na postojeći uzemljivač.

2. Pripremno-završni radovi

Prije početka realizacije ugovora Ugovorno tijelo je dužno da uvede Ponuđača u posao i osigura: pravo na pristup duž čitave trase dalekovoda, pravo na transport opreme, materijala i radne snage od javnog puta do trase dalekovoda i sl. Transport materijala i opreme se vrši prema odgovarajućim standardima za opremu.

Obaveza Ponuđača je da se pridržava postojećih pristupnih puteva, snosi troškove izrade novih, da sve postojeće pristupne puteve korištene prilikom rekonstrukcije sanira i dovede na tehnički nivo na kojem su bili neposredno prije izvođenja radova. Obaveza Ugovornog tijela je plaćanje svih šteta koje se nisu mogle izbjeći na poljoprivrednim površinama i ostalim privatnim posjedima prilikom izvođenja radova. Ponuđač je dužan učiniti sve da te štete budu minimalne i bit će potpuno odgovoran za štete koje nisu bile neizbježne i platiti će naknadu ili učiniti uslugu oštećenim licima po instrukcijama Ugovornog tijela. Obaveza Ponuđača je da sa mjesnim stanovništvom, a naročito sa vlasnicima parcela na kojima se nalaze stubna mjesta i preko kojih prolazi trasa dalekovoda izgradi i tokom izvođenja radova zadrži korektan odnos.

Gradilište treba biti uredno obilježeno u skladu sa entitetskim propisima koji reguliraju to područje.

3. Izrada uzemljivača

Ponuđač je dužan osigurati sav potreban materijal, radnu snagu i potrebnu mehanizaciju za izradu uzemljivača stubova, a prema specifikaciji navedenoj u Prilogu 8 - poglavlje 5.

Ponuđač će izvršiti iskopavanje zemlje za polaganje uzemljivača oko stuba. Iskopani materijal će se u potpunosti koristiti za ponovno zatrpavanje i planiranje terena. Sav eventualni višak materijala potrebno je odvesti na najbližu deponiju. Pri završetku građevinskih radova uravnati zemlju, s ciljem dovođenja terena stubnog mjesta u prvobitno stanje. Stupanj kompaktnosti i zbijenosti vraćene zemlje treba odgovarati kompaktnosti zemlje u prirodi.

3.1. Čelično-rešetkasti stubovi

Na čelično-rešetkastim stubovima iz specifikacije predviđena je ugradnja uzemljivača tipa "D" oko temelja stubova. Za izradu uzemljivača čelično-rešetkastih stubova koristiti pocinčanu željeznu traku za uzemljenje FeZn 25x4 mm². Galvansku vezu izmjeđu uzemljivača i konstrukcije stuba, kao i između dijelova uzemljivača ostvariti odgovarajućim vijčanim spojnica/klemama koje je potrebno obojiti bojom na bazi cinka (cinkolitom), a zatim premazati bojama na bazi bitumen (kobit) u sloju od min 200 µm. Najmanja dubina ukopavanja uzemljivača je 0,5 m na neobrađivom, a 0,7 m na obrađivom tlu. Udaljenost prstena od temelja, odnosno stuba mora biti takva da se postigne što povoljnije oblikovanje potencijala, što zavisi od oblika i konstrukcije temelja stuba, a najmanje 1m.

Ako se na ovaj način ne postigne otpornost koja osigurava zaštitu od atmosferskih pražnjenja, potrebno je uz prethodno odobrenje Ugovornog tijela, postaviti još jedan prsten oko temelja stuba na dubini od 1 m odnosno položiti zrakaste uzemljivače ukupne dužine približne dužini uzemljivača, ako je to povoljnije s obzirom na teren. Uzemljenje stubova potrebno je izvršiti prema odredbama iz Pravilnika o tehničkim normativima za izgradnju nadzemnih elektroenergetskih vodova nazivnog napona od 1 kV do 400 kV.

4. Mjerenje otpora uzemljenja

Mjerenje otpora uzemljenja vrši se nakon slijeganja tla oko uzemljivača, po mogućnosti po suhom vremenu, odnosno kada su osigurani najnepovoljniji uvjeti u pogledu vodljivosti tla. Prilikom mjerenja otpora uzemljenja potrebno je eliminirati uticaj zaštitnog užeta otpajanjem uzemljivača od konstrukcije stuba (ili od dijela uzemljivača položenog uz trup betonskog stuba), ili upotrebom instrumenata koji približno daju vrijednost otpora uzemljenja stuba, bez uticaja zaštitnog užeta (visokofrekventni mjerni uređaji, ili mjerni uređaji sa strujama niže frekvencije sa obuhvatnim transformatorima). Instrument za mjerenje otpora uzemljenja mora posjedovati važeće uvjerenje o kalibraciji (prema uputama proizvođača).

Dalekovodi 110 kV, 220 kV i 400 kV pripadaju mreži sa direktno uzemljenom neutralnom tačkom, koja ima uređaje za brzo automatsko isključenje pri zemljospoju koji isključuju dionicu u kvaru i tako odstranjuju opasnost od djelovanja napona na mjestu zemljospoja.

Povratni preskok na vodu nije vjerovatan ako je za otpornost uzemljenja ispunjen uvjet:

$$R_{uz} \leq U_i / I_u$$

R_{uz} - otpornost uzemljenja posmatranog stuba, bez veze sa zaštitnim užetom

U_i - podnosivi udarni napon izolacije posmatranog stuba u suhom

I_u - tjemena vrijednost udarne struje groma za posmatrani stub

R_{uz} za dalekovode iz točke 5. ove specifikacije ne smiju biti veći od 11.25Ω za 110 kV dalekovode i 23.75Ω za 220 kV dalekovode.

Izvođač je dužan da nakon završenih radova dostavi protokol o mjerenju rezultata otpora uzemljenja dalekovodnih stupova. Protokol o mjerenju mora biti izdat od strane pravne osobe koja posjeduje odgovarajuću licencu/ovlaštenje za vršenje radova na mjerenju i ispitivanju električnih instalacija, odnosno mjerenju otpora uzemljenja u okviru entiteta kroz koji se prostiru dalekovodi.

5. Specifikacija stupnih mjesta na kojima je predviđena sanacija uzemljivača
DV 110 kV Čitluk 2 – Zvizdan

R.Br.	Broj stupnog mjesta	Tip stupa	Lokacija
1.	19	M4	Cerno
2.	20	M4	Cerno
3.	21	M4	Cerno
4.	22	M4	Cerno
5.	23	M4	Cerno

DV 110 kV Zvizdan – Ljubuški

R.Br.	Broj stupnog mjesta	Tip stupa	Lokacija
1.	28	M4	Cerno
2.	29	M4	Cerno
3.	30	M4	Cerno
4.	40	M4	Pregrađe
5.	41	M4	Pregrađe
6.	42	M4	Pregrađe
7.	43	M4	Pregrađe
8.	46	M3	Grabovina

DV 110 kV TS Mostar 2 – TS Nevesinje

R.Br.	Broj stupnog mjesta	Tip stupa	Lokacija
1.	5	M 4	Opine
2.	6	M 4	Opine
3.	7	M 1	Opine
4.	8	M 4	Opine
5.	44	M 4	Kokorina
6.	45	M 1	Kokorina
7.	46	M 4	Kokorina
8.	47	M 4	Kokorina
9.	51	J 1	Velagići
10.	52	M 4	Velagići
11.	53	M 4	Velagići
12.	54	M 4	Velagići
13.	55	M 1	Donja Rabina
14.	56	M 4	Donja Rabina
15.	57	M 4	Donja Rabina
16.	58	M 4	Donja Rabina
17.	59	M 4	Donja Rabina
18.	60	M 4	Donja Rabina
19.	61	M 4	Donja Rabina
20.	62	M 4	Donja Rabina

21.	63	M 4	Donja Rabina
22.	64	M 4	Donja Rabina

DV 220 kV Mostar 4 – Zakućac

R.Br.	Broj stupnog mjesta	Tip stupa	Lokacija
1.	SM 1	ZI	Čule
2.	SM 2	ZIII	Čule
3.	SM 3	NN6	Čule
4.	SM 4	R3	Čule
5.	SM 5	NN6	Čule
6.	SM 11	N650/I	Čule
7.	SM 12A	ZI	Čule-Kozica
8.	SM 14	N480/II	Čule-Kozica
9.	SM 15	N650/I	Čule-Kozica
10.	SM 16	N650/I	Čule-Kozica
11.	SM 17	N480/II	Čule-Kozica
12.	SM 23	KZ 150-180	Žovnica-Polog
13.	SM 1	KRs	Žovnica-Polog
14.	SM 2	Np450	Žovnica-Polog
15.	SM 4	Np450	Polog
16.	SM 7	Np500	Polog-Ovojci
17.	SM 10	Np450	Polog-Žvatić
18.	SM 11	Np450	Polog-Žvatić
19.	SM 12	Np450	Polog-Žvatić
20.	SM 14	Np450	Žvatić
21.	SM 15	Np450	Žvatić
22.	SM 16	Np450	Donji Gradac
23.	SM 17	Np500	Donji Gradac
24.	SM 21	Np500	Donji Gradac-Knešpolje
25.	SM 22	Np500	Donji Gradac-Knešpolje
26.	SM 23	Np500	Donji Gradac-Knešpolje
27.	SM 27	Np500	Donji Gradac-Knešpolje
28.	SM 32	Np500	Oklaji
29.	SM 32A	NN6	Oklaji
30.	SM 39	N600	Ugrovača
31.	SM 39A	ZI	Ugrovača
32.	SM 40	N600	Ugrovača
33.	SM 43	N500	Put za Ljubotiče
34.	SM 46	Np450	Kočerin
35.	SM 47	Np450	Kočerin
36.	SM 48	Np450	Kočerin
37.	SM 49	KRd 130-150	Kočerin
38.	SM 50	Np450	Kočerin
39.	SM 51	Np450	Kočerin
40.	SM 52	Np450	Kočerin
41.	SM 54	N600	Kočerin

6. Nacrti i skice

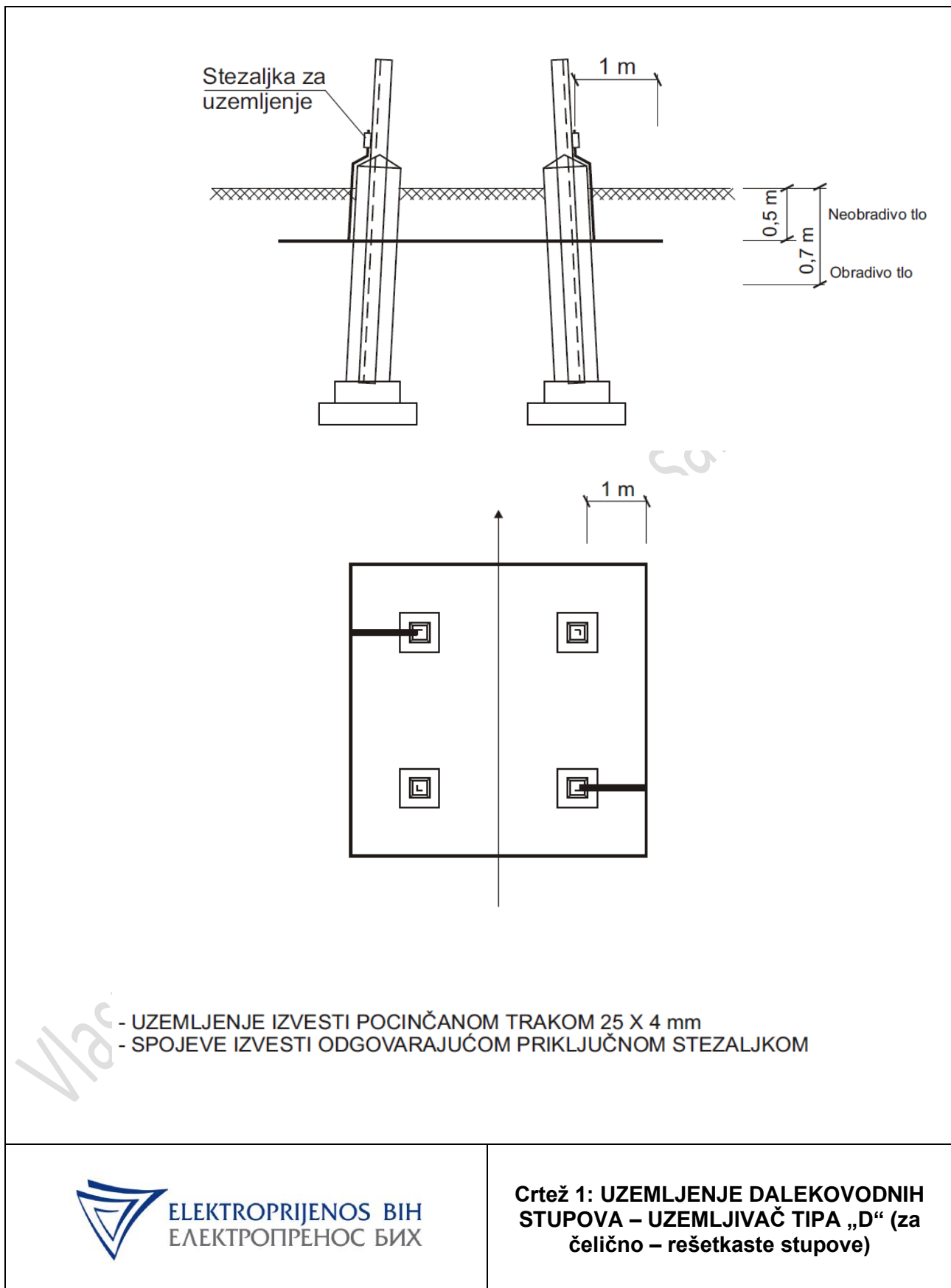

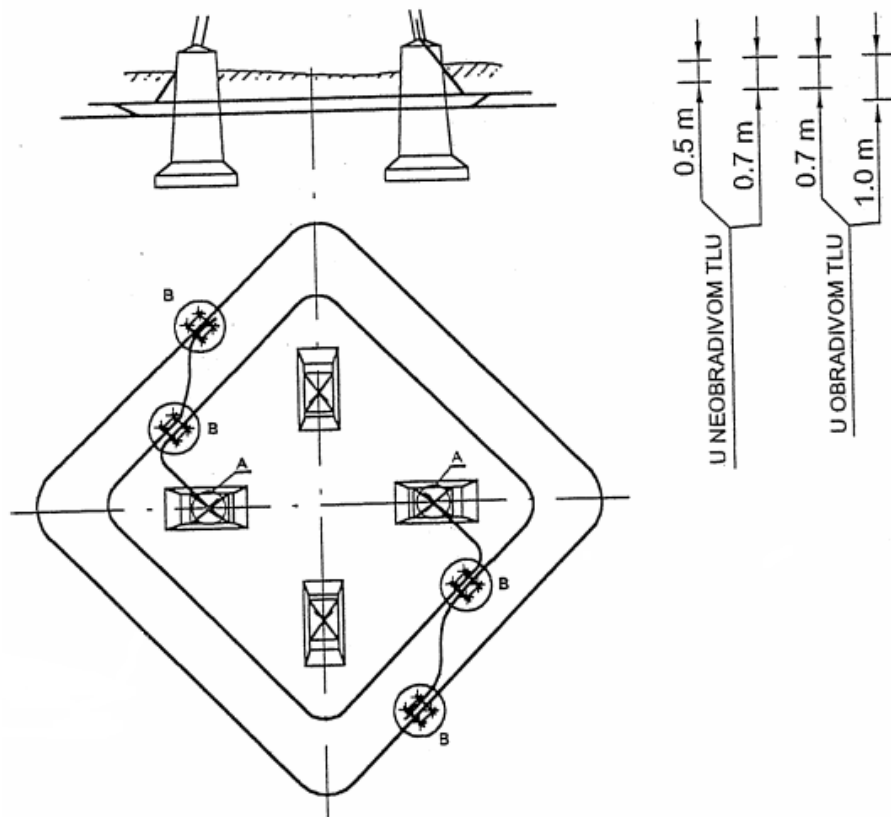

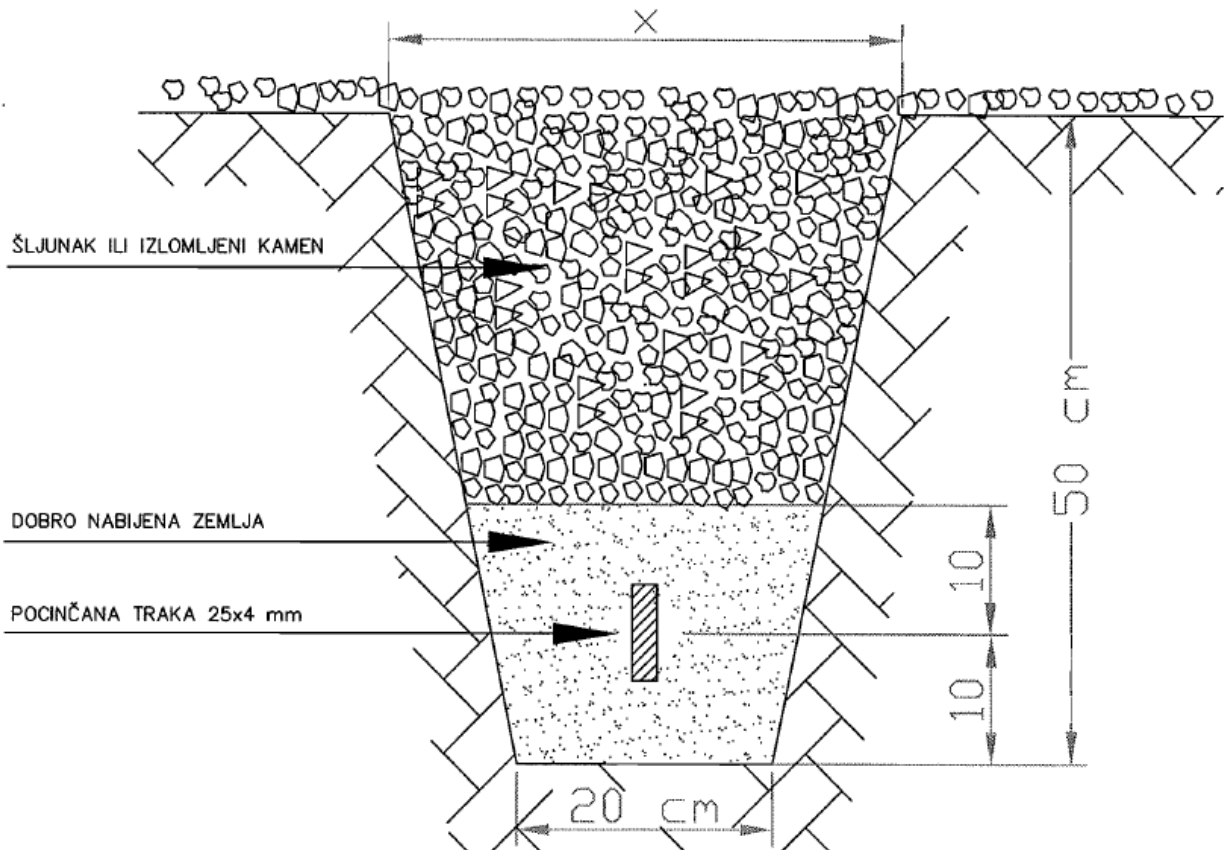

"X" – NEOBAVEZNA DIMENZIJA

Vlasništvo L.

**NACRT KANALA U DOBRO
PROVODLJIVOM TLU**

DOBRO NABIJENA ZEMLJA

POCINČANO OKRUGLO ŽELJEZO
ILI ČELIČNA POCINČANA TRAKA

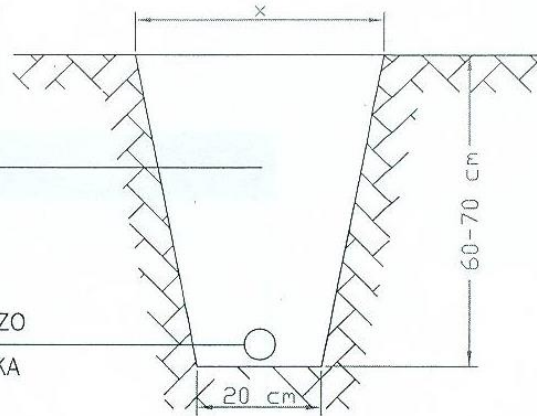

NACRT KANALA U KAMENITOM TLU

ŠLJUNAK ILI IZLOMLJENI KAMEN

DOBRO NABIJENA ZEMLJA
POCINČANO OKRUGLO ŽELJEZO
ILI ČELIČNA POCINČANA TRAKA

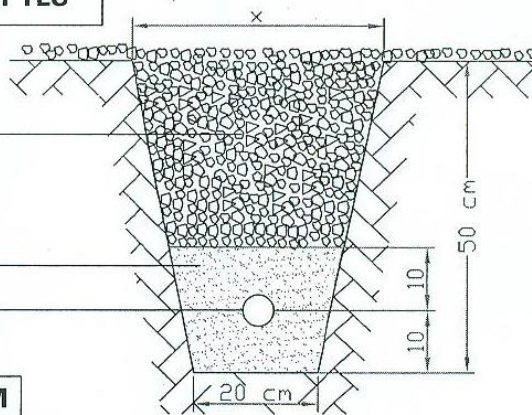

**NACRT KANALA U KAMENITOM
I KOSOM TERENU**

MRŠAVI BETON

IZLOMLJENI KAMEN

DOBRO NABIJENA ZEMLJA
POCINČANO OKRUGLO ŽELJEZO
ILI ČELIČNA POCINČANA TRAKA

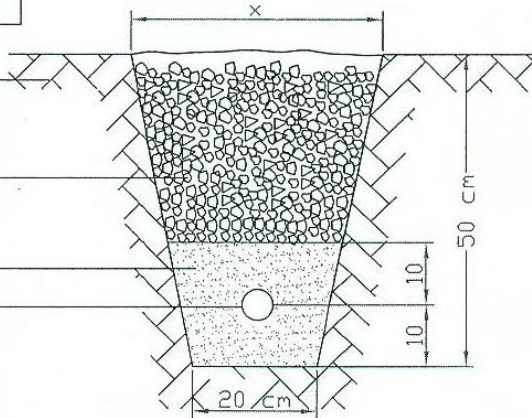

"X" - NEOBAVEZNA DIMENZIJA

PRILOG 9 - NACRT UGOVORA

Napomena ponuditeljima:

(Nacrt ugovora pripremiti u skladu sa točkom 27. tenderske dokumentacije)

UGOVOR

broj: JN-OP-1296/2024

ZA NABAVU SANACIJA UZEMLJIVAČA STUPOVA

zaključen između ugovornih strana:

„ELEKTROPRENOS – ELEKTROPRIJENOS BIH“ a.d. Banja Luka

78000 Banja Luka, Ul. Marije Bursać br. 7a,

koga zastupa Generalni direktor _____ i _____, u svojstvu
supotpisnika, u daljem tekstu: Naručitelj
PDV br. 402369530009

i

KONZORCIJUM / GRUPA PONUDITELJA / PONUDITELJ -----

zastupan po -----, koga zastupa direktor ----, u daljem tekstu: Izvođač

PDV broj: -----,

Članovi Konzorcijuma / Grupe ponuditelja:

1. član, adresa _____ PDV broj: -----, koga zastupa -----, direktor, u daljem tekstu ovog Ugovora: LIDER/NOSILAC KONZORCIJUMA/GRUPE PONUDITELJA (glavni Izvođač)

2. član, adresa _____, PDV broj: -----, koga zastupa -----, direktor, u daljem tekstu ovog Ugovora: član Konzorcijuma / Grupe ponuditelja (član grupe Izvođača)

I OPĆE ODREDBE**Član 1.**

- (1) Na osnovu Zakona o javnim nabavama („Službeni glasnik Bosne i Hercegovine“ br. 39/14 i 59/22 i 50/24), obavještenja o nabavci br. --- i Tenderske dokumentacije br. JN-OP-1296-6/2024 za nabavu sanacije uzemljivača stupova, objavljenih na Portalu javnih nabavki BiH dana --- godine, proveden je otvoreni postupak javne nabave sa E-aukcijom koja je održana dana ---. Izvođač je dostavio Ponudu br. --- od --- godine (zaprimljena kod Naručioca pod brojem _____ dana __.2024.godine), čiji dijelovi čine priloge ovog Ugovora.
- (2) Naručilac je na osnovu ponude Izvođača, održane E-aukcije i Odluke o izboru najpovoljnijeg ponuditelja izabrao Izvođača za nabavu sanacije uzemljivača stupova, a koji su predmet ovog Ugovora.

II PREDMET UGOVORA:**Član 2.**

- (1) Predmet ovog Ugovora je nabava opreme i materijala i izvođenje radova na sanaciji uzemljivača stupova, a u svemu prema zahtjevima Naručioca iz Tenderske dokumentacije br. JN-OP-1296-6/2024 i Ponudi odabranog Izvođača br. ----- od ----- godine i nove (niže) cijene ponude u skladu s održanom E-aukcijom, a na osnovu kojih se zaključuje ovaj ugovor.
- (2) Ugovor obuhvaća sve poslove predviđene Obrascem za cijenu ponude (Prilog ovog Ugovora) koji su potrebni za izvođenje radova iz prethodnog stava do kompletnog završetka, odnosno do potpune funkcionalnosti objekta.

III VRIJEDNOST UGOVORA:**Član 3.**

- (1) Ukupna vrijednosti radova, materijala i opreme koje su predmet nabave, iznosi:

Iznos bez PDV-a	-----
Iznos PDV-a 17%:	-----
UKUPNO SA PDV:	-----

(Slovima: -----)

- (2) U navedenu cijenu uključeni su svi troškovi za korištenje zemljišta za organizaciju gradilišta, za privremene priključke gradilišta na komunalnu infrastrukturu, za prekomjerno korištenje saobraćajnica, troškovi pripremnih radova, privremenog uvoza i izvoza opreme, alata i materijala za izvođenje radova, zatim svi troškovi rada, materijala i opreme, rada mašina, transporta, pomoćnih poslova, ispitivanje i dokazivanje kvalitete, te takse, porezi, plate, režijski troškovi, troškovi osiguranja i svi drugi izdaci Izvođača za završetak radova do potpune funkcionalnosti i primopredaje objekta Naručiocu na upotrebu.

- (3) Cijena je formirana na bazi vrste i količine robe, usluga i radova iz priloga ovog Ugovora – obrazac za cijenu ponude i data je na paritetu DDP (Incoterms 2020), predmetni objekat Naručioca. Ugovor za kompletno ponuđene robe, usluge i radove je na bazi fiksnih jediničnih cijena.
- (4) Početna cijena ponude u iznosu od _____, bez PDV-a, nakon održane e-aukcije, umanjena je za ____%, zbog čega su jedinične cijene svih stavki iz obrasca za cijenu ponude umanjene za isti procenat.
- (5) Umanjenje svih stavki iz obrasca za cijenu ponude za procenat iz stava (4) ovog člana, prikazano je u dokumentu Naručioca, obrazac za cijenu ponude nakon E – aukcije, a isti je prilog ovog Ugovora.
- (6) Pored stavki iskazanih u prilogu ovog Ugovora – obrazac za cijenu ponude, ukupna cijena iz ugovora uključuje i sav sitni nespacificirani materijal i opremu, te usluge i radove potrebne za dovođenje objekta u funkcionalno stanje.
- (7) Konačna vrijednost radova utvrdiće se obračunom izvršenih radova između ugovornih strana i na osnovu stvarno izvršenih radova uz primjenu ugovornih cijena do maksimalno ukupne ugovorene vrijednosti

IV UVJETI I NAČIN PLAĆANJA:

Član 4.

- (1) Plaćanje ukupno ugovorenog iznosa izvršit će se nakon kompletne isporuke opreme i materijala i izvršenja ugovorenih usluga i radova, u skladu sa tehničkim specifikacijama koje su sastavni dio ovog Ugovora, bezgotovinski, prenosom sredstava na račun Izvođača, u roku od 30 (trideset) dana od dana prijema ispravne dokumentacije za plaćanje.
- (2) Plaćanje se vrši na osnovu sljedeće dokumentacije:
 - ispostavljene poreske fakture Izvođača u skladu sa Pravilnikom o primjeni Zakona o PDV-u („Službeni glasnik BiH“, br. 93/05, 21/06, 60/06, 6/07, 100/07, 35/08, 65/10, 85/17, 44/20, 47/22, 87/22 i 62/23),
 - Građevinskog dnevnika i Građevinske knjige,
 - *Izveštaja o otklanjanju nedostataka po Zapisniku o internom tehničkom pregledu.*
- (3) Izvođač će na računu kojeg ispostavlja naznačiti: broj, naziv i datum Ugovora, brojeve Otpremnica te naziv organizacionog dijela Naručioca gdje se izvode radovi.
- (4) Obračun i naplata ugovorne kazne iz ovog ugovora izvršiće se umanjem plaćanja računa Izvođača za vrijednost obračunate kazne.
- (5) Sve dokumente za plaćanje dostaviti na adresu organizacijskog dijela Naručitelja na koji se odnosi izvođenje radova:
 - „Elektroprenos-Elektroprijenos“ BiH a.d. Banja Luka, OP Mostar, Bleiburških žrtava bb, 88000 Mostar;a sve garantne dokumente iz člana 7 ovog ugovora nasloviti i dostaviti na adresu sjedišta Naručitelja: „Elektroprenos - Elektroprijenos BiH“ a.d. Banja Luka, Ul. Marije Bursać br. 7a, 78000 Banja Luka.

V PODUGOVARANJE

Član 5.

- (1) Za izvršenje obaveza iz ovog Ugovora Izvođač može angažirati podugovarače.

- (2) Naručilatelj neće odobriti zaključenje ugovora sa podugovaračem, ako on ne ispunjava uvjete propisane članom 44. ZJN.
- (3) Izvođač neće sklapati podugovor ni o jednom bitnom dijelu ugovora bez prethodnog pisanog odobrenja od strane Naručilatelja. Elementi ugovora koji se podugovaraju i identitet podugovarača obavezno se saopštavaju Naručilatelju blagovremeno, prije sklapanja podugovora.
- (4) Nakon što Naručilatelj odobri podugovaranje, Izvođač kojemu je dodijeljen ugovor dužan je prije početka realizacije podugovora dostaviti Naručilatelju podugovor zaključen s podugovaračem kao osnovu za neposredno plaćanje podugovaraču, a koji obavezno sadrži:
 - a) koje poslove će izvesti podugovarač;
 - b) količinu, vrijednost i rok;
 - c) podatke o podugovaraču i to: naziv podugovarača, sjedište, JIB/IDB, broj transakcijskog računa i naziv banke kod koje se vodi.
- (5) U slučaju podugovaranja, odgovornost za uredno izvršavanje ugovora snosi Izvođač.

VI POREZI I DAŽBINE

Član 6.

(samo za slučaj ugovora sa inostranim Izvođačem)

- (1) Izvođač će u potpunosti biti odgovoran za sve poreze, takse na obaveze, radne takse, te druge slične dažbine nametnute van zemlje Naručilatelja.
- (2) Izvođač se obavezuje da će sve obaveze po ovom Ugovoru koje se odnose na porez na dodatu vrijednost realizovati u skladu sa Zakonom o porezu na dodatu vrijednost („Službeni glasnik BiH“, br. 09/05, 35/05, 100/08 33/17, 46/23 i 80/23).
- (3) Izvođač se obavezuje da će u skladu sa Zakonom o porezu na dodatu vrijednost i Pravilnikom o registraciji i upisu u jedinstveni registar obveznika indirektnih poreza, preko svog poreskog punomoćnika za PDV koji ima sjedište u BiH i kod kojeg se registrovao, izvršavati sve obaveze po navedenom Zakonu, a koje proizilaze iz ovog Ugovora i to za radove porijeklom iz Bosne i Hercegovine.
- (4) Izvođač se obavezuje da, u skladu sa odredbama Zakona o porezu na dobit BiH („Službene novine Federacije BiH“, br. 15/16 i 15/20 i „Službeni glasnik RS“ br. 94/15, 1/17, 58/19 i 48/24) i podzakonskim aktima, nakon obostranog potpisivanja Ugovora, dostavi Naručilocu.
- (5)

Varijanta 1 – U slučaju da ima poslovnu jedinicu u skladu sa Zakonom o porezu na dobit Federacije BiH/Zakon o porezu na dobit RS

- Izjavu o postojanju njegove poslovne jedinice u Bosni i Hercegovini
- Rješenje o registraciji poslovne jedinice kod Porezne uprave Federacije BiH/Porezne uprave RS

Ukoliko Izvođač ima poslovnu jedinicu u BiH poslovna jedinica je u tom slučaju odgovorna za obračun i plaćanje obaveze po osnovu poreza na dobit.

Varijanta 2 – U slučaju da nema poslovnu jedinicu u skladu sa Zakonom o porezu na dobit Federacije BiH/RS

- Izjavu o nepostojanju njegove poslovne jedinice u Bosni i Hercegovini u skladu sa odredbama Zakona o porezu na dobit Federacije BiH/RS,
 - Potvrda o rezidentnosti, izdatu od nadležnog poreskog organa Izvođač
 - Izjavu da je Izvođač kao primatelj prihoda, istovremeno krajnji korisnik istog.
- (5) Navedena dokumenta je Izvođač obavezan dostaviti Naručitelju, radi regulisanja zakonske obaveze obračuna i isplate poreza po odbitku, koji je Naručitelj dužan ispoštovati prilikom svake isplate Izvođaču, odnosno od svakog fakturisanog iznosa usluga odbiti 10% na ime poreza.
- (6) Porez po odbitku se neće obustavljati, ukoliko Izvođač dostavi navedena dokumenta Naručitelju i ukoliko je potpisan međudržavni ugovor o izbjegavanju dvostrukog oporezivanja između zemlje Izvođača i Bosne i Hercegovine, a kojim je utvrđeno neplaćanje poreza po odbitku po uslugama koje su predmet plaćanja.

VII FINACIJSKE GARANCIJE

Član 7.

- (1) Garancija za uredno izvršenje ugovora: Izvođač se obavezuje da Naručitelju nakon obostranog potpisivanja Ugovora, preda bankarsku garanciju na iznos od 10% (deset posto) ukupne ugovorene vrijednosti bez PDV – a, kao garanciju za uredno izvršenje ugovora sa rokom važnosti, rok izvršenja ugovornih obaveza plus 60 (šezdeset) dana. Rok za dostavu Garancije za uredno izvršenje ugovora je petnaest (15) dana od dana obostranog potpisivanja ugovora. Ukoliko Izvođač ne dostavi garanciju za uredno izvršenje ugovora u ostavljenom roku nakon zaključivanja ugovora, ugovor se smatra apsolutno ništavim, a prijedlog ugovora Naručitelj dostavlja drugorangiranom ponuditelju (ukoliko on postoji, a u slučaju da nema drugorangiranog ponuditelja, poništava se postupak javne nabave), izuzev kada je do kašnjenja došlo usljed dejstva više sile ili iz drugog opravdanog razloga kojeg će Naručitelj cijeniti u svakom konkretnom slučaju na osnovu podnesenih dokaza. Naručitelj zadržava pravo da od Izvođača izvrši naplatu Garancije za ozbiljnost ponude. Izvođač se obavezuje da dostavi produženje Garancije za uredno izvršenje ugovora za slučaj produženja roka realizacije ugovornih obaveza iz bilo kojeg razloga.
- (2) Bankarske garancije moraju biti neopozive, bezuvjetne, plative na prvi poziv, bez prava na prigovor i primjedbe, prema modelu datom u tenderskoj dokumentaciji.
- (3) Naručitelj će sredstva iz finansijske garancije naplatiti zbog neizvršenja, zakašnjenja ili neurednog izvršavanja ugovornih obaveza Izvođača. Ako iznos garancije za uredno izvršenje ugovora nije dovoljan da pokrije nastalu štetu Naručitelju, Izvođač je dužan platiti i razliku do punog iznosa pretrpljene štete. Postojanje i iznos štete Naručitelj mora da dokaže.

VIII Rokovi i izvršenje ugovornih obaveza

Član 8.

- (1) Rok za završetak radova je --- (-----) kalendarskih dana od dana obostranog potpisa Ugovora.
- (2) Dan uvođenja Izvođača u posao predstavlja dan kada je načinjen Zapisnik o uvođenju u posao između Naručitelja i Izvođača. Uvođenje Izvođača u posao će se obaviti najkasnije 7 dana od dana obostranog potpisa ugovora. Dan početka radova će se konstatirati upisom u građevinski dnevnik.

- (3) Datum završetka radova je datum naveden u Izvještaju o otklanjanju nedostataka po Zapisniku o internom tehničkom pregledu, kao datum okončanja svih radova
- (4) Ugovorne strane su saglasne da se ugovorni rok produžava za vrijeme kašnjenja ili smetnji, ako su iste nastale zbog više sile, u skladu sa članom 15. ovog ugovora.
- (5) Ugovorne strane su saglasne da ukoliko zbog administrativnih i/ili tehničkih smetnji za koje su odgovorni Naručitelj i/ili treća lica, dođe do kašnjenja Izvođača prilikom izvođenja radova, a Izvođač dokaže da je poduzeo sve potrebne radnje kako do kašnjenja u izvršenju ugovornih obaveza ne bi došlo, Naručitelj može na osnovu osnovanog zahtjeva Izvođača produžiti rok za izvođenje radova iz stava (1) ovog člana. Osnovanost zahtjeva utvrđuje isključivo Naručitelj.

IX UGOVORNA KAZNA

Član 9.

- (1) Ukoliko Izvođač ne izvede radove koje su predmet ugovora u ugovorenom roku, dužan je da za svaki kalendarski dan zakašnjenja plati Naručitelju ugovornu kaznu u iznosu 0,6 % od ukupne vrijednosti ugovora bez PDV-a. Ugovorna kazna se obračunava od prvog dana poslije isteka ugovorenog roka izvođenja radova.
- (2) Naplata ugovorne kazne od strane Naručitelja neće osloboditi Izvođača obaveze da izvrši ugovor u potpunosti.
- (3) Ukupan iznos ugovorne kazne ne može preći 10% vrijednosti ugovora bez PDV-a.
- (4) Ukoliko obračunata ugovorna kazna pređe iznos od 10% od vrijednosti ugovora Naručitelj zadržava pravo da jednostrano raskine ugovor i zahtijeva isplatu ugovorne kazne.

X OBAVEZE NARUČITELJA

Član 10.

Naručitelj se obavezuje da:

- (1) izvrši obaveze iz člana 4. Ugovora – Uslovi i način plaćanja,
- (2) omogući Izvođaču nesmetan ulazak mjestu izvođenja radova,
- (3) blagovremeno uvede Izvođača u posao o čemu se sastavlja zapisnik koji potpisuju ovlašteni predstavnici Naručioca i Izvođača,
- (4) odluči o zahtjevu Izvođača o podugovaraču u roku od 15 dana od dana zaprimanja zahtjeva,
- (5) imenuje Komisiju za interni tehnički pregled i da isti organizuje,
- (6) imenuje stručna i ovlaštena lica koja će u njegovo ime biti Odgovorni rukovodioci radova za sve faze rada,
- (7) odredi stručno lice koje će vršiti nadzor nad izvođenjem radova i koje će ovjeravati dokumentaciju,
- (8) u toku izvođenja radova osigura potrebne manipulacije u cilju sigurnog rada,
- (9) da saglasnost na odabranu opremu,
- (10) obavlja sve radnje za koje je po ovom Ugovoru direktno zadužen.

XI OBAVEZE IZVOĐAČA:

Član 11.

Izvođač se obavezuje da:

- (1) odgovara za urednu realizaciju Ugovora, štiti interese Naručiitelja, te ga obavještava o toku realizacije Ugovora,
- (2) blagovremeno dostavi financijske garancije iz člana 7. ovog Ugovora,
- (3) ugovorene radove izvrši u skladu sa tehničkom dokumentacijom, važećim tehničkim propisima, standardima i preporukama i u skladu sa instrukcijama Nadzornog tijela,
- (4) sve ugovorene radove izvrši u obimu i kvalitetu prema ugovoru pridržavajući se ugovorenih rokova za izvođenje radova,
- (5) odgovara za kvalitet izvršenih radova i za kvalitet materijala koji je upotrebljen prilikom izvođenja radova,
- (6) odgovara za sve materijalne i nematerijalne štete, nastale Naručiitelju i trećim osobama krivicom Izvođača/bilo koga člana Konzorcijuma, kao i sve štete nastale od opasne stvari i opasne djelatnosti, tokom izvođenja radova koje su predmet ovog ugovora i u toku garantnog perioda,
- (7) izvrši poslove izvoznog i uvoznog carinjenja potrebne opreme, ukoliko je ponuda na paritetu DDP,
- (8) dostavi Naručiitelju zahtjev za odobravanje zaključenja podugovora sa konkretnim podugovaračem, uz detaljno navođenje koji dio ugovora namjerava podugovarati, u kojem obimu i identitet podugovarača,
- (9) snosi punu odgovornost za realizaciju kompletnog ugovora, bez obzira na dio koji je podugovorom prenio na podugovarača, članovi Konzorcijuma solidarno odgovaraju za izvršenje svih obaveza iz ovog Ugovora,
- (10) podugovarače angažirane za izvođenje predmetnih radova mijenja samo uz saglasnost Naručiitelja,
- (11) izvrši poslove privremenog uvoza i izvoza opreme i alata potrebnog za izvođenje radova (u slučaju stranog Izvođača),
- (12) osigura svu potrebnu opremu, alat, materijal i kvalificiranu radnu snagu za izvođenje predmetnih radova,
- (13) snosi sve troškove izrade pristupnih puteva i odgovara za sve štete koje nastanu u toku izvođenja radova, osim šteta koje nastanu zbog radnji ili propusta Naručiitelja,
- (14) odredi stručne osobe koje će rukovoditi izvođenjem radova za sve faze,
- (15) imenuje jednog ili više rukovoditelja radova
- (16) radnike koji će izvoditi radove na izradi prethodno upozna sa Uputstvom za kretanje i rad u visokonaponskim elektroenergetskim postrojenjima dostavljeno od strane Naručiitelja,
- (17) radnici koji će izvoditi radove potpišu Izjavu za radnike koji rade na izvođenju radova u elektroenergetskom postrojenju dostavljenu od strane Naručiioća,
- (18) izvrši prijavu gradilišta nadležnom tijelu u skladu sa zakonom i podzakonskim aktima i da vodi građevinsku knjigu i građevinski dnevnik, a iste moraju biti obostrano i svakodnevno potpisane od strane ovlaštenih osoba Naručiitelja i Izvođača,
- (19) dokumentaciju iz prethodne točke Izvođač je obavezan da ima na gradilištu,
- (20) na objektu poduzima sve mjere radi osiguranja sigurnosti objekta i radnika koji izvode radove,

- (21) omogućiti Nadzornom tijelu stalni nadzor nad radovima i kontrolu količina i kvaliteta upotrijebljenog materijala,
- (22) obavi sva funkcionalna ispitivanja potrebna za dovođenje objekta u funkcionalno stanje i da o istim izradi odgovarajuće Izvještaje, kako bi bili obavljeni interni i tehnički pregled i puštanje u rad unutar postojećeg EE sistema,
- (23) po završetku svih ugovorenih radova sa gradilišta ukloni preostali materijal, opremu, sredstva za rad, te ga očisti od građevinskog i drugog otpada.

XII INTERNI TEHNIČKI PREGLED I PRIMOPREDAJA OBJEKTA

Član 12.

- (1) Izvođač će odmah po završetku radova, u pisanoj formi obavijestiti Naručitelja, da su sve ugovorene obaveze završene i da je objekat spreman za interni tehnički pregled.
- (2) Ovlašteni predstavnici Naručitelja uz prisustvo Nadzornog tijela i Izvođača vrše interni tehnički pregled objekta i tehničke dokumentacije. Ako se prilikom internog tehničkog pregleda objekta i pripadajuće dokumentacije uoče nedostaci Naručitelj će, uz konzultaciju sa Izvođačem, odrediti Izvođaču primjereni rok za otklanjanje svih uočenih nedostataka. Nakon završenog internog tehničkog pregleda sastavit će se Zapisnik o internom tehničkom pregledu. Nakon otklanjanja nedostataka utvrđenih tokom internog tehničkog pregleda i dostavljanja Izjave Izvođača o otklanjanju nedostataka sa internog tehničkog pregleda, sačinit će se Izvještaj o otklanjanju nedostataka po Zapisniku o internom tehničkom pregledu objekta i pripadajuće dokumentacije.

XIII OBIM RADOVA

Član 13.

- (1) Izvođač je obavezan da realizira Ugovor u potpunosti kako bi osigurao funkcionalnost izvedenog objekta čak iako određena sitna oprema, materijali, radovi i usluge potrebne za funkcionalnost objekta nisu navedeni u tehničkim specifikacijama i obrascu za cijenu ponude, te Izvođač nema pravo od Naručitelja zahtijevati plaćanje istih.
- (2) Ukoliko se u toku realizacije ovog ugovora pojavi potreba za izvođenjem naknadnih radova (radovi koji nisu ugovoreni i nisu nužni za ispunjenje ugovora), Izvođač je dužan da zastane sa tom vrstom radova i da pismeno obavijesti Naručitelja, nakon čega će Naručitelj ukoliko zahtjeva da se isti izvedu, postupiti u skladu sa ZJN i drugim relevantnim propisima.

XIV GARANTNI PERIOD

Član 14.

- (1) Garantni period za svu ugrađenu opremu i izvedene radove je -- (--) godine, računajući od dana otklanjanja nedostataka po Zapisniku o internom tehničkom pregledu navedenog u Izvještaju o otklanjanju nedostataka po Zapisniku o internom tehničkom pregledu.
- (2) Naručitelj mora prije isteka garantnog perioda izvršiti inspeksijski pregled cijelog objekta, u vezi s tim sačiniti zapisnik i u pisanoj formi zahtijevati od Izvođača da ukloni sve utvrđene greške i manjkavosti.

- (3) Izvođač je obavezan da izvrši sve popravke i otkloni sve vidljive i skrivene nedostatke, na pisani zahtjev Naručioca koji će biti dostavljen Izvođaču najkasnije do isteka garantnog perioda. Zavisno od obima utvrđenih nedostataka Naručilac će, uz konzultaciju sa Izvođačem, odrediti primjeren rok za njihovo otklanjanje.
- (4) U slučaju da Izvođač ne otkloni nedostatke u zadatom roku, Naručilac može ugovoriti otklanjanje grešaka i manjkavosti sa drugim izvođačem koji će taj nedostatak otkloniti o trošku Izvođača i bez štete po bilo koje pravo koje Naručilac na osnovu Ugovora može da potražuje od Izvođača.
- (5) Članovi Konzorcijuma Naručiocu su solidarno odgovorni za kvalitetu realizacije predmeta ugovora u garantnom periodu. U slučaju da u garantnom periodu dođe do prestanka rada, odnosno stečaja ili likvidacije nad članom Konzorcijuma, odgovornost preuzimaju pravni sljedbenici člana Konzorcijuma sa ostalim članovima Konzorcijuma. Ukoliko ne postoji pravni sljedbenik člana Konzorcijuma koji je prestao sa radom, preostali članovi Konzorcijuma odgovaraju Naručiocu solidarno za kvalitetu predmeta ugovora u garantnom periodu.

XV VIŠA SILA

Član 15.

- (1) Za svrhe ovog Ugovora, pod „višom silom“ se podrazumijevaju događaji i okolnosti koje se nisu mogle predvidjeti, izbjeći ili otkloniti u vrijeme zaključenja i realizacije Ugovora i koji ugovorne strane onemogućavaju u izvršenju ugovornih obaveza.
- (2) Nemogućnost bilo koje Ugovorne strane da ispuni bilo koju od svojih ugovornih obaveza neće se smatrati raskidom ugovora ili neispunjavanjem ugovorne obaveze, ukoliko se takva nemogućnost pojavi usljed dejstva više sile, s tim da je ugovorna strana koja je pogođena takvim događajem:
 - a) preduzela sve potrebne mjere predostrožnosti i potrebnu pažnju, kako bi izvršila svoje obaveze u rokovima i pod uvjetima iz ovog Ugovora, i
 - b) obavijestila drugu ugovornu stranu na način koji je u datoj situaciji jedino moguć, odmah po nastanku više sile, a najkasnije u roku od 3 (tri) dana od pojave takvog događaja o preduzetim mjerama na otklanjanju štetnih posljedica dejstva više sile.
- (3) Usljed dejstva više sile ugovorne obaveze će se prekinuti, te nakon prestanka dejstva više sile ugovorne strane će utvrditi naknadni rok za izvršenje ugovornih obaveza i otklanjanje drugih posljedica dejstva više sile na ugovorne odnose i realizaciju ugovora.

XVI RASKID UGOVORA

Član 16.

- (1) Ugovorne strane mogu sporazumno raskinuti ovaj Ugovor.
- (2) Svaka od ugovornih strana može raskinuti ugovor prostom izjavom, pod uvjetima propisanim zakonima o obligacionim odnosima u Bosni i Hercegovini.
- (3) Ukoliko Izvođač u ugovorenom roku ne izvrši svoje obaveze iz Ugovora, Naručilac će dati naknadni primjereni rok za izvršenje obaveza koji ne oslobađa Izvođača obračuna ugovorne kazne iz člana 9. ovog Ugovora.
- (4) Ako Izvođač ne izvrši obaveze iz Ugovora ni u naknadnom roku, Ugovor je raskinut, uz obavezu Izvođača da Naručiocu nadoknadi štetu koju je pretrpio zbog neispunjenja obaveza iz Ugovora.

XVII ZAVRŠNE ODREDBE**Član 17.**

- (1) Izvođač nema pravo zapošljavati u svrhu izvršenja ovog ugovora fizička ili pravna lica koja su učestvovala u pripremi tenderske dokumentacije ili su bila u svojstvu člana ili stručnog lica koje je angažovala Komisija za nabave, najmanje šest mjeseci po zaključenju ugovora, odnosno od početka realizacije Ugovora.
- (2) Ovaj Ugovor je zaključen i stupa na snagu danom potpisa obje ugovorne strane.
- (3) Ugovorne strane su saglasne da za sve što u ovom Ugovoru nije precizirano vrijede odredbe Zakona o obligacionim odnosima.
- (4) Sve eventualne sporove, ugovorne strane će rješavati sporazumno, u duhu dobrih poslovnih odnosa u direktnim pregovorima.
- (5) Ukoliko se sporazumno rješenje ne postigne, za rješavanje sporova nadležan je Okružni privredni sud u Banjaluci.
- (6) Ugovor je sačinjen u 6 (šest) istovjetnih primjeraka, 4 (četiri) primjerka zadržava Naručitelj, a 2 (dva) primjerka su za Izvođača.
- (7) Prilozi ovog ugovora su dijelovi ponude Izvođača: Prilog 2 (Obrazac za ponudu), Prilog 3 (Obrazac za cijenu ponude), Prilog 8 (Tehnički zahtjevi i specifikacije), dokument Naručitelja (Obrazac za cijenu ponude nakon E – aukcije)

Broj:
Datum:

ZA IZVOĐAČA

(potpis i pečat ponuditelja)

Broj:
Datum:

ZA NARUČITELJA:

Generalni direktor

Izvršni direktor za rad i održavanje sustava

PRILOG 10 - FORMA GARANCIJE ZA OZBILJNOST PONUDE

(Naziv i Logo Banke)

(Adresa)

(Datum)

Za Ugovorno tijelo: „Elektroprenos – Elektroprijenos BiH“ a.d. Banja Luka.

GARANCIJA ZA OZBILJNOST PONUDE BROJ _____

Informirani smo da naš klijent, [ime i adresa ponuditelja], od sada pa nadalje označen kao Ponuditelj, učestvuje u otvorenom postupku javne nabave JN-OP-1296/2024 - Sanacija uzemljivača stupova, za nabavu radova, čija je procijenjena vrijednost 120.000,00 KM.

Za učestvovanje u ovom postupku ponuditelj je dužan dostaviti garanciju za ozbiljnost ponude u iznosu od 1,5% procijenjene vrijednosti ugovora, što iznosi **1.800,00 KM** (riječima: tisuću osamsto KM).

U skladu sa naprijed navedenim, _____ [ime i adresa banke], se obavezuje neopozivo i bezuvjetno platiti na naznačeni bankovni račun, iznos od _____ KM (riječima: _____ [naznačiti brojkama i riječima iznos i valutu garancije], u roku od tri (3) radna dana po prijemu Vašeg pisanog zahtjeva, a koji sadrži Vašu izjavu da je Ponuditelj učinio jedno od sljedećeg:

1. povukao svoju ponudu prije isteka roka važenja ponuda utvrđenog u tenderskoj dokumentaciji i Obrascu Ponude, ili
2. ako Ponuditelj, koji je obaviješten da je njegova ponuda prihvaćena kao najpovoljnija, a u periodu roka važenja ponude:
 - a) odbije potpisati ugovor, ili propusti potpisati ugovor u utvrđenom roku,
 - b) ne dostavi ili dostavi neodgovarajuću garanciju za uredno izvršenje ugovora
 - c) dostavi neistinite izjave vezane za kvalifikaciju kandidata/ponuditelja.

Vaš zahtjev za korištenje sredstava pod ovom garancijom prihvatljiv je ako je poslan nama u potpunosti i ispravno kodiran telefaksom/telegrafom od Vaše banke potvrđujući da je Vaš originalni zahtjev poslan i poštom i da vas isti pravno obavezuje. Vaš zahtjev će biti razmotren i adresiran nakon zaprimanja Vašeg pisanog zahtjeva za isplatu, poslanog telefaksom ili telegrafom na adresu:

Ova garancija stupa na snagu dana _____ u _____ sati [naznačiti datum i vrijeme roka za predaju ponuda].

Naša odgovornost prema ovoj garanciji ističe dana _____ u _____ sati. [naznačiti datum i vrijeme, u skladu sa Obavještenjem o javnoj nabavi i tenderskom dokumentacijom, s tim što to razdoblje ne može biti kraće od 30 dana].

Poslije isteka naznačenog roka, garancija po automatizmu postaje nevažeća. Garancija bi trebala biti vraćena kao bespredmetna. Bez obzira da li će nam garancija biti vraćena, ili ne, nakon isteka pomenutog roka smatramo se oslobođenim svake obaveze po garanciji.

Ova garancija je vaša osobno i ne može se prenositi.

Potpis i pečat

(BANKA)





PRILOG 11 - FORMA GARANCIJE ZA UREDNO IZVRŠENJE UGOVORA

(Naziv i Logo Banke)

(Adresa)

(Datum)

Za Ugovorno tijelo: „Elektroprenos – Elektroprijenos BiH“ a.d. Banja Luka.

GARANCIJA ZA UREDNO IZVRŠENJE UGOVORA BROJ _____

Informisani smo da je naš klijent, _____ (ime i adresa najuspješnijeg ponuditelja), od sad pa nadalje označen kao Dobavljač, Vašom Odlukom o izboru najpovoljnijeg ponuditelja, broj: _____ od _____ [naznačiti broj i datum odluke] odabran da potpiše, a potom i realizuje ugovor o javnoj nabavci: (navesti broj i naziv ugovora), čija je vrijednost _____ KM/EUR.

Također smo informisani da, vi, kao ugovorno tijelo zahtijevate da se izvršenje ugovora garantuje u iznosu od 10% od vrijednosti ugovora bez PDV-a, što iznosi _____ KM/EUR, slovima: _____ (naznačiti u brojkama i slovima vrijednost i valutu garancije), da bi se osiguralo poštivanje ugovorenih obaveza u skladu sa dogovorenim uvjetima.

U skladu sa naprijed navedenim, _____ (ime i adresa banke), se obavezuje neopozivo i bezuvjetno platiti na naznačeni bankovni račun bilo koju sumu koju zahtijevate, s tim što ukupni iznos ne može preći _____ (naznačiti u brojkama i slovima vrijednost i valutu garancije) u roku od tri radna dana po prijemu Vašeg pisanog zahtjeva, a koji sadrži Vašu izjavu da ponuditelj/dobavljač ne ispunjava svoje obaveze iz ugovora, ili ih neuredno ispunjava.

Vaš zahtjev za korištenje sredstava pod ovom garancijom prihvatljiv je ako je poslan u potpunosti i ispravno kodiran telefaksom/telegrafom od Vaše banke potvrđujući da je Vaš originalni zahtjev poslan i poštom i da vas isti pravno obavezuje. Vaš zahtjev će biti razmotren i adresiran nakon zaprimanja Vašeg pisanog zahtjeva za isplatu, poslanog telefaksom ili telegrafom na adresu: _____

Ova garancija stupa na snagu _____ (navesti datum izdavanja garancije) .

Naša odgovornost prema ovoj garanciji ističe dana _____ (naznačiti datum i vrijeme garancije shodno uvjetima iz nacrtu ugovora).

Poslije isteka naznačenog roka, garancija po automatizmu postaje nevažeća. Garancija bi trebala biti vraćena kao bespredmetna. Bez obzira da li će nam garancija biti vraćena, ili ne, nakon isteka pomenutog roka smatramo se oslobođenim svake obaveze po garanciji.

Ova garancija je vaša osobno i ne može se prenositi.

Potpis i pečat

(BANKA)