



ELEKTROPRIJENOS BIH
ЕЛЕКТРОПРЕНОС БИХ

Broj: JN-OP-174-6/2024

Datum: 11.09.2024. godine

TENDERSKA DOKUMENTACIJA ZA NABAVKU ROBE

Broj javne nabavke: JN-OP-174/2024

**Naziv nabavke:
Rezervni dijelovi VN i SN prekidača**

OTVORENI POSTUPAK JAVNE NABAVKE

Banja Luka, Septembar 2024. godine

“Elektroprenos Bosne i Hercegovine” a.d. Banja Luka
78000 Banja Luka, Marije Bursać 7a,
Tel. +387 51 246 500, Fax: +387 51 246 550
Operativna područja:
Banja Luka, Sarajevo, Mostar i Tuzla

IB: 402369530009
MB: 11001416
BR: 08-50.3.-01-4/06
Ministarstvo pravde BiH
Sarajevo

Korisničke banke i brojevi računa
Nova Banka a.d. 5550070151342858
UniCredit Bank a.d. B. Luka 5510010003400849
Raiffeisen Bank 1610450028020039
Atos Bank a.d. Banja Luka 5672411000000702
NLB Banka 1320102011989379

S A D R Ž A J

OPŠTI PODACI.....	4
1. Podaci o ugovornom organu	4
2. Komunikacija i razmjena informacija.....	4
3. Popis privrednih subjekata sa kojim je ugovorni organ u sukobu interesa.....	5
4. Redni broj nabavke	5
5. Podaci o postupku javne nabavke	5
PODACI O PREDMETU NABAVKE.....	6
6. Opis predmeta nabavke	6
7. Oznaka i naziv iz JRJN	6
8. Količina predmeta nabavke.....	6
9. Tehničke specifikacije.....	6
10. Mjesto isporuke robe.....	6
11. Rok isporuke robe i garantni period.....	6
USLOVI ZA KVALIFIKACIJU	7
12. Lična sposobnost.....	7
13. Sposobnost obavljanja profesionalne djelatnosti	8
14. Ekonomska i finansijska sposobnost.....	9
15. Tehnička i profesionalna sposobnost	10
16. Uslovi za grupu ponuđača.....	11
PODACI O PONUDI.....	14
17. Sadržaj ponude	14
18. Način pripreme ponude	15
19. Jezik i pismo ponude.....	16
20. Način dostavljanja ponuda	16
21. Mjesto, datum i vrijeme za prijem ponuda	17
22. Mjesto, datum i vrijeme otvaranja ponuda.....	18
23. Izmjena, dopuna i povlačenje ponuda.....	18
24. Cijena ponude	19
25. Kriterijum za dodjelu ugovora	20
26. Period važenja ponude	20
27. Nacrt ugovora.....	21
28. Zaključivanje ugovora.....	21
OSTALI PODACI I DODATNE INFORMACIJE	22
29. Trošak ponude, objava i preuzimanje tenderske dokumentacije	22
30. Ispravka i/ili izmjena tenderske dokumentacije, traženje pojašnjenja.....	22
31. Podugovaranje.....	23
32. Ukoliko se kao ponuđač javi fizičko lice (uslovi i dokazi).....	23
33. Rok za donošenje odluke o izboru	24
34. Rok, način i uslovi plaćanja izabranom ponuđaču.....	24
35. Povjerljivost dokumentacije privrednih subjekata	24
36. Neprirodno niska cijena ponude	25
37. Provjera računске ispravnosti ponude.....	26
38. Preferencijalni tretman domaćeg	26
39. Sukob interesa	26
40. Pouka o pravnom lijeku	27
41. Garancija za ozbiljnost ponude	28
42. Garancija za uredno izvršenje ugovora	28
43. E – aukcija.....	29



PRILOZI	30
PRILOG 1 - POPIS DOKUMENTACIJE	31
PRILOG 2 - OBRAZAC ZA PONUDU	32
PRILOG 3 - OBRAZAC ZA CIJENU PONUDE - LOT 1	36
PRILOG 3 - OBRAZAC ZA CIJENU PONUDE – LOT 2.....	44
PRILOG 3 - OBRAZAC ZA CIJENU PONUDE – LOT 3.....	47
PRILOG 4 - OBRAZAC ZA POVJERLJIVE INFORMACIJE.....	49
PRILOG 5 - IZJAVA O ISPUNJAVANJU USLOVA IZ ČLANA 45.	50
PRILOG 6 - IZJAVA O ISPUNJAVANJU USLOVA IZ ČLANA 47.	51
PRILOG 7 - IZJAVA U SKLADU S ČLANOM 52.	52
PRILOG 8 - TEHNIČKI ZAHTJEVI I SPECIFIKACIJE – LOT 1	53
PRILOG 8 - TEHNIČKI ZAHTJEVI I SPECIFIKACIJE – LOT 2.....	77
PRILOG 8 - TEHNIČKI ZAHTJEVI I SPECIFIKACIJE – LOT 3.....	84
PRILOG 9 - NACRT UGOVORA	87
PRILOG 10 - FORMA GARANCIJE ZA OZBILJNOST PONUDE za LOT 1	96
PRILOG 11 - FORMA GARANCIJE ZA UREDNO IZVRŠENJE UGOVORA za LOT 1	97

OPŠTI PODACI

1. Podaci o ugovornom organu

Naziv: „ELEKTROPRENOS–ELEKTROPRIJENOS BIH“ a.d. BANJA LUKA

Adresa: Ul. Marije Bursać 7a, 78000 Banja Luka, BiH

Identifikacioni broj (JIB): 4402369530009

Broj bankovnog računa:

- UniCredit Bank Banja Luka, račun br. 5510010003400849
- Raiffeisen Bank, račun br. 1610450028020039
- Atos Bank a.d Banja Luka, račun br. 5672411000000702
- Nova Banka a.d, račun br. 5550070151342858
- NLB Banka, račun br. 1320102011989379

Broj deviznog računa:

UniCredit Bank ad Banja Luka SWIFT BLBABA22, korespondentna banka UniCredit Bank Austria AG, Vienna SWIFT BKAUATWW, IBAN 395517904801164548

Služba protokola javnih nabavki:

Telefon: + 387 (0)51 246 551

Faks: + 387 (0)51 246 550

E-mail: jnprotokol@elprenos.ba

Web stranica: www.elprenos.ba

2. Komunikacija i razmjena informacija

- 2.1 Cjelokupna komunikacija i razmjena informacija (korespondencija) između ugovornog organa i ponuđača treba se voditi u pisanoj formi, na način da se ista dostavlja poštom ili lično na adresu naznačenu u tački 1. tenderske dokumentacije, izuzev komunikacije koja se vrši putem Portala javnih nabavki BiH (u daljem tekstu Portal JN), kako je to definisano Zakonom o javnim nabavkama („Službeni glasnik Bosne i Hercegovine“, br. 39/14, 59/22 i 50/24), (u daljem tekstu ZJN) i podzakonskim aktima.
- 2.2 Izuzetno, komunikacija i razmjena informacija (korespondencija) između ugovornog organa i ponuđača može se obavljati putem faksa i/ili e-maila naznačenih u tački 1. ove tenderske dokumentacije, osim ako ovom tenderskom dokumentacijom za pojedine vrste komunikacije nije drugačije određeno. Podnesci dostavljeni Ugovornom organu od **07:00 h** do **15:00 h**,

radnim danom (ponedeljak – petak), zaprimiće se tog dana, u suprotnom biće zaprimljeni sljedećeg radnog dana.

3. Popis privrednih subjekata sa kojim je ugovorni organ u sukobu interesa

Kod ugovornog organa nema privrednih subjekata koji ne bi mogli učestvovati u ovom postupku javne nabavke u skladu sa članom 52. ZJN.

4. Redni broj nabavke

4.1 Broj nabavke: JN-OP-174/2024

4.2 Referentni broj iz Plana nabavki:

Obezbijedena sredstva su prikazana u dokumentima: Finansijski plan poslovanja Kompanije za period 2024-2026 godine i godišnji plan nabavki za potrebe rada i održavanja za 2024. godinu,

Stavka: I.2.7 Rezervni dijelovi VN prekidača

Stavka: I.2.12 Rezervni dijelovi SN prekidača

5. Podaci o postupku javne nabavke

5.1 Vrsta postupka javne nabavke: OTVORENI POSTUPAK

5.2 U ovom postupku javne nabavke predviđena je podjela na lotove kako slijedi:

Lot 1: Rezervni dijelovi VN i SN prekidača „ENERGOINVEST”

Lot 2: Rezervni dijelovi VN i SN prekidača „ABB”

Lot 3: Rezervni dijelovi VN i SN prekidača „SIEMENS”

5.3 Procijenjena vrijednost javne nabavke (bez PDV-a): 216.550,00 KM

Procijenjena vrijednost nabavke po lotovima (bez PDV-a) iznosi:

LOT 1 – Rezervni dijelovi VN i SN prekidača „ENERGOINVEST”: 150.500,00 KM

LOT 2 – Rezervni dijelovi VN i SN prekidača „ABB”: 51.550,00 KM

LOT 3 – Rezervni dijelovi VN i SN prekidača „SIEMENS”: 14.500,00 KM

5.4 Vrsta ugovora o javnoj nabavci: NABAVKA ROBE

5.5 U ovom postupku javne nabavke ne predviđa se zaključivanje okvirnog sporazuma.

PODACI O PREDMETU NABAVKE

6. Opis predmeta nabavke

6.1 Predmet ovog postupka je nabavka rezervnih dijelova za VN i SN prekidače, a sve u skladu s obrascem za cijenu ponude, Prilog 3. tenderske dokumentacije.

7. Oznaka i naziv iz JRJN

7.1 Oznaka i naziv iz JRJN: 31214300-2 (sklopni aparati za vanjsku montažu)

LOT 1–Rezervni dijelovi VN i SN prekidača „ENERGOINVEST”: 31212100-6 (prekidači);

LOT 2–Rezervni dijelovi VN i SN prekidača „ABB”: 31212100-6 (prekidači);

LOT 3–Rezervni dijelovi VN i SN prekidača „SIEMENS”: 31212100-6 (prekidači);

8. Količina predmeta nabavke

8.1 Količina predmeta nabavke definisana je Prilogom 3 – Obrazac za cijenu ponude.

9. Tehničke specifikacije

9.1 Tehničke specifikacije predmeta nabavke su detaljno navedene u Prilogu 8 koji čini sastavni i neodvojivi dio ove tenderske dokumentacije.

9.2 Sve ponuđene stavke moraju zadovoljiti zahtjeve iz tehničkih specifikacija, u suprotnom ponuda se odbacuje kao nepravilna.

9.3 Ukoliko se u tehničkoj specifikaciji koristi izraz „ili ekvivalent“, u skladu sa utvrđenim kriterijumima, ponuđač mora na za to predviđenim praznim mjestima, prema odgovarajućim stavkama, navesti podatke o proizvodu i tipu odgovarajućeg proizvoda koji nudi kao i ostale podatke koji se odnose na taj proizvod, ako se to traži. Ponuđač je dužan da obezbijedi dokaze o ekvivalentnosti u smislu ispunjenja svih zahtjeva definisanih u tenderskoj dokumentaciji, a koji su vezani za konkretnu stavku iz obrasca za cijenu ponude i obrasca za tehničku specifikaciju. Proizvodi koji su u tenderskoj dokumentaciji navedeni kao primjeri smatraju se ponuđenima ako ponuđač ne navede nikakve druge proizvode na predviđenom mjestu. definisanim tehničkim specifikacijama, a sve u skladu sa članom 54. stav (3) ZJN.

10. Mjesto isporuke robe

10.1 Mjesto isporuke robe je:

OP Banja Luka – Skladište OP Banja Luka, Ramići bb, Dragočaj, Banja Luka;

OP Mostar – Skladište OP Mostar, Raštani bb, Mostar;

OP Sarajevo - Skladište OP Sarajevo, Reljevo bb, Sarajevo;

OP Tuzla - Skladište OP Tuzla, Ljubače bb, Tuzla;

11. Rok isporuke robe i garantni period

11.1 Rok za isporuku robe je za LOT 1, LOT 2 i LOT 3 maksimalno 150 (stotinupedeset) dana od dana obostranog potpisivanja ugovora.

11.2 **Zahtijevani garantni period** na isporučenu robu **minimalno 24 (dvadesetčetiri) mjeseci** i počinje teći od dana primopredaje robe.

USLOVI ZA KVALIFIKACIJU

12. Lična sposobnost

12.1 U skladu s članom 45. ZJN, ugovorni organ će odbaciti ponudu ako:

- a) je ponuđač u krivičnom postupku osuđen pravosnažnom presudom za krivična djela organizovanog kriminala, korupciju, prevaru ili pranje novca, u skladu sa važećim propisima u Bosni i Hercegovini ili zemlji u kojoj je registrovan;
- b) je ponuđač pod stečajem ili je predmet stečajnog postupka, osim u slučaju postojanja važeće odluke o potvrdi stečajnog plana ili je predmet postupka likvidacije, odnosno u postupku je obustavljanja poslovne djelatnosti, u skladu sa važećim propisima u Bosni i Hercegovini ili zemlji u kojoj je registrovan;
- c) ponuđač nije ispunio obaveze u vezi sa plaćanjem penzijskog i invalidskog osiguranja i zdravstvenog osiguranja, u skladu sa važećim propisima u Bosni i Hercegovini ili propisima zemlje u kojoj je registrovan;
- d) ponuđač nije ispunio obaveze u vezi sa plaćanjem direktnih i indirektnih poreza, u skladu sa važećim propisima u Bosni i Hercegovini ili zemlji u kojoj je registrovan.

12.2 U svrhu dokazivanja uslova iz tačke 12.1 od a) do d), ponuđač je dužan da dostavi popunjenu, potpisanu (od strane odgovorne osobe ponuđača ili osobe ovlaštene za podnošenje ponude od strane ponuđača) i kod nadležnog organa (organ uprave ili notar) ovjerenu izjavu o ispunjenosti navedenih uslova. Izjava se dostavlja u formi utvrđenoj Prilogom 5 tenderske dokumentacije i ne može biti starija od datuma objave obavještenja za predmetnu nabavku na Portalu JN.

12.3 Ukoliko ponudu dostavlja grupa ponuđača, svaki član grupe je dužan dostaviti ovjerenu izjavu iz tačke 12.2.

12.4 U slučaju da se u ponudi ne dostavi navedeni dokument ili se ne dostavi na način kako je naprijed traženo, ponuđač će biti isključen iz daljeg učešća zbog neispunjavanja navedenog uslova za kvalifikaciju.

12.5 Ponuđač koji bude odabran kao najpovoljniji u ovom postupku javne nabavke dužan je dostaviti sljedeće dokaze (original ili ovjerenu kopiju) u svrhu dokazivanja činjenica potvrđenih u izjavi, i to:

- a) uvjerenje stvarno i mjesno nadležnog suda i Suda BiH kojim dokazuje da u krivičnom postupku nije izrečena pravosnažna presuda kojom je osuđen za krivično djelo učešća u kriminalnoj organizaciji, za korupciju, prevaru ili pranje novca, u skladu sa važećim propisima u Bosni i Hercegovini ili zemlji u kojoj je registrovan;
- b) uvjerenje nadležnog suda ili organa uprave kod kojeg je ponuđač registrovan kojim se potvrđuje da nije pod stečajem niti je predmet stečajnog postupka, da nije predmet postupka likvidacije, odnosno da nije u postupku obustavljanja poslovne djelatnosti, u skladu sa važećim propisima u Bosni i Hercegovini ili zemlji u kojoj je registrovan;
- c) uvjerenja nadležnih institucija kojim se potvrđuje da je ponuđač izmirio dospjele obaveze, a koje se odnose na doprinose za penzijsko i invalidsko osiguranje i zdravstveno osiguranje.
- d) uvjerenja nadležnih institucija da je ponuđač izmirio dospjele obaveze u vezi s plaćanjem direktnih i indirektnih poreza.

12.6 U slučaju da ponuđači imaju zaključen sporazum o reprogramu obaveza, odnosno odgođenom plaćanju, po osnovu doprinosa za penzijsko-invalidsko osiguranje, zdravstveno osiguranje, direktne i indirektno poreze, dužni su dostaviti potvrdu nadležne institucije/a da ponuđač u predviđenoj dinamici izmiruje svoj reprogramirane obaveze.

12.7 Dokaze o ispunjavanju uslova izabrani ponuđač je dužan da dostavi u roku od pet (5) dana, od dana zaprimanja obavještenja o rezultatima ovog postupka javne nabavke. Dokazi moraju biti fizički dostavljeni na protokol ugovornog organa najkasnije peti dan po prijemu odluke o izboru najpovoljnijeg ponuđača u radnom vremenu ugovornog organa, do 15:00 časova, te za ugovorni organ nije relevantno na koji su način poslani.

Dokazi koji se dostavljaju moraju biti originali ili ovjerene kopije originala (ovjerena kopija originala podrazumjeva kopiju originalnog dokumenta ovjerenu kod nadležnog organa – organ uprave ili notar, u daljem tekstu ovjerena kopija) koji ne mogu biti stariji od tri (3) mjeseca, računajući od dana dostavljanja ponude.

Izabrani ponuđač mora ispunjavati sve uslove u momentu dostavljanja ponude, u protivnom će se smatrati da je dao lažnu izjavu iz člana 45. ZJN.

Napomena:

Ukoliko ponuđač u sastavu ponude uz Izjavu o ispunjenosti uslova iz člana 45. stav (1) tačka a) do d) ZJN (ovjerenu kod nadležnog organa – organ uprave ili notar) dostavi i tražene dokaze koji su navedeni u Izjavi, oslobađa se obaveze naknadnog dostavljanja istih, ako bude izabran. Dostavljeni dokazi moraju biti originali ili ovjerene kopije originala koji ne može biti stariji od tri (3) mjeseca, računajući od dana dostavljanja ponude.

12.8 Ukoliko ponudu dostavlja grupa ponuđača, svaki član grupe mora ispunjavati uslove u pogledu lične sposobnosti i dokazi se dostavljaju za svakog člana grupe.

12.9 U slučaju sumnje o postojanju okolnosti koje su navedene u tački 12.1 tenderske dokumentacije, ugovorni organ će se obratiti nadležnim organima s ciljem provjere dostavljene dokumentacije i date Izjave iz tačke 12.2.

12.10 Za ponuđače čije je sjedište izvan Bosne i Hercegovine ne traži se posebna nadovjera dokumenata koji se zahtijevaju u stavu (2) člana 45. ZJN.

12.11 Težak profesionalni propust (član 45. stav (5) ZJN):

Ugovorni organ može na period od 12 mjeseci isključiti iz učešća u postupku nabavke kandidata/ponuđača koji se nađe u bilo kojoj od situacija iz člana 45. st. (5) i (6) ZJN.

13. Sposobnost obavljanja profesionalne djelatnosti

13.1 Što se tiče sposobnosti za obavljanje profesionalne djelatnosti, u skladu sa članom 46. ZJN, ponuđači moraju biti registrovani za obavljanje djelatnosti koja je predmet javne nabavke.

13.2 U svrhu dokazivanja profesionalne sposobnosti ponuđači trebaju uz ponudu dostaviti dokaz o registraciji u odgovarajućem profesionalnom ili drugom registru u zemlji u kojoj su registrovani ili da obezbjede posebnu izjavu ili potvrdu nadležnog organa kojom se dokazuje njihovo pravo da obavljaju profesionalnu djelatnost, koja je u vezi sa predmetom nabavke. Dostavljeni dokazi se priznaju, bez obzira na kojem nivou vlasti su izdati.

Potrebno je dostaviti:

- **za ponuđače iz BIH:** Rješenje o upisu u sudski registar sa svim izmjenama ili Aktuelni Izvod iz sudskog registra kojim su obuhvaćene sve izmjene u sudskom registru,
- **za ponuđače čije je sjedište izvan BIH:** odgovarajući dokument koji odgovara zahtjevu iz člana 46. ZJN, a koji je izdat od nadležnog organa, sve prema važećim propisima zemlje sjedišta ponuđača / zemlje u kojoj je registrovan ponuđač.

13.3 Dokazi koji se dostavljaju moraju biti originali ili ovjerene kopije originala.

13.4 U slučaju da se u ponudi ne dostave navedeni dokumenti u vezi sposobnosti obavljanja profesionalne djelatnosti ponuđača (član 46. ZJN) ili se ne dostave na način kako je naprijed traženo, ponuđač će biti isključen iz daljeg učešća zbog neispunjavanja navedenog uslova za kvalifikaciju.

13.5 Ukoliko ponudu dostavlja grupa ponuđača, svi članovi grupe zajedno moraju biti registrovani za obavljanje djelatnosti koja je predmet nabavke. Svaki član grupe je dužan dostaviti dokaz o registraciji.

Napomena:

Ukoliko od upisa u sudski registar nije bilo izmjena, ponuđač će uz rješenje o upisu u sudski registar dostaviti izjavu da dostavljeno rješenje odražava stvarno stanje i da privredni subjekat od registracije nije vršio izmjene u sudskom registru. Izjava se daje na memorandumu ponuđača i treba biti potpisana od strane ponuđača (odgovorne osobe ponuđača ili osobe ovlaštene za podnošenje ponude od strane ponuđača) i ovjerena pečatom ponuđača.

14. Ekonomska i finansijska sposobnost

14.1 Što se tiče ekonomske i finansijske sposobnosti, u skladu sa članom 47. ZJN, ponuda će biti odbačena ako nije ispunjen minimalni uslov:

- za LOT 1: da je ostvario ukupan prihod za period ne duži od posljednje tri finansijske godine ili od datuma registracije, odnosno od početka poslovanja, ako je ponuđač registrovan, odnosno počeo sa radom prije manje od tri godine, zbirno minimalno u iznosu procijenjene vrijednosti LOT-a.
- Za LOT 2 i LOT 3: ne traži se.

14.2 Ocjena ekonomskog i finansijskog stanja ponuđača će se izvršiti na osnovu dostavljene **popunjene Izjave potpisane od strane ponuđača i ovjerene pečatom ponuđača**, koja ne smije biti starija od datuma objave obavještenja za predmetnu nabavku, a dostavlja se u formi utvrđenoj Prilogom 6 tenderske dokumentacije, i na osnovu dostavljenih običnih kopija sljedećih dokumenata:

- **poslovni bilans, odnosno bilans uspjeha** za period ne duži od posljednje tri finansijske godine, ili od datuma registracije, odnosno od početka poslovanja, ako je ponuđač registrovan, odnosno počeo sa radom prije manje od tri godine, ukoliko je objavljivanje poslovnog bilansa zakonska obaveza u zemlji u kojoj je ponuđač registrovan.
- Ako ne postoji zakonska obaveza objave bilansa u zemlji u kojoj je registrovan ponuđač, dužan je dostaviti izjavu ovjerenu od strane nadležnog organa da je ponuđač ostvario prihod za period ne duži od posljednje tri finansijske godine, odnosno od početka poslovanja, ako je

ponuđač registrovan, odnosno počeo s radom prije manje od tri godine, zbirno minimalno u iznosu procijenjene vrijednosti lota za koji ponuđač dostavlja ponudu.

- 14.3 Ponuđač čija ponuda bude izabrana kao najpovoljnija, dužan je u roku ne dužem od pet (5) dana nakon prijema odluke o izboru najpovoljnijeg ponuđača da dostavi originale ili ovjerene kopije dokumenata kojima dokazuje ekonomsku i finansijsku sposobnost. Dokazi moraju biti zaprimljeni na protokol ugovornog organa najkasnije peti dan po prijemu odluke o izboru, u radnom vremenu ugovornog organa do 15:00 časova, te za ugovorni organ nije relevantno na koji su način poslali.

Napomena:

Ponuđači mogu uz Izjavu o ispunjavanju uslova iz tačke 14.1, tj. uz svoju ponudu, odmah dostaviti i originale ili ovjerene kopije traženih dokaza koji su navedeni u Izjavi. Ovim se ponuđač, ako bude izabran, oslobađa obaveze naknadnog dostavljanja originala ili ovjerenih kopija dokaza.

15. Tehnička i profesionalna sposobnost

- 15.1 Što se tiče tehničke i profesionalne sposobnosti, u skladu sa članom 49. ZJN, ponuda će biti odbačena ako nisu ispunjeni zahtijevani minimalni uslovi:

LOT 1: Uspješno iskustvo ponuđača u izvršenju najmanje jednog (1) ili više ugovora, koji za predmet imaju isporuku robe, minimalne ukupne ugovorene vrijednosti od 150.500,00 KM u posljednje tri (3) godine zbirno (računajući od dana objave obavještenja o nabavci) ili od datuma registracije, odnosno početka poslovanja, ako je ponuđač registrovan, odnosno počeo sa radom prije manje od tri godine.

LOT 2: Uspješno iskustvo ponuđača u izvršenju najmanje jednog (1) ili više ugovora, koji za predmet imaju isporuku robe, minimalne ukupne ugovorene vrijednosti od 51.550,00 KM, u posljednje tri (3) godine zbirno (računajući od dana objave obavještenja o nabavci) ili od datuma registracije, odnosno početka poslovanja, ako je ponuđač registrovan, odnosno počeo sa radom prije manje od tri godine.

LOT 3: Uspješno iskustvo ponuđača u izvršenju najmanje jednog (1) ili više ugovora, koji za predmet imaju isporuku robe, minimalne ukupne ugovorene vrijednosti od 14.500,00 KM, u posljednje tri (3) godine zbirno (računajući od dana objave obavještenja o nabavci) ili od datuma registracije, odnosno početka poslovanja, ako je ponuđač registrovan, odnosno počeo sa radom prije manje od tri godine.

Ukoliko ponuđač dostavlja ponudu za više lotova, zahtijevana ukupna ugovorena vrijednost je jednaka zbiru procijenjenih vrijednosti lotova za koje se dostavlja ponuda.

- 15.2 Ocjena tehničke i profesionalne sposobnosti ponuđača, u skladu sa članom 49. ZJN, će se izvršiti na osnovu sljedećih dokaza:

- a) **Spisak izvršenih ugovora o isporuci robe**, koji sačinjava sam ponuđač na svom poslovnom memorandumu, potpisan od strane ponuđača i ovjeren pečatom ponuđača, koji sadrži ugovore minimalne ukupne ugovorene vrijednosti jednake procijenjenoj vrijednosti LOT-a (ili ukoliko ponuđač dostavlja ponudu za više lotova, minimalne ukupne ugovorene vrijednosti jednake zbiru procijenjenih vrijednosti lotova za koje se dostavlja ponuda), u

posljednje 3 (tri) godine zbirno (računajući od dana objave obavještenja o nabavci), ili od datuma registracije, odnosno početka poslovanja, ako je ponuđač registrovan, odnosno počeo da radi prije manje od tri godine, koji za svaki izvršeni ugovor naveden u spisku obavezno sadrži naziv i sjedište ugovornih strana, predmet ugovora, vrijednost ugovora, vrijeme i mjesto izvršenja ugovora.

- b) Uz spisak izvršenih ugovora ponuđač je dužan da dostavi **potvrde o uredno izvršenim ugovorima koje je izdala druga ugovorna strana**, čija je minimalna ukupna ugovorena vrijednost jednaka procijenjenoj vrijednosti LOT-a (ili ukoliko ponuđač dostavlja ponudu za više lotova, čija je minimalna ukupna ugovorena vrijednosti jednaka zbiru procijenjenih vrijednosti lotova za koje se dostavlja ponuda), a koje obavezno sadrže: naziv i sjedište ugovornih strana, predmet ugovora, vrijednost ugovora, vrijeme i mjesto izvršenja ugovora i **navode o urednom izvršenju ugovora**. Potvrda o uredno izvršenom ugovoru treba biti potpisana i ovjerena od strane druge ugovorne strane.

U slučaju da se takva potvrda iz objektivnih razloga ne može dobiti od ugovorne strane koja nije ugovorni organ, važi izjava ponuđača o uredno izvršenim ugovorima, uz predočenje dokaza o učinjenim pokušajima da se takve potvrde obezbijede. Ukoliko ponuđač uz izjavu o urednom izvršenju ne dostavi dokaz o učinjenim pokušajima da se takva potvrda osigura, ugovorni organ će takvu ponudu odbiti kao neprihvatljivu.

Napomena:

Nije prihvatljivo dostavljanje kopija Ugovora umjesto potvrda o izvršenim ugovorima. Ugovorni organ može prilikom pregleda i ocjene ponuda od ponuđača zatražiti provjeru dokaza sposobnosti ukoliko posumnja u istinitost njegovih dokaza. Ako ponuđač ne može ponovno dokazati svoju sposobnost, ugovorni organ će njegovu ponudu odbiti.

Ako ponuđač nije samostalno učestvovao u izvršenju ugovora za koje dostavlja potvrde, već kao član konzorcijuma, potrebno je da potvrde sadrže podatke o njegovom finansijskom udjelu u izvršenju ugovora i vrsti obavljenih poslova u okviru ugovora.

Ukoliko izdata potvrda ne sadrži podatke o finansijskom udjelu ponuđača u izvršenju ugovora i vrsti obavljenih poslova u okviru ugovora, ponuđač uz ovakvu potvrdu treba da dostavi i izvod iz Konzorcijalnih ugovora ili Izjavu na memorandumu ponuđača datu pod punom materijalnom i krivičnom odgovornošću, iz kojih su vidljivi podaci o njegovom finansijskom udjelu u izvršenju ugovora i vrsti obavljenih poslova u okviru ugovora.

Ugovorni organ zadržava pravo provjere podataka dostavljenih u Izjavi. U slučaju utvrđivanja neistinosti podataka dostavljenih u Izjavi, predmetna potvrda o urednom izvršenju ugovora neće biti prihvaćena te će Ugovorni organ preduzeti sve druge zakonom predviđene mjere.

- 15.3 Ponuđač je dužan dostaviti u sastavu ponude **originale ili ovjerene kopije dokumenata iz tačke 15.2** kojima dokazuje tehničku i profesionalnu sposobnost.

16. Uslovi za grupu ponuđača

- 16.1 U slučaju da ponudu dostavlja grupa ponuđača, ugovorni organ će ocjenu ispunjenosti kvalifikacionih uslova od strane grupe ponuđača izvršiti na sljedeći način:

- uslove koji su navedeni pod tačkom 12.1 (lična sposobnost) mora ispunjavati svaki član grupe ponuđača pojedinačno, te svaki od članova grupe ponuđača mora dostaviti

dokumentaciju kojom dokazuje ispunjavanje postavljenih uslova, na način na koji je predviđeno dostavljanje dokaza;

- svaki član grupe ponuđača je dužan da dostavi ovjerenu izjavu iz tačke 12.2 - Izjava iz člana 45. ZJN (Prilog 5);
- svaki član grupe ponuđača je dužan da dostavi ovjerenu izjavu iz tačke 39.2 tenderske dokumentacije - Izjava iz člana 52. ZJN (Prilog 7);
- grupa ponuđača kao cjelina mora ispuniti uslov koji je naveden pod tačkom 13.1. (sposobnost obavljanja profesionalne djelatnosti), a svaki od članova grupe ponuđača mora dostaviti dokaz o registraciji, na način na koji je predviđeno dostavljanje dokaza;
- grupa ponuđača kao cjelina mora ispuniti uslove koji su navedeni u tačkama 14.1 (ekonomska i finansijska sposobnost) i 15.1 (tehnička i profesionalna sposobnost) tenderske dokumentacije, što znači da grupa ponuđača može zbirno ispunjavati postavljene uslove i dostaviti dokumentaciju kojom dokazuje ispunjavanje postavljenih uslova;
- Izjavu iz člana 47. ZJN (Prilog 6) potrebno je da dostave samo oni članovi grupe ponuđača koji u ponudi dostavljaju dokumente kojima se dokazuje ekonomska i finansijska sposobnost (bilans uspjeha).

16.2 Grupa ponuđača koja učestvuje u ovom postupku javne nabavke i koja bude izabrana kao najpovoljnija, dužna je da dostavi original ili ovjerenu kopiju pravnog akta o udruživanju u grupu ponuđača radi učešća u postupku javne nabavke, u roku ne dužem od 5 (pet) dana od dana prijema odluke o izboru najpovoljnijeg ponuđača.

Navedeni pravni akt mora sadržavati: ko su članovi grupe ponuđača sa tačnim identifikacionim elementima; ko ima pravo istupa, predstavljanja i ovlaštenje za potpisivanje ugovora u ime grupe ponuđača, način plaćanja ugovorne obaveze (lideru ili članovima grupe ponuđača ponaosob prema dijelu ugovora koji izvršava, u kojem slučaju je potrebno navesti koji dio ugovora i u kojem obimu će izvršavati pojedini član grupe ponuđača), kao i utvrđenu solidarnu odgovornost između članova grupe ponuđača za obaveze koje preuzima grupa ponuđača.

Ukoliko u konzorcijalnom ugovoru ne bude jasno definisan način plaćanja, ugovorni organ će plaćanje vršiti prema lideru konzorcijuma. Takođe, ukoliko u konzorcijalnom ugovoru ne bude jasno definisano ko u ime konzorcijuma potpisuje ugovor, ugovorni organ će kao potpisnika ugovora smatrati lidera konzorcijuma i istom će dostaviti ugovor na potpis.

Definisani pravni akt mora biti fizički dostavljen na protokol ugovornog organa najkasnije peti dan po prijemu odluke o izboru najpovoljnijeg ponuđača u radnom vremenu ugovornog organa (od 07:00 do 15:00 sati), te za ugovorni organ nije relevantno na koji je način poslan.

Ukoliko ponuđač ne dostavi pravni akt sa naprijed definisanom sadržinom, ugovor će se dodijeliti sljedećem ponuđaču sa rang liste.

Napomena: Grupa ponuđača može uz svoju ponudu odmah dostaviti original ili ovjerenu kopiju pravnog akta o udruživanju. Ovim se oslobađa obaveza naknadnog dostavljanja originala ili ovjerene kopije ako bude izabrana.

16.3 Ukoliko se ponuđač odlučio da učestvuje u postupku javne nabavke kao član grupe ponuđača, ne može u istom postupku učestvovati i samostalno sa svojom ponudom, niti kao član druge



grupe ponuđača, odnosno postupanje suprotno ovom zahtjevu ugovornog organa će imati za posljedicu odbijanje svih ponuda u kojima je taj ponuđač učestvovao.

16.4 Grupa ponuđača ne mora osnovati novo pravno lice da bi učestvovala u ovom postupku javne nabavke.

16.5 Grupa ponuđača solidarno odgovara za sve obaveze.

PODACI O PONUDI

17. Sadržaj ponude

17.1 Ponuda treba sadržavati sljedeće dokumente (sadržaj ponude):

- 1) **Popis dokumentacije** koja je priložena uz ponudu – sadržaj ponude u skladu sa formom koja je data u Prilogu 1 tenderske dokumentacije;
- 2) **Obrazac za ponudu**, popunjen, potpisan i ovjeren u skladu sa formom koja je data u Prilogu 2 tenderske dokumentacije;
- 3) **Obrazac za cijenu ponude**, popunjen, potpisan i ovjeren u skladu sa formom koja je data u Prilogu 3 tenderske dokumentacije;
- 4) **Obrazac za povjerljive informacije**, sa navodima o povjerljivim informacijama ako ih ima (u skladu sa tačkom 35.1 tenderske dokumentacije), ili sa izjašnjenjem da nema povjerljivih informacija, potpisan i ovjeren od strane ponuđača u skladu sa formom koja je data u Prilogu 4 tenderske dokumentacije. Ukoliko ponuđač ne dostavi ovaj obrazac, ili ga dostavi nepopunjenog smatraće se da ponuda ne sadrži povjerljive informacije i neće biti odbačena;
- 5) **Izjave i dokaze o ispunjenosti uslova iz tačaka tenderske dokumentacije:**
 12. Lična sposobnost;
 13. Sposobnost obavljanja profesionalne djelatnosti
 14. Ekonomska i finansijska sposobnost
 15. Tehnička i profesionalna sposobnost
- 6) **Izjavu ponuđača** u skladu sa članom 52. stav (10) ZJN i tačkom 39.2 tenderske dokumentacije – Sukob interesa, u skladu sa formom koja je data u Prilogu 7 tenderske dokumentacije;
- 7) **Dokumentaciju koja se odnosi na predmet nabavke:**
 1. **Tehnički detalji**, popunjeni, potpisani i ovjereni u skladu sa formom datom u Prilogu 8 – **Tehnički zahtjevi i specifikacije, kataloška dokumentacija, tipski testovi, mjerne skice, dijelove kataloške dokumentacije, radionički i drugi crteži (detaljno definisano u Prilogu 8)**
- 8) **Nacrt ugovora** (u skladu sa tačkom 27. tenderske dokumentacije) u skladu sa formom koja je data u Prilogu 9 tenderske dokumentacije;
- 9) **Original garancije za ozbiljnost ponude** u obliku bezuslovne bankovne garancije u skladu sa tačkom 42. tenderske dokumentacije, u skladu sa formom koja je data u Prilogu 10;
- 10) **Ovlaštenje/ovlaštenja** kojim/a članovi grupe ponuđača ovlašćuju lidera grupe ponuđača da tu grupu predstavlja u toku postupka nabavke, u slučaju da ponudu dostavlja grupa ponuđača;
- 11) **Original ili ovjerena kopija punomoći** u slučaju da je ponuđač (odgovorno lice ponuđača) ovlastio drugo lice za podnošenje ponude;

18. Način pripreme ponude

18.1 Ponuđači su obavezni da pripreme ponude u skladu sa uslovima koji su utvrđeni u ovoj tenderskoj dokumentaciji. Ponude koje nisu u skladu sa ovom tenderskom dokumentacijom će biti odbačene kao nepravilne, sve u skladu sa članom 68. ZJN. Ponuđač ne smije mijenjati ili nadopunjavati tekst tenderske dokumentacije.

18.2 Ponude se pripremaju u:

- jednom (1) originalu;
- jednoj (1) štampanoj kopiji (hard – copy) i
- jednoj (1) elektronskoj kopiji na CD-u ili DVD-u ili USB-stiku (skenirana ponuda u pdf formatu).

18.3 Original i jedna (1) štampana kopija kompletne ponude se izrađuju na način da pojedinačno čine cjelinu i trebaju biti otkucani ili napisani neizbrisivom tintom. Eventualne korekcije u tekstu ponude, tokom pripreme iste, moraju biti vidljive, čitljive te potpisane od strane ponuđača i ovjerene pečatom ponuđača, u suprotnom ponuda će biti odbačena. Svi listovi originala ponude (podrazumjeva se kompletna ponuda koja sadrži komercijalni, kvalifikacioni, tehnički i druge tražene dijelove) moraju biti čvrsto uvezani tj. uvezani tako da se sadržaj (listovi) ponude ne mogu nesmetano vaditi ili dopunjavati, a da se pri tome ne ugrozi cjelovitost ponude.

Pod čvrstim uvezom podrazumjeva se ponuda ukoričena u knjigu ili ponuda osigurana jemstvenikom sa naljepnicom i pečatom ponuđača. Original i štampana kopija ponude se uvezuju na gore opisan način.

Dijelove ponude kao što su uzorci, katalogi, mediji za pohranjivanje podataka i slično, koji ne mogu biti uvezani, ponuđač obilježava nazivom i navodi u Popisu dokumentacije kao dio ponude. **CD/DVD/USB na kojem je elektronska kopija ponude, u slučaju da se isti dostavlja u posebnoj koverti stavljenoj u kovertu/paket sa originalom ponude ili se eventualno dostavlja zalijepljen/uvezan u original ponude, se ne navodi u Popisu dokumentacije originala ponude jer predstavlja zasebnu elektronsku kopiju ponude.**

Ako zbog obima ili drugih objektivnih okolnosti ponuda ne može biti izrađena na način da čini cjelinu, onda se izrađuje u dva ili više dijelova. U tom slučaju svaki dio se čvrsto uvezuje na prethodno opisan način, a ponuđač mora u sadržaju ponude navesti od koliko se dijelova ponuda sastoji.

18.4 Sve stranice/listovi ponude trebaju biti označene brojem (numerisane) na način da je vidljiv redni broj stranice/lista.

Ako ponuda sadrži štampanu literaturu, brošure, kataloge i sl. koji imaju izvorno numerisane brojeve, onda se ti dijelovi ponude ne numerišu dodatno.

Kada ponuda sadrži više dijelova, stranice/listovi se označavaju na način da svaki sljedeći dio započinje rednim brojem kojim se nastavlja redni broj stranice/lista kojim završava prethodni dio.

Ponuda neće biti odbačena ukoliko se neka, pojedinačna stranica/list ponude omaškom ponuđača ne numeriše, a pri tome su ostale stranice/listovi ponude numerisane na način da je obezbjeđen kontinuitet numerisanja, te će se ovo smatrati manjim odstupanjem koje bitno ne mijenja osnovni zahtjev za numeraciju stranica/listova, naveden u tenderskoj dokumentaciji.

18.5 Garancija za ozbiljnost ponude se ne smije bušiti radi ulaganja u ponudu niti oštećivati na bilo koji način. Iz prethodno navedenog razloga, garanciju je potrebno uložiti u PVC košuljicu („U“ fascikla, plastična folija), na košuljici naznačiti broj stranice/lista ponude, na način na koji se naznačava broj stranice/lista u cijeloj ponudi, i istu zatvoriti naljepnicom sa pečatom ponuđača ili zatvoriti jemstvenikom, s tim da se na mjesto vezivanja jemstvenika zalijepi naljepnica sa pečatom ponuđača. Ovako pripremljenu PVC košuljicu sa umetnutom garancijom za ozbiljnost ponude, uvezati u ponudu kao i ostale listove ponude.

18.6 **Ponuda mora biti potpisana od strane ponuđača (odgovorne osobe ponuđača ili osobe ovlaštene za podnošenje ponude od strane ponuđača)**, te ovjerena pečatom ponuđača, na mjestima gdje je to u tenderskoj dokumentaciji naznačeno (na mjestima u Izjavama i Prilozima koji se dostavljaju u ponudi gdje piše potpis i pečat ponuđača, na zadnjoj stranici Nacrta ugovora, na mjestu gdje piše „za Dobavljača“ i na svim drugim dokumentima koji moraju da se dostave u ponudi, a koji prema zahtjevima tenderske dokumentacije moraju da budu potpisani od strane ponuđača i ovjereni pečatom ponuđača), ako po zakonu države u kojoj je sjedište ponuđača, isti ima pečat ili sadržavati dokaz da po zakonu države u kojoj je sjedište ponuđača, ponuđač nema pečat.

Stranice/listove ponude ne treba parafirati.

18.7 Predlaže se da forma ponude prati poglavlja iz tenderske dokumentacije.

Prilikom pripreme ponude potrebno je jasno napisati šta se nudi: jednoznačno navesti proizvođača, zemlju porijekla, vrstu i tip proizvoda i karakteristike koje pokazuju da je ponuđena stavka ono što se traži u tehničkoj specifikaciji ili njen ekvivalent istih ili boljih karakteristika.

Ako je tačkom 17.1 tenderske dokumentacije traženo dostavljenje tehničke dokumentacije, u priloženim katalogima, crtežima i drugoj pratećoj tehničkoj dokumentaciji, moraju jasno biti naznačene ponuđene stavke, sa svim detaljima i da se na istima potvrde karakteristike ponuđene stavke (ne prilagati uopštene kataloge u kojima nije jednoznačno navedeno koje parametre ima ponuđena stavka). **Tehnička dokumentacija koja ne upućuje jednoznačno na dati proizvod/uslugu neće biti razmatrana.**

19. Jezik i pismo ponude

19.1 Ponuda, svi dokumenti i pisana korespondencija u vezi sa ponudom između ponuđača i ugovornog organa mora biti na jednom od službenih jezika u Bosni i Hercegovini i napisana na latiničnom ili ćiriličnom pismu ili na nekom drugom jeziku, ali pod uslovom da je obavezno u ponudi dostavljen i zvanični prevod (ovjeren od strane ovlaštenog sudskog tumača za jezik sa kojeg je izvršen prevod), na jedan od službenih jezika u Bosni i Hercegovini. Izuzetno, štampana literatura, brošure, nacrti, kataloška dokumentacija proizvođača materijala i opreme i protokoli o tipskim ispitivanjima materijala i opreme, koje ponuđač dostavlja mogu biti napisani na engleskom jeziku, bez obaveze prevoda na neki od službenih jezika u BiH.

Takođe, štampana literatura, brošure, nacrti, kataloška dokumentacija proizvođača materijala i opreme i protokoli o tipskim ispitivanjima materijala i opreme, koje ponuđač dostavlja mogu biti napisani i na nekom drugom jeziku, ali uz uslov da se dostavi i cjelokupan prevod na jedan od službenih jezika u Bosni i Hercegovini, izvršen od strane ovlaštenog prevodioca.

20. Način dostavljanja ponuda

20.1 Ponuda se dostavlja u originalu i jednoj (1) štampanoj kopiji (hard copy) i jednoj (1) elektronskoj kopiji na CD-u ili DVD-u ili USB stiku, zajedno sa originalom. Na originalu i kopijama će čitko pisati „ORIGINAL PONUDE“ i „KOPIJA PONUDE“, respektivno. Kopija ponude sadrži sva dokumenta koja sadrži i original. U slučaju razlike između originala i kopije ponude, vjerodostojan je original ponude.

Štampana kopija ponude se dostavlja zajedno sa originalom u jednoj koverti/paketu, **ako je fizički izvodivo**, ili u više odvojenih koverata/paketa. **Elektronska kopija ponude se dostavlja u posebnoj koverti stavljenoj u kovertu/paket sa originalom ponude ili se dostavlja zalijepljena/uvezana u original ponude.**

20.2 Ponuda, bez obzira na način dostavljanja, mora biti zaprimljena na protokol ugovornog organa, na adresi navedenoj u tenderskoj dokumentaciji, do datuma i vremena navedenog u obavještenju o nabavci i tenderskoj dokumentaciji. Sve ponude zaprimljene nakon tog vremena su neblagovremene i kao takve, neotvorene će biti vraćene ponuđaču.

20.3 Ponude se dostavljaju lično na protokol ugovornog organa ili putem pošte, na adresu ugovornog organa, u zatvorenoj koverti/paketu na kojoj, na prednjoj strani, mora biti navedeno:

- „Elektroprenos - Elektroprijenos BiH” a.d. Banja Luka
ul. Marije Bursać 7a, 78000 Banja Luka, Bosna i Hercegovina.
- naziv i adresa ponuđača (grupe ponuđača) – u lijevom gornjem uglu koverta/paketa,
- broj nabavke: **JN-OP- 174/2024,**
- naziv predmeta nabavke: **Rezervni dijelovi VN i SN prekidača**
- naznaka: „**OTVARA KOMISIJA ZA JAVNU NABAVKU**“.

20.4 Dopusštenost dostave alternativnih ponuda: Nije dozvoljeno.

20.5 Ponuđači mogu dostaviti ponudu za jedan lot, za više lotova ili za sve lotove. Ponuđač za svaki lot može dostaviti samo jednu ponudu. Ponude ponuđača koji dostavi više ponuda, samostalno ili u okviru grupe ponuđača za isti lot, biće odbačene.

Ponude za sve lotove na koje se prijavljuje ponuđač mogu se dostaviti u odvojenim kovertama/paketima na kojima mora biti naznačeno na koji lot se ponuda odnosi ili zajedno u jednoj koverti/paketu, sa naznačenim podacima iz tačke 20.3.

20.6 Bez obzira na koji način se dostavlja ponuda, ponude za više lotova mogu biti fizički uvezane u jednu knjigu ili zasebno uvezane, svaki lot u posebnu knjigu, na način definisan u 18.3.

Ponuđač koji dostavlja ponudu za više lotova može **dokumente koji su zajednički za više lotova** (izjave i dokaze o ispunjavanju uslova za kvalifikaciju) dostaviti: u posebnoj knjizi na kojoj će jasno naznačiti da dostavlja zajedničke dokumente za više lotova ili u jednoj zajedničkoj knjizi za sve lotove na koje se prijavljuje ili u knjizi za prvi lot na koji se prijavljuje ili u posebnim knjigama za svaki lot na koji se prijavljuje.

21. Mjesto, datum i vrijeme za prijem ponuda

21.1 Ponude se dostavljaju na način definisan u tački 20. ove tenderske dokumentacije, na protokol ugovornog organa na sljedeću adresu:

**„Elektroprenos - Elektroprijenos BiH“ a.d. Banja Luka
ul. Marije Bursać 7a, 78000 Banja Luka
Bosna i Hercegovina**

21.2 **Rok za dostavljanje ponuda je naveden u Obavještenju o nabavci.**

21.3 Ponuda ponuđača mora biti dostavljena do datuma i sata naznačenog u obavještenju o nabavci odnosno tenderskoj dokumentaciji i za ugovorni organ nije relevantno kada je ona poslata niti na koji način. Ponuđači koji ponude dostavljaju poštom preuzimaju rizik kašnjenja ukoliko

ponude ne stignu do krajnjeg roka utvrđenog tenderskom dokumentacijom. Ponude zaprimljene nakon isteka roka za prijem ponuda se vraćaju neotvorene ponuđačima.

22. Mjesto, datum i vrijeme otvaranja ponuda

- 22.1 Javno otvaranje ponuda će se održati u vrijeme i na mjestu navedenom u Obavještenju o nabavci.
- 22.2 Ovlašteni predstavnici ponuđača, kao i sva druga zainteresovana lica mogu prisustvovati otvaranju ponuda. Informacije koje se iskazuju u toku javnog otvaranja ponuda će se dostaviti svim ponuđačima koji su u roku dostavili ponude putem Zapisnika o otvaranju ponuda, odmah, a najkasnije u roku od 3 dana.
- 22.3 Na javnom otvaranju ponuda saopštiće se sljedeće informacije:
- naziv ponuđača;
 - cijena ponude (bez PDV-a);
 - popust naveden u ponudi, ako je posebno iskazan.
- 22.4 Predstavnici ponuđača moraju imati ovlaštenje za učešće na javnom otvaranju ponuda u ime Ponuđača, ovjereno i potpisano od strane odgovorne osobe ponuđača, da bi mogli potpisati i preuzeti Zapisnik o otvaranju ponuda i vršiti druge pravne radnje zastupanja interesa Ponuđača na otvaranju ponuda. U suprotnom, prisustvovati će otvaranju i smatrat će se ostalim zainteresovanim osobama bez gore navedenih prava.

23. Izmjena, dopuna i povlačenje ponuda

- 23.1 Do isteka roka za prijem ponuda, ponuđač može svoju ponudu izmjeniti ili dopuniti i to da u posebnoj koverti/paketu, dostavi sve dokumente koji su vezani za izmjene ili dopune, uvezane na način kako se traži ovom tenderskom dokumentacijom, a na koverti/paketu navesti sljedeće:
- „Elektroprenos - Elektroprijenos BiH” a.d. Banja Luka
ul. Marije Bursać 7a, 78000 Banja Luka, Bosna i Hercegovina.
 - naziv i adresa ponuđača (grupe ponuđača) – u lijevom gornjem uglu koverta/paketa,
 - **IZMJENA/DOPUNA PONUDE ZA NABAVKU**
 - broj nabavke: **JN – OP – 174/2024,**
 - naziv predmeta nabavke: **Rezervni dijelovi VN i SN prekidača**
 - naznaka: „**OTVARA KOMISIJA ZA JAVNU NABAVKU**“.
- 23.2 Ponuđač može do isteka roka za prijem ponuda odustati od svoje ponude, na način da dostavi pisanu izjavu da odustaje od ponude, uz obavezno navođenje predmeta nabavke i broja nabavke, i to najkasnije do roka za prijem ponuda. U tom slučaju ponuda će biti vraćena ponuđaču neotvorena.
- 23.3 Ponuda se ne može mijenjati, dopunjavati, niti povući nakon isteka roka za prijem ponuda.

24. Cijena ponude

- 24.1 Cijena ponude je cijena bez PDV-a, koja je jednaka zbiru cijena bez PDV-a svih stavki navedenih u Obrascu za cijenu ponude – Prilog 3.
- 24.2 Cijena ponude mora biti isto izražena u Obrascu za ponudu – Prilog 2 i Obrascu za cijenu ponude – Prilog 3. U slučaju da se ne slažu cijene iz ova dva obrasca, prednost se daje cijeni ponude iz Obrasca za cijenu ponude – Prilog 3.
- 24.3 Cijena ponude se u Obrascu za ponudu i Obrascu za cijenu ponude navodi bez PDV-a, a zatim se posebno navodi ponuđeni popust, cijena ponude sa uključenim popustom, iznos PDV-a na cijenu ponude sa uključenim popustom i na kraju ukupna cijena ponude sa uključenim popustom (sa PDV-om). Ukupna cijena ponude sa uključenim popustom (sa PDV-om) piše se brojevima i slovima, kako je to predviđeno u Obrascu za ponudu. U slučaju neslaganja iznosa upisanih broјčano i slovima, prednost se daje iznosu upisanom slovima. Ukupna cijena ponude sa uključenim popustom (sa PDV-om) se u Obrascu za cijenu ponude ne navodi slovima.
- 24.4 Ponuđači su dužni dostaviti popunjen Obrazac za cijenu ponude – Prilog 3, u skladu sa svim zahtjevima koji su u njemu definisani, i ponuđač je dužan dati ponudu za sve stavke koje su navedene u obrascu. U slučaju da ponuđač ne popuni obrazac u skladu sa postavljenim zahtjevima, njegova ponuda će biti odbačena.
- 24.5 Ponuđač iskazuje popust u procentima i u novčanom iznosu. U slučaju da ponuđač ne nudi popust, na mjestima gdje se upisuje pripadajući iznos popusta upisuje 0,00. Ako ponuđač ne iskaže popust na propisan način ili na bilo koji način uslovljava popust, smatraće se da nije ni ponudio popust. U slučaju razlike u popustu iskazanom u procentima i u novčanom iznosu prednost se daje iznosu iskazanom u procentima.
- 24.6 Ukoliko ponuđač nije PDV obveznik u Bosni i Hercegovini, cijenu ponude u Obrascu za ponudu i Obrascu za cijenu ponude navodi bez PDV-a, zatim posebno navodi ponuđeni popust, cijenu ponude sa uključenim popustom bez PDV-a, ne prikazuje PDV (na mjestu gdje se upisuje pripadajući iznos PDV-a upisuje 0,00) i na kraju, na mjestu ukupne cijene ponude upisuje prethodno navedenu cijenu ponude sa uključenim popustom bez PDV-a (u Obrascu za ponudu brojevima i slovima, a u Obrascu za cijenu ponude samo brojevima).
- 24.7 U slučaju stranog ponuđača, isti je dužan da se, ukoliko bude izabran kao najpovoljniji, registruje kod poreskog punomoćnika za PDV koji ima sjedište u BiH, a sve u skladu sa članom 60. Zakona o porezu na dodatu vrijednost („Službeni glasnik Bosne i Hercegovine“, br. 9/05, 35/05 i 100/08), (u daljem tekstu: Zakon o PDV-u), i o tome Ugovornom organu dostavi pisani dokaz najkasnije do zaključenja ugovora.
- 24.8 Ponuđena cijena treba biti na paritetu DDP (Incoterms 2020) i treba uključivati sve obaveze vezane za realizaciju ugovora, a naročito:
- sve carinske obaveze ili poreze na uvoz i prodaju ili druge poreze koji su već plaćeni ili koji se mogu platiti na komponente i sirovine koje se koriste u proizvodnji ili sastavljanju robe i opreme;
 - sve carinske obaveze ili poreze na uvoz i prodaju ili druge poreze koji su već plaćeni na direktno uvezene komponente koje se nalaze ili će se nalaziti u toj robi i opremi;

- c) sve pripadajuće indirektno poreze (odnosi se na carine ali ne na PDV koji se plaća u BiH), poreze na prodaju i druge slične poreze na gotove proizvode koji će se trebati platiti u Bosni i Hercegovini, ako ovaj ugovor bude dodijeljen;
- d) cijenu prevoza i špediterske usluge;
- e) osiguranje;
- f) cijenu popratnih (dodatnih) usluga navedenih u tenderskoj dokumentaciji;
- g) druge troškove u procesu nabavke i isporuke robe.

24.9 Cijena ponude koju navede ponuđač neće se mijenjati u toku izvršenja ugovora i ne podliježe bilo kakvim promjenama. Ugovorni organ će kao nepravilnu odbiti onu ponudu koja sadrži cijenu ponude koja se može prilagođavati, a koja nije u skladu sa ovim stavom.

24.10 Cijena ponude treba biti navedena u konvertibilnim markama (KM). Strani ponuđači mogu cijenu ponude iskazati u eurima (EUR), isključivo na paritetu DDP (Incoterms 2020). Navedeni iznos preračunaće se u KM prema zvaničnom kursu Centralne banke Bosne i Hercegovine na dan otvaranja ponuda i zadržati po istom kursu sve do kraja realizacije ugovora.

25. Kriterijum za dodjelu ugovora

25.1 Kriterijum za dodjelu ugovora je: **Najniža cijena**

25.2 Ugovor se dodjeljuje ponuđaču koji je ponudio najnižu cijenu ponude.

25.3 Ponude koje ne zadovolje tehničke zahtjeve i specifikacije ili nisu u skladu sa opisom predmeta javne nabavke, biće odbijene.

26. Period važenja ponude

26.1 Ponude moraju da važe **devedeset (90) dana**, računajući od isteka roka za dostavljanje ponuda. Sve dok ne istekne period važenja ponuda, ugovorni organ ima pravo da traži od ponuđača u pisanoj formi da produže period važenja njihovih ponuda do određenog datuma. Svaki ponuđač ima pravo da odbije takav zahtjev i u tom slučaju ne gubi pravo na povrat garancije za ozbiljnost ponude.

Ponuđač koji pristane da produži period važenja svoje ponude i o tome u pisanoj formi obavijesti ugovorni organ, produžiće period važenja ponude i dostaviti produženu garanciju za ozbiljnost ponude sa produženim rokom i to u roku koji odredi ugovorni organ. Ponuda se ne smije mijenjati. Ako ponuđač ne odgovori na zahtjev ugovornog organa u vezi sa produženjem perioda važenja ponude ili ne dostavi produženu garanciju za ozbiljnost ponude, smatrat će se da je ponuđač odbio zahtjev ugovornog organa, te se njegova ponuda neće razmatrati u daljem toku postupka.

26.2 Ponudeni period važenja ne može biti kraći od perioda traženog u tenderskoj dokumentaciji, a ugovorni organ ne može utvrditi period kraći od 30 dana. Ukoliko ponuđač u ponudi ne navede period njenog važenja, smatra se da ponuda važi za period naznačen u tenderskoj dokumentaciji.

26.3 U slučaju da je period važenja ponude kraći od perioda navedenog u tenderskoj dokumentaciji, ugovorni organ će odbiti takvu ponudu u skladu sa članom 60. stav (1) ZJN.

27. Nacrt ugovora

27.1 Nacrt ugovora je dat u Prilogu 9 ove tenderske dokumentacije. Ponuđač **ne mora da popuni** nacrt ugovora sa svojim podacima i detaljima koji su sadržani u ponudi (tj. cijena i drugi podaci). Ti podaci će biti uvršteni u ugovor prilikom pripreme istog nakon provedenog postupka javne nabavke kojom prilikom će se upisati podaci koje je ponuđač naveo u svojoj ponudi. Nacrt ugovora na njegovoj zadnjoj stranici, treba da bude potpisan od strane **ponuđača (odgovorne osobe ponuđača ili osobe ovlaštene za podnošenje ponude od strane ponuđača)** te ovjeren pečatom ponuđača na za to predviđenom mjestu. Na prethodno opisan način, potpisan i ovjeren nacrt ugovora čini sastavni dio ponude. U slučaju da ponuđač popuni nacrt ugovora njegova ponuda neće biti odbačena.

28. Zaključivanje ugovora

28.1 Ugovorni organ će dostaviti na potpis izabranom ponuđaču prijedlog ugovora i to nakon isteka roka od petnaest (15) dana, računajući od dana kada su svi ponuđači obaviješteni o izboru najpovoljnijeg ponuđača, osim u slučaju da odluka nije postala konačna zbog uložene žalbe (slučaj odgađanja nastavka postupka) ili je poništena povodom uložene žalbe. Prijedlog ugovora će odgovarati nacrtu ugovora iz tenderske dokumentacije pri čemu Ugovorni organ zadržava pravo prilagođenja prijedloga ugovora u skladu sa predmetom nabavke.

28.2 Ugovor će se zaključiti u skladu sa uslovima iz, tenderske dokumentacije, prihvaćene ponude i u skladu sa zakonima o obligacionim odnosima u BiH.

28.3 Ugovorni organ će dostaviti prijedlog ugovora ponuđaču čija je ponuda na rang listi odmah iza ponude izabranog ponuđača, ako izabrani ponuđač:

- propusti da dostavi originale ili ovjerene kopije dokumenata iz člana 45. i 47. ZJN, ne starije od tri mjeseca od dana dostavljanja ponude, u roku od 5 dana od dana obavještenja o izboru najpovoljnijeg ponuđača ili
- propusti da dostavi dokumentaciju koja je bila uslov za potpisivanje ugovora, a koju je bio dužan da dostavi u skladu sa propisima u BiH, ili
- u pisanoj formi odbije dodjelu ugovora, ili
- propusti da dostavi garanciju za uredno izvršenje ugovora u skladu sa uslovima iz tenderske dokumentacije, ili
- propusti da potpiše ugovor o nabavci u roku koji odredi Ugovorni organ ili
- odbije da zaključi ugovor u skladu sa uslovima iz tenderske dokumentacije i ponude koju je dostavio.

28.4 U slučaju podjele nabavke na lotove, ugovor/okvirni sporazum se zaključuje za svaki lot posebno.

OSTALI PODACI I DODATNE INFORMACIJE

29. Trošak ponude, objava i preuzimanje tenderske dokumentacije

- 29.1 Trošak pripreme ponude i podnošenja ponude u cjelini snosi ponuđač.
- 29.2 Ugovorni organ objavljuje tendersku dokumentaciju, istovremeno s objavom obavještenja o nabavci, na Portalu JN, u skladu sa članom 53. stav (2) ZJN i članom 8. st. (1) i (2) Uputstva o uslovima i načinu objavljivanja obavještenja i dostavljanja izvještaja o postupcima javnih nabavki na Portalu javnih nabavki („Službeni glasnik BiH“, broj 80/22).
- 29.3 Preuzimanje tenderske dokumentacije vrši se na način da zainteresovani privredni subjekti iz člana 2. stav (1) tačka c) ZJN koji su registrovani na Portalu JN, bez naknade, preuzimaju tendersku dokumentaciju objavljenu na Portalu JN. Objavom tenderske dokumentacije na Portalu JN onemogućeno je dostavljanje iste na druge načine. Također, za istu se ne zahtjeva novčana naknada za preuzimanje.
- 29.4 Kompletna tenderska dokumentacija, za uvid, biće objavljena na web stranici Ugovornog organa i to: www.elprenos.ba.

30. Ispravka i/ili izmjena tenderske dokumentacije, traženje pojašnjenja

- 30.1 Objavom tenderske dokumentacije na Portalu JN, postavljanje zahtjeva za pojašnjenje tenderske dokumentacije i odgovora s pojašnjenjem može se izvršiti samo u formi i na način kako je definisano na Portalu JN. Izmjene i dopune tenderske dokumentacije se vrše na način da se objavljuje novi dokument na Portalu JN.
- 30.2 Zainteresovani kandidati/ponuđači mogu na Portalu JN tražiti pojašnjenje tenderske dokumentacije blagovremeno, a najkasnije deset (10) dana prije isteka roka za podnošenje zahtjeva za učešće ili ponuda.
- 30.3 Ugovorni organ će putem Portala JN odgovoriti na zahtjev za pojašnjenje tenderske dokumentacije, blagovremeno u roku od tri (3) dana, a najkasnije pet (5) dana prije isteka roka za podnošenje zahtjeva za učešće ili ponuda, a odgovor dostaviti svim kandidatima/ponuđačima koji su preuzeli tendersku dokumentaciju na Portalu JN.
- 30.4 Ukoliko odgovor iz stava (3) ovog člana, dovodi do izmjena tenderske dokumentacije i te izmjene zahtijevaju od kandidata/ponuđača da izvrše znatne izmjene i/ili da prilagode njihove ponude, naručilac je obavezan produžiti rok za podnošenje zahtjeva za učešće ili ponuda, najmanje za sedam (7) dana.
- 30.5 Ukoliko se nakon osiguranja tenderske dokumentacije pokaže da je za pripremu ponuda neophodna posjeta mjestu isporuke robe / izvršenja usluga / izvođenja radova, Ugovorni organ je obavezan produžiti rok za prijem ponuda za najmanje sedam (7) dana, kako bi se omogućilo da se svi ponuđači upoznaju sa svim informacijama koje su neophodne za pripremu ponuda, izuzev u slučaju kada je u tenderskoj dokumentaciji već predviđen obilazak mjesta ili lokacije za isporuku robe / izvršenje usluga / izvođenje radova.

30.6 Ugovorni organ može napraviti izmjene i dopune tenderske dokumentacije pod uslovom da se one učine dostupnim zainteresovanim kandidatima/ponuđačima istog dana, a najkasnije pet dana prije isteka utvrđenog roka za prijem zahtjeva za učešće ili ponuda.

31. Podugovaranje

31.1 U slučaju da ponuđač u svojoj ponudi (tačka 5. Izjave ponuđača u Obrascu za ponudu - Prilog 2) naznači da će dio ugovora dati podugovaraču, mora se izjasniti koji dio (opisno ili procentualno ili u vrijednosti ponude izraženoj u valuti ponude bez PDV-a) će dati podugovaraču. U Izjavi ne mora identifikovati podugovarača.

31.2 Izabrani ponuđač je dužan, prije nego uvede podugovarača u posao, obratiti se pismeno ugovornom organu za saglasnost za uvođenje podugovarača, sa svim podacima vezano za podugovarača. Ugovorni organ može izvršiti provjeru kvalifikacija podugovarača u skladu s članom 44. ZJN, i u roku od 15 dana od dana prijema obavještenja o podugovaraču, obavijestiti Dobavljača o svojoj odluci.

31.3 Ugovorni organ ukoliko odbije dati saglasnost za uvođenje podugovarača za koje je izabrani ponuđač dostavio zahtjev, dužan je pismeno obrazložiti razloge zbog kojih nije dao saglasnost.

31.4 Ponuđač kojem je dodijeljen ugovor dužan je da prije realizacije podugovora dostavi ugovornom organu podugovor koji obavezno sadrži sljedeće elemente propisane članom 73. stav (4) ZJN, i to:

- dio ugovora - koji će realizovati podugovarač;
- naziv, opis i vrijednost dijela ugovora koji će realizovati podugovarač;
- podatke o podugovaraču: naziv podugovarača, sjedište, JIB/IDB, broj transakcionog računa i naziv banke kod koje se vodi.

31.5 Gore navedeni podaci su osnov za direktno plaćanje podugovaraču.

31.6 U slučaju podugovaranja, odgovornost za uredno izvršavanje ugovora snosi izabrani ponuđač.

Napomena:

U skladu sa ZJN podugovarač se ne smatra ponuđačem niti članom grupe ponuđača u smislu postupka javne nabavke.

Ako se ponuđač u Izjavi izjasnio da neće angažovati podugovarača, a u toku realizacije Ugovora se pojavi potreba za angažovanjem podugovarača, Ugovorni organ i Dobavljač će postupiti u skladu sa članom 73. ZJN.

Ako ponuđač u Obrascu za ponudu ne zaokruži nijednu od opcija, smatraće se da se izjasnio da neće podugovarati, a ponuda neće biti odbačena.

32. Ukoliko se kao ponuđač javi fizičko lice (uslovi i dokazi)

32.1 U slučaju da ponudu dostavlja fizičko lice u smislu odredbe člana 2. stav (1) tačka c) ZJN, u svrhu dokaza u smislu ispunjavanja uslova lične sposobnosti i sposobnosti obavljanja profesionalne djelatnosti dužan je dostaviti sljedeće dokaze:

- a) izvod/uvjerenje nadležnog suda kojim dokazuje da u krivičnom postupku nije izrečena pravosnažna presuda kojom je osuđen za krivično djelo učesća u kriminalnoj organizaciji, za korupciju, prevaru ili pranje novca, u skladu sa važećim propisima u Bosni i Hercegovini ili zemlji u kojoj je registrovan, koje glasi na ime vlasnika – preduzetnika;
- b) uvjerenje od nadležnog organa uprave da nije u postupku obustavljanja poslovne djelatnosti;
- c) potvrda nadležne poreske uprave da izmiruje doprinose za penziono-invalidsko osiguranje i zdravstveno osiguranje za sebe i zaposlene (ukoliko ima zaposlenih u radnom odnosu),
- d) potvrda nadležne poreske uprave da izmiruje sve poreske obaveze kao fizičko lice registrovano za samostalnu djelatnost;
- e) potvrda nadležnog opštinskog organa da je registrovan i da obavlja djelatnost za koju je registrovan.

32.2 Pored dokaza o ličnoj sposobnosti i sposobnosti obavljanja profesionalne djelatnosti, dužan je dostaviti sve dokaze u pogledu ekonomsko-finansijske sposobnosti i tehničke i profesionalne sposobnosti, koji se traže u tačkama 14. i 15. tenderske dokumentacije.

33. Rok za donošenje odluke o izboru

33.1 Ugovorni organ će donijeti odluku o izboru najpovoljnijeg ponuđača ili odluku o poništenju u postupku javne nabavke u roku koji je određen tenderskom dokumentacijom kao rok važenja ponude, a najkasnije u roku od 7 (sedam) dana od dana isteka važenja ponude, odnosno u produženom periodu roka važenja ponude, ukoliko se on produži na zahtjev ugovornog organa. Odluka o rezultatima postupka javne nabavke biće objavljena na web stranici ugovornog organa www.elprenos.ba.

33.2 Svi ponuđači će biti obaviješteni o odluci ugovornog organa o rezultatu postupka javne nabavke u roku od 7 (sedam) dana od dana donošenja odluke, i to putem pošte s povratnicom. Uz obavještenje o rezultatima postupka ugovorni organ će dostaviti ponuđačima odluku o izboru najpovoljnijeg ponuđača ili poništenju postupka, kao i zapisnik o ocjeni ponuda.

34. Rok, način i uslovi plaćanja izabranom ponuđaču

34.1 Plaćanje izabranom ponuđaču će se vršiti na način definisan u članu 4 Nacrta ugovora, (Prilog 9 ove tenderske dokumentacije).

35. Povjerljivost dokumentacije privrednih subjekata

35.1 Ponuđač koji dostavlja ponudu koja sadrži određene informacije/podatke koje su povjerljive treba da u ponudi dostavi spisak povjerljivih informacija/podataka u formi koja je data u Prilogu 4 - Obrazac za povjerljive informacije, potpisan od strane ponuđača i ovjeren pečatom ponuđača ili u slučaju da ponuda ne sadrži povjerljive informacije/podatke, treba da u ponudi dostavi Obrazac za povjerljive informacije potpisan od strane ponuđača i ovjeren pečatom ponuđača, sa izjašnjenjem da nema povjerljivih informacija.

U slučaju postojanja povjerljivih informacija/podataka, uz njihovo navođenje, ponuđač je dužan da naznači brojeve stranica u ponudi na kojoj se nalaze, pravni osnov po kojem se te informacije/podaci smatraju povjerljivim i koliko dugo će biti povjerljive.

35.2 Ukoliko ponuđač u ponudi ne dostavi Obrazac za povjerljive informacije ili ga dostavi nepopunjenog smatraće se da ponuda ne sadrži povjerljive informacije i neće biti odbačena.

35.3 Povjerljivim podacima ne mogu se smatrati (član 11.ZJN):

- a) ukupne i pojedinačne cijene iskazane u ponudi;
- b) predmet nabavke, odnosno ponuđena roba, usluga ili rad od koje zavisi poređenje sa tehničkom specifikacijom i ocjena da je ponuda u skladu sa zahtjevima iz tehničke specifikacije;
- c) dokazi o ličnoj situaciji ponuđača (u smislu odredbi čl. 45.-51. ZJN).

35.4 Ako ponuđač označi povjerljivim podatke koji se u skladu sa ovom tačkom tenderske dokumentacije ne mogu proglasiti povjerljivim ili dijelove ponude koji su po svojoj prirodi javne informacije (katalozi, finansijski izvještaji koji su dostupni na web-u, podaci koji se koriste za ocjenu ponude, uvjerenja iz javnih registara i slični dokumenti), ugovorni organ ih neće smatrati povjerljivim, a ponuda ponuđača neće biti odbačena.

35.5 Nakon javnog otvaranja ponuda nijedna informacija vezana za ispitivanje, pojašnjenje ili ocjenu ponuda ne smije se otkrivati nijednom učesniku postupka ili trećoj osobi prije nego što se odluka o rezultatu postupka ne saopšti učesnicima postupka.

35.6 Učesnici u postupku javne nabavke ni na koji način ne smiju neovlašteno prisvajati, koristiti za svoje potrebe ili proslijediti trećim licima podatke, rješenja ili dokumentaciju (informacije, planove, kompjuterske programe i dr.) koji su mu stavljeni na raspolaganje ili do kojih su došli na bilo koji način u postupku javne nabavke.

35.7 Nakon prijema odluke o izboru najpovoljnijeg ponuđača ili odluke o poništenju postupka javne nabavke, a najkasnije do isteka roka za žalbu, ugovorni organ će po prijemu zahtjeva ponuđača, a najkasnije u roku od dva (2) dana od dana prijema zahtjeva, omogućiti uvid u svaku ponudu, uključujući dokumente podnesene u skladu sa članom 45. stav (2) ZJN i pojašnjenja originalnih dokumenata u skladu s članom 68. stav (3) ZJN, osim informacija koje je ponuđač označio kao povjerljive i koje se mogu smatrati povjerljivim u skladu sa ZJN.

36. Neprirodno niska cijena ponude

36.1 Ako ugovorni organ ocijeni da je ponuđena cijena neprirodno niska, u skladu sa članom 66. ZJN, pismeno će zahtijevati od ponuđača da obrazloži ponuđenu cijenu.

36.2 Ponuđač je dužan na zahtjev ugovornog organa da pismeno dostavi detaljne informacije o relevantnim sastavnim elementima ponude, uključujući elemente cijene, odnosno razloge za ponuđenu cijenu. Ugovorni organ će uzeti u razmatranje objašnjenja koja se na primjeren način odnose na:

- a) ekonomičnost proizvodnog procesa, izvršenih usluga ili građevinske metode;
- b) izabrana tehnička rješenja i/ili izuzetno pogodne uslove koje ponuđač ima za dostavu robe, izvršenje usluga ili za izvođenje radova;
- c) originalnost robe, usluga ili radova koje je ponuđač ponudio;
- d) usklađenost s važećim odredbama koje se odnose na zaštitu na radu i uslove rada na mjestu gdje se isporučuje roba, izvršavaju usluge ili se izvode radovi;
- e) mogućnost da ponuđač prima državnu pomoć, s tim da ponuđač mora dokazati da je državna pomoć dodijeljena u skladu sa važećim propisima.

36.3 Ugovorni organ će obavezno zatražiti obrazloženje neprirodno niske cijene ponude, u sljedećim slučajevima:

- ako je cijena ponude za više od 50 % niža od prosječne cijene preostalih prihvatljivih ponuda, ako su primljene najmanje tri prihvatljive ponude, ili
- ako je cijena ponude za više od 20% niža od cijene drugorangirane prihvatljive ponude.

Ovo pravilo ne sprečava ugovorni organ da zatraži obrazloženje neprirodno niske cijene ponude i iz drugih razloga propisanih članom 66. ZJN.

36.4 Ako ponuđač odbije da dostavi pisano obrazloženje ili dostavi obrazloženje, iz kojeg se ne može utvrditi da će ponuđač biti u mogućnosti da isporuči robu / izvrši usluge / izvede radove po ponuđenoj cijeni, ugovorni organ će takvu ponudu odbaciti.

37. Provjera računске ispravnosti ponude

37.1 Ugovorni organ će ispraviti bilo koju grešku u ponudi koja je čisto aritmetičke prirode, ukoliko se ista otkrije tokom provjere računске ispravnosti ponude. Ugovorni organ će neodložno ponuđaču uputiti obavještenje o svakoj ispravci i može nastaviti sa postupkom ocjene ponude, sa ispravljenom greškom, pod uslovom da je ponuđač pisanim putem prihvatio ispravku u roku koji je odredio ugovorni organ. Ispravljeni iznosi su kao takvi obavezujući za ponuđača. Ako ponuđač ne prihvati predloženu ispravku, ponuda se odbacuje i garancija za ozbiljnost ponude, ukoliko postoji, se vraća ponuđaču.

37.2 Ugovorni organ će ispraviti greške u računanju cijene u sljedećim slučajevima:

- a) ako postoji razlika između jedinične cijene i ukupnog iznosa koji se dobije množenjem jedinične cijene i količine, jedinična cijena koja je navedena će imati prednost i potrebno je ispraviti konačan iznos;
- b) ako postoji greška u ukupnom iznosu u vezi sa sabiranjem podiznosa, podiznos će imati prednost, kada se ispravlja ukupan iznos.

37.3 Jedinična cijena stavke se ne smatra računskom greškom, odnosno ne može se ispravljati.

38. Preferencijalni tretman domaćeg

38.1 Ugovorni organ neće primjenjivati preferencijalni tretman domaćeg iz člana 67. ZJN („Službeni glasnik BiH“, br. 39/14, 59/22 i 50/24), jer je Odluka Savjeta ministara BiH o obaveznoj primjeni preferencijalnog tretmana domaćeg („Službeni glasnik BiH“, broj 34/20), prestala da važi 01.06.2021.god.

39. Sukob interesa

39.1 U skladu sa članom 52. ZJN, kao i sa drugim važećim propisima u BiH, ugovorni organ će odbiti ponudu ukoliko je ponuđač koji je dostavio ponudu, dao ili namjerava dati sadašnjem ili bivšem zaposleniku ugovornog organa mito u vidu novčanog iznosa ili u nekom drugom obliku, u pokušaju da izvrši uticaj na neki postupak ili na odluku ili na sam tok postupka javne nabavke. Ugovorni organ će u pisanoj formi obavijestiti ponuđača i Agenciju za javne nabavke o odbijanju ponude, te o razlozima za to i o tome će napraviti zabilješku u izvještaju o postupku nabavke.

39.2 Ponuđač je dužan da uz ponudu dostavi i posebnu pismenu Izjavu u vezi člana 52. stav (10) ZJN da nije nudio mito niti učestvovao u bilo kakvim radnjama čiji je cilj korupcija u javnoj

nabavci i to u formi utvrđenoj Prilogom 7 tenderske dokumentacije, ovjerenu kod organa nadležnog za ovjeru dokumenata, ne stariju od datuma objave obavještenja za predmetnu nabavku. Ako ponudu dostavlja grupa ponuđača svaki član mora dostaviti izjavu po članu 52. ZJN.

39.3 Sukob interesa između ugovornog organa i privrednog subjekta obuhvata situacije kada predstavnici ugovornog organa, koji su uključeni u provođenje postupka javne nabavke ili mogu uticati na rezultat tog postupka, imaju, direktno ili indirektno, finansijski, privredni ili bilo koji drugi lični interes koji bi se mogao smatrati štetnim za njihovu nepristrasnost i nezavisnost u okviru postupka, a naročito:

- a) ako predstavnik ugovornog organa istovremeno obavlja upravljačke poslove u privrednom subjektu;
- b) ako je predstavnik ugovornog organa vlasnik poslovnog udjela, dionica, odnosno drugih prava na osnovu kojih učestvuje u upravljanju, odnosno u kapitalu tog privrednog subjekta s više od 0,5%.

Predstavnikom ugovornog organa, u smislu ovog člana, smatra se:

- a) rukovodilac, te član upravnog, upravljačkog i nadzornog organa ugovornog organa;
- b) član komisije za javnu nabavku;
- c) druga osoba koja je uključena u provođenje ili koja može uticati na odlučivanje ugovornog organa u postupku javne nabavke.

40. Pouka o pravnom lijeku

40.1 Svaki ponuđač koji ima opravdan interes za ugovor o javnoj nabavci i smatra da je ugovorni organ u toku postupka javne nabavke izvršio povrede ZJN i/ili podzakonskih akata, ima pravo da uloži žalbu na postupak u roku koji je određen u članu 101. ZJN.

40.2 Žalba se izjavljuje Kancelariji za razmatranje žalbi BiH (u daljem tekstu KRŽ) putem ugovornog organa u najmanje tri primjerka, u pisanoj formi direktno, ili preporučenom poštanskom pošiljkom, u rokovima propisanim članom 101. ZJN.

40.3 Ugovorni organ je dužan u roku od pet dana od zaprimanja žalbe donijeti odgovarajuću odluku po žalbi u skladu sa članom 100. ZJN.

40.4 Ugovorni organ će zaključkom odbaciti žalbu kao neurednu ukoliko u roku za izjavljivanje žalbe žalilac ne dostavi dokaz iz člana 105. stav (1) tačka i) ZJN. Zaključak ugovornog organa kojim se odbacuje žalba kao neuredna je konačan.

40.5 Ako ugovorni organ odbaci žalbu zaključkom kao neblagovremenu, nedopuštenu, neurednu (osim u slučaju iz člana 105. stav (1) tačka i) ZJN), izjavljenu od neovlaštenog lica ili izjavljenu od lica koje nema aktivnu legitimaciju, ponuđač može izjaviti žalbu KRŽ u roku od 5 dana, od dana prijema zaključka.

40.6 Ako ugovorni organ usvoji žalbu djelimično ili u cjelosti, te svoje rješenje ili odluku zamijeni drugim rješenjem ili odlukom ili poništi postupak nabavke, ponuđač može izjaviti žalbu KRŽ u roku od 10 (deset) dana, od dana prijema rješenja, posredstvom ugovornog organa.

40.7 Ako ugovorni organ utvrdi da je žalba blagovremena, dopuštena, uredna, izjavljena od ovlaštenog lica i lica koje ima aktivnu legitimaciju, ali je neosnovana, dužan je u roku od pet

dana, od datuma njenog zaprimanja prosljediti žalbu KRŽ, sa svojim izjašnjenjem na navode žalbe, kao i kompletnom dokumentacijom vezano za postupak protiv kojeg je izjavljena žalba.

41. Garancija za ozbiljnost ponude

41.1 Ponuđači koji učestvuju u postupku javne nabavke dužni su da uz ponudu dostave originalnu **bezuslovnu bankarsku garanciju** za ozbiljnost ponude. Iznos tražene garancije za ozbiljnost ponude je **1,5% procijenjene vrijednosti LOT-a, odnosno:**

Lot 1 - 2.257,50 KM (riječima: dvijehiljadedvjestotinepedesetsedam i 50/100 KM)

ili u slučaju stranog ponuđača protivvrijednost u EUR obračunata po srednjem kursu Centralne banke BiH na dan izdavanja garancije i sa rokom važnosti, period važenja ponude plus trideset (30) dana.

41.2 Garancija za ozbiljnost ponude se ne smije bušiti radi ulaganja u ponudu niti oštećivati na bilo koji način. Iz prethodno navedenog razloga, garanciju je potrebno uložiti u PVC košuljicu („U“ fascikla, plastična folija), na košuljici naznačiti broj stranice/lista ponude, na način na koji se naznačava broj stranice/lista u cijeloj ponudi, i istu zatvoriti naljepnicom sa pečatom ponuđača ili zatvoriti jemstvenikom, s tim da se na mjesto vezivanja jemstvenika zalijepi naljepnica sa pečatom ponuđača. Ovako pripremljenu PVC košuljicu sa umetnutom garancijom za ozbiljnost ponude, uvezati u ponudu kao i ostale listove ponude. Garancija za ozbiljnost ponude se dostavlja u formi datoj u Prilogu 10 tenderske dokumentacije.

41.3 Ukoliko svi gore navedeni uslovi za dostavljanje garancije ne budu ispunjeni, ponuda će biti odbijena.

41.4 Ukoliko garanciju za ozbiljnost ponude dostavlja grupa ponuđača, garanciju za ozbiljnost ponude može dostaviti jedan član grupe, više članova grupe ili svi članovi grupe. U ovom slučaju, garancija se dostavlja u traženom iznosu zbirno, bez obzira da li je dostavlja jedan član, više ili svi članovi grupe ponuđača.

41.5 Postupanje sa garancijom za ozbiljnost ponude vršiće se u skladu sa odredbama **Pravilnika o formi garancije za ozbiljnost ponude i izvršenje ugovora** („Službeni glasnik BiH“ broj 90/14).

42. Garancija za uredno izvršenje ugovora

42.1 Ponuđač koji je izabran kao najpovoljniji dužan je u roku od petnaest (15) dana od dana obostranog potpisivanja ugovora dostaviti Ugovornom organu bezuslovnu bankarsku garanciju za uredno izvršenje ugovora u iznosu od 10% (deset procenata) od ukupne vrijednosti ugovora bez uračunatog PDV-a za LOT 1, sa klauzulom plativo na prvi pisani poziv korisnika garancije i bez prava prigovora, sa rokom važnosti, rok izvršenja ugovornih obaveza plus 60 (šezdeset) dana. Ponuđač prihvata obavezu dostavljanja garancije za uredno izvršenje ugovora, potpisivanjem i ovjeravanjem pečatom ponuđača Izjave ponuđača u Obrascu za ponudu - Prilog 2 tenderske dokumentacije, tačka 10. b.

42.2 Garancija za uredno izvršenje ugovora će biti nominovana u valuti Ugovora i mora biti dostavljena u formi datoj u Prilogu 11 tenderske dokumentacije.

42.3 Iznos garancije za uredno izvršenje ugovora će biti plativ Ugovornom organu kao kompenzacija za bilo koji gubitak koji bi bio prouzrokovan ako Dobavljač ne uspije da izvrši

svoje ugovorene obaveze. Dobavljač će biti dužan da po potrebi dostavi produženje garancije za uredno izvršenje ugovora do završetka ugovornih obaveza.

42.4 Uslovi povrata ili zadržavanja garancije za uredno izvršenje ugovora vršiće se u skladu sa Pravilnikom o obliku garancije za ozbiljnost ponude i izvršenje ugovora („Službeni glasnik BiH“ broj 90/14), odnosno odredbama Zakona o obligacionim odnosima.

43. E – aukcija

46.1 Za ovaj postupak javne nabavke predviđeno je provođenje E – aukcije u skladu sa Pravilnikom o uslovima i načinu korištenja E – aukcije (Službeni glasnik BiH broj 80/23).

46.2 E – aukcija je elektronski proces provođenja dijela postupka javne nabavke, koji uključuje podnošenje novih cijena, izmijenjenih naniže, i/ili novih vrijednosti određenih elemenata ponude, a odvija se nakon početne ocjene ponuda i omogućava njihovo rangiranje pomoću automatskih metoda ocjenjivanja na Portalu JN.

46.3 Ugovorni organ određuje početak i dužinu trajanja E – aukcije na Portalu JN. Za zakazivanje i početak E – aukcije referentno je vrijeme na Portalu JN. Od momenta zakazivanja do vremena početka E – aukcije mora proći minimalno 48 časova. E – aukcija ne može početi vikendom, neradnim danom i radnim danom prije 9:00 sati i nakon 15:00 sati.

46.4 Svi ponuđači koji su podnijeli **prihvatljive** ponude, momentom zakazivanja E – aukcije obavještavaju se istovremeno putem Portala JN o sljedećem:

- a) datumu i vremenu početka E – aukcije,
- b) prethodno određenom trajanju E – aukcije;
- c) broju postupka javne nabavke i broju lota, ukoliko je postupak podijeljen na lotove;
- d) poziciji na rang listi u početnoj ocjeni ponuda;

46.5 Izmjenu vremena početka i dužine trajanja E – aukcije ugovorni organ može vršiti na Portalu JN do momenta početka E – aukcije. Od momenta izmjene do novog početka E – aukcije mora proći minimalno 48 sati. Otkazivanje E – aukcije se može vršiti na Portalu JN do momenta početka E – aukcije.

46.6 Svako snižavanje cijene ponude je moguće u rasponu od 0,1 % do 10 % od ponuđene cijene.

46.7 Portal JN šalje obavještenje o završenoj E – aukciji. Ugovorni organ po završetku E – aukcije, donosi odluku o izboru ili poništenju postupka javne nabavke.

46.8 Kada se ukupna cijena odnosi na tehničku specifikaciju koja se sastoji od više pozicija tada se svaka od pozicija umanjuje za isti procenat koliko iznosi konačno procentualno umanjenje ukupne cijene postignute nakon E – aukcije, te se na tako umanjene cijene nudi zaključenje ugovora najpovoljnijem ponuđaču u skladu sa članom 72. ZJN.

46.9 U slučaju podjele postupka nabavke na lotove, E – aukcija se zakazuje za svaki lot posebno i ne može se zakazati početak za više od tri E – aukcije u istom satu.

46.10 U skladu sa članom 4 stav (2) Pravilnika o uslovima i načinu korištenja E – aukcije, u slučaju prijema jedne prihvatljive ponude E-aukcija se ne može zakazati, nego se postupak okončava u skladu sa članom 69. ZJN.

46.11 Poništenje i ponovno zakazivanje E – aukcije će se vršiti u skladu sa odredbama člana 9. Pravilnika o uslovima i načinu korištenja E – aukcije.



PRILOZI

- Prilog 1 - Popis dokumentacije
- Prilog 2 - Obrazac za ponudu
- Prilog 3 - Obrazac za cijenu ponude
- Prilog 4 - Obrazac za povjerljive informacije
- Prilog 5 - Izjava o ispunjavanju uslova iz člana 45. ZJN
- Prilog 6 - Izjava o ispunjavanju uslova iz člana 47. ZJN
- Prilog 7 - Izjava u skladu s članom 52. ZJN
- Prilog 8 - Tehnički zahtjevi i specifikacije
- Prilog 9 - Nacrt ugovora
- Prilog 10 - Forma garancije za ozbiljnost ponude
- Prilog 11 - Forma garancije za uredno izvršenje ugovora



PRILOG 1 - POPIS DOKUMENTACIJE

(Naziv dokumenta 1) broj stranice ponude

(Naziv dokumenta 2) broj stranice ponude

(Naziv dokumenta 3) broj stranice ponude

·
·
·

(Naziv dokumenta n)

broj stranice ponude

Potpis i pečat ponuđača _____



PRILOG 2 - OBRAZAC ZA PONUDU

Broj i naziv nabavke: JN-OP-174/2024 *Rezervni dijelovi VN i SN prekidača*

Broj obavještenja sa Portala javnih nabavki: _____

Broj ponude: _____; Datum: _____.____.2024. godine.

**UGOVORNI ORGAN: „Elektroprenos – Elektroprijenos BiH” a.d. Banja Luka,
Marije Bursać 7a, 78 000 Banja Luka, BiH**

PONUĐAČ:

	Ponudač (ovlašteni predstavnik grupe ponuđača)	Članovi grupe ponuđača (ukoliko se radi o grupi ponuđača)	
		Član grupe	Član grupe
Naziv i sjedište ponuđača			
Adresa			
IDB/JIB			
Broj žiro računa			
PDV			
Adresa za dostavljanje pošte			
Članovi grupe ponuđača (ukoliko se radi o grupi ponuđača)			
	Član grupe	Član grupe	Član grupe
Naziv i sjedište ponuđača			
Adresa			
IDB/JIB			
Broj žiro računa			
PDV			
Adresa za dostavljanje pošte			

(Ukoliko ponudu dostavlja grupa ponuđača, upisuju se podaci za sve članove grupe ponuđača, kao i kada ponudu dostavlja samo jedan ponuđač. Podugovarač se ne smatra ponuđačem niti članom grupe ponuđača u smislu postupka javne nabavke.)

KONTAKT OSOBA (za ovu ponudu):

Ime i prezime	
Adresa	
Broj telefona	
Broj faksa	
E-mail adresa	



IZJAVA PONUĐAČA

(ukoliko ponudu dostavlja grupa ponuđača, onda ovu Izjavu popunjava samo predstavnik grupe ponuđača)

U postupku javne nabavke, koju ste pokrenuli objavom obavještenja broj _____ na Portalu javnih nabavki dana: _____ godine, dostavljamo ponudu i izjavljujemo sljedeće:

1. U skladu sa sadržajem i zahtjevima tenderske dokumentacije JN-OP-174-6/2024, ovom izjavom prihvatamo njene odredbe u cijelosti, bez ikakvih rezervi ili ograničenja.
2. Ovom ponudom odgovaramo zahtjevima iz tenderske dokumentacije za nabavku *Rezervni dijelovi za VN i SN prekidače* u skladu s uslovima utvrđenim u tenderskoj dokumentaciji, kriterijumima i utvrđenim rokovima, bez ikakvih rezervi ili ograničenja.

Cijena naše ponude za LOT-1 je:	Iznos	Valuta
Cijena ponude (bez PDV-a) je:		
Popust koji dajemo na Cijenu ponude (____ %) je:		
Cijena ponude, sa uključenim popustom (bez PDV-a) je:		
PDV 17% na Cijenu ponude sa uključenim popustom je:		
Ukupna cijena ponude (sa uračunatim PDV-om) je:		

(slovima: _____)

Cijena naše ponude za LOT-2 je:	Iznos	Valuta
Cijena ponude (bez PDV-a) je:		
Popust koji dajemo na Cijenu ponude (____ %) je:		
Cijena ponude, sa uključenim popustom (bez PDV-a) je:		
PDV 17% na Cijenu ponude sa uključenim popustom je:		
Ukupna cijena ponude (sa uračunatim PDV-om) je:		

(slovima: _____)

Cijena naše ponude za LOT-3 je:	Iznos	Valuta
Cijena ponude (bez PDV-a) je:		
Popust koji dajemo na Cijenu ponude (____ %) je:		
Cijena ponude, sa uključenim popustom (bez PDV-a) je:		
PDV 17% na Cijenu ponude sa uključenim popustom je:		
Ukupna cijena ponude (sa uračunatim PDV-om) je:		

(slovima: _____)

U prilogu se nalazi i obrazac za cijenu naše ponude, koji je popunjen u skladu sa zahtjevima iz tenderske dokumentacije. U slučaju razlika u cijenama iz ove izjave i obrasca za cijenu ponude, relevantna je cijena iz obrasca za cijenu ponude.

4. Naša ponuda važi ____ dana (_____), računajući od isteka roka za dostavljanje ponuda, tj. do: _____.
5. Podugovaranje:

Za LOT-1:

- a) Imamo namjeru podugovaranja prilikom izvršenja ugovora
Naziv i sjedište podugovarača (nije obavezan podatak): _____
i/ili Dio ugovora koji se namjerava podugovarati (obavezan podatak, navesti opisno ili u
procentima ili u vrijednosti ponude izraženoj u valuti ponude bez PDV-a):
_____.

- b) Nemamo namjeru podugovaranja
**(zaokružiti tačku a) ili b), a ako se izjavi namjera podugovaranja popuniti najmanje
obavezne podatke).**

Za LOT-2:

- a) Imamo namjeru podugovaranja prilikom izvršenja ugovora
Naziv i sjedište podugovarača (nije obavezan podatak): _____
i/ili Dio ugovora koji se namjerava podugovarati (obavezan podatak, navesti opisno ili u
procentima ili u vrijednosti ponude izraženoj u valuti ponude bez PDV-a):
_____.

- b) Nemamo namjeru podugovaranja
**(zaokružiti tačku a) ili b), a ako se izjavi namjera podugovaranja popuniti najmanje
obavezne podatke).**

Za LOT-3:

- a) Imamo namjeru podugovaranja prilikom izvršenja ugovora
Naziv i sjedište podugovarača (nije obavezan podatak): _____
i/ili Dio ugovora koji se namjerava podugovarati (obavezan podatak, navesti opisno ili u
procentima ili u vrijednosti ponude izraženoj u valuti ponude bez PDV-a):
_____.

- b) Nemamo namjeru podugovaranja
**(zaokružiti tačku a) ili b), a ako se izjavi namjera podugovaranja popuniti najmanje
obavezne podatke).**

7. Garancija za ozbiljnost ponude je dostavljena u skladu sa zahtjevima iz tenderske dokumentacije.

8. Rok za isporuku robe za LOT-1 je ____ (_____) dana od dana obostranog potpisivanja ugovora.

Rok za isporuku robe za LOT-2 je ____ (_____) dana od dana obostranog potpisivanja ugovora.

Rok za isporuku robe za LOT-3 je ____ (_____) dana od dana obostranog potpisivanja ugovora.

9. Garantni period na isporučenu robu za LOT-1 je ____ (_____) mjeseci od primopredaje robe.

Garantni period na isporučenu robu za LOT-2 je ____ (_____) mjeseci od primopredaje robe.

Garantni period na isporučenu robu za LOT-3 je ____ (_____) mjeseci od primopredaje robe.



10. Ako naša ponuda bude najuspješnija u ovom postupku javne nabavke, obavezujemo se da ćemo:
- a) dostaviti dokaze o kvalifikovanosti, u pogledu lične sposobnosti, ekonomske i finansijske sposobnosti, te tehničke i profesionalne sposobnosti koji su traženi tenderskom dokumentacijom i u roku koji je utvrđen, a što potvrđujemo izjavama u ovoj ponudi.
 - b) dostaviti garanciju za uredno izvršenje ugovora u skladu sa zahtjevima iz tenderske dokumentacije.

Ime i prezime osobe koja je ovlaštena da predstavlja ponuđača: [.....]

Potpis ovlaštene osobe: [.....]

Mjesto i datum: [.....]

Pečat ponuđača:

**PRILOG 3 - OBRAZAC ZA CIJENU PONUDE - LOT 1****LOT 1 – Rezervni dijelovi VN i SN prekidača “ENERGOINVEST“**

NAZIV PONUĐAČA: _____

Broj ponude: _____

Datum: _____

R.b.	Opis roba	Jed. mjere	Količina	Zemlja porijekla	Jedinična cijena po stavki bez PDV-a Valuta	Ukupna cijena po stavki bez PDV-a Valuta
OP Banja Luka						
TJ Banja Luka						
Prekidač „ENERGOINVEST“: tip HG 6a/8c , 7a/8c; pogon tip BNR						
1.1.1.	Izolaciona stublina (H=814 mm, vanjski promjer 143 mm)	kom	3			
1.1.2.	Izolacioni poklopac sa izolacionim vijkom (čepom) za prekidač HG 6a/8c	kom	3			
1.1.3.	Motor za pogon BNR, 320 W	kom	1			
1.1.4.	Motor za pogon BNR, 680 W	kom	1			
1.1.5.	Gornje kontaktno pero za malouljni prekidač HG	kom	400			
1.1.6.	Gornji strujni priključak za 630 A	kom	3			
1.1.7.	Vrh kontaktne šipke za prekidač HG 6a/8c	kom	4			
1.1.8.	Četkice sa čepom za BNR-1, set od dva komada	set	10			
1.1.9.	Osigurač za pogon BNR FRA – 16 (10 A)	kom	10			
1.1.10.	Osigurač za pogon BNR3 FRA – 16 (16 A)	kom	10			
1.1.11.	Nazubljeni točak sa pripadajućim zapinjačima (2 zapinjača) za pogon BNR-3	kom	2			
1.1.12.	Boure brava komplet 2+1(rastavljač + prekidač)	kom	3			
1.1.13.	Gornja ruža za prekidač HG 6a/8c	kom	2			
1.1.14.	Motorni prekidač za pogon BNR 2M	kom	2			
1.1.15.	Prekidač za isključenje elektromotora za BNR 3M	kom	5			
1.1.16.	Špula uklopa/isklopa za pogon	kom	10			



	BNR, 220 V DC					
1.1.17.	Kontaktna šipka	kom	3			
1.1.18.	Set poluga za bure brave BNR 1	set	10			
1.1.19.	Set poluga za bure brave BNR 3	set	2			
1.1.20.	Eksentrični vijak za štimanje navijanja	kom	3			
1.1.21.	Iskrište	kom	3			
1.1.22.	Izolaciona stublina za prekidač HG7a/8c (H=1050mm (kraća), vanjski promjer 143 mm)	kom	2			
Prekidač „ENERGOINVEST“: tip SFE 11/18, SFE 14; pogon tip EPM						
1.1.23.	Kompresor za pogon EMP 255	kom	1			
1.1.24.	Nepovratni ventil (poz 74)	kom	30			
1.1.25.	Teflonska kocka za pogon EPM 255	kom	15			
1.1.26.	Ventil isklopa	kom	6			
1.1.27.	Manodenzostat SF6 gasa za prekidač 110 SFE-11, 5 bar	kom	3			
1.1.28.	Manodenzostat SF6 gasa za prekidač 220 SFE-11, 5,5 bar	kom	1			
1.1.29.	Bimetali 2,5-4 A	kom	10			
1.1.30.	Osovina za lijevak	kom	3			
1.1.31.	Električni rasteretni ventil	kom	10			
1.1.32.	Mehanički rasteretni ventil	kom	5			
Prekidač „ENERGOINVEST“: tip SFEL 11						
1.1.33.	Manodenzostat za prekidač SFEL 11. 5bar, sa kablom min. 3 m	kom	3			
1.1.34.	Eksentrična osovinica na blokadi isklopa za podešavanje amortizera sa pripadajućom zvjezda-pločicom	kom	6			
1.1.35.	Izolator donji za prekidač SFEL 11	kom	2			
1.1.36.	Izolator gornji za prekidač SFEL 11	kom	1			
Prekidač „ENERGOINVEST“: tip HPGE; pogoni tip pogoni CMR 2B, CMR 3B, EMOP-3						
1.1.37.	Zaptivač gornjeg poklopca za prekidač HPGE 11A/15	kom	10			
1.1.38.	Osigurač za pogon CMR, FRA 25, 10 A	kom	10			
1.1.39.	Osigurač za pogon CMR, FRA 25, 16 A	kom	10			
1.1.40.	Vrh kontaktne šipke	kom	5			
1.1.41.	Motor , 450 W CMR 2	kom	2			
1.1.42.	Motor , 950 W CMR 3	kom	2			
1.1.43.	Špula isklopa 500W	kom	10			
1.1.44.	Iskrište	kom	3			



TJ Bihać						
Prekidač „ENERGOINVEST“: tip HPGE 11A/15 i 11A/16; pogon tip CMR						
1.1.45.	Komplet ubrizgivač za prekidač HPGE11A/15,16 (E42429981)	kom	12			
1.1.46.	Vrh kontaktne šipke (E41158801)	kom	6			
1.1.47.	Iskrište (E41267181)	kom	6			
1.1.48.	Slavina za pražnjenje ulja iz komore za HPGE 11A/15,16 (gornja)	kom	4			
1.1.49.	Slavina donja za prekidač poz 91 iz UP125B	kom	9			
1.1.50.	Semering 40x60x10 poz 105 iz UP 125B	kom	10			
1.1.51.	Zaptivač pokazivača nivoa ulja (E30123098)	kom	30			
1.1.52.	Zaštitne gume semeringa na osovini kartera (E304472/18)	kom	20			
1.1.53.	Zaptivač donje slavine (E404925)	kom	15			
1.1.54.	Zaptivač gornje slavine (E401870)	kom	12			
1.1.55.	Zapinjač blok isklopa za CMR (E30073281)	kom	4			
1.1.56.	Graničnik za CMR (E402922)	kom	3			
1.1.57.	Odstojnik (guma)(za zapinjač uklopa);(E403017)	kom	30			
1.1.58.	Graničnik-isklop za EMP tip CMR-2B; (E402972)	kom	5			
1.1.59.	Osigurač FRA 25 16 A	kom	8			
1.1.60.	Gumeni zaptivač na vratima pogona CMR 2,3B	m	200			
1.1.61.	Set zaptivača za pol prekidača HPGE 11A/15 (Prilikom isporuke dostaviti podatke : sa E brojem i pozicijom iz upute UP 125 B)	set	2			
1.1.62.	Set zaptivača za pol prekidača HPGE 11A/16 (Prilikom isporuke dostaviti podatke : sa E brojem i pozicijom iz upute UP 125 B)	set	2			
1.1.63.	Metalni prsten za dotezanje uljokaznog stakla za prekidač HPGE 11A/15,16	kom	6			
Prekidač „ENERGOINVEST“: tip SFEL-11,12; pogon tip EMOP-2						
1.1.64.	Sklop isključne blokade EM-300280	kom	3			
1.1.65.	Čekić EM 400734	kom	1			



1.1.66.	Nepovratni ventil sklop EM 400642	kom	1			
1.1.67.	Ekscentar EM 400208	kom	1			
1.1.68.	Osovinica sa kanalom EM300278	kom	1			
1.1.69.	Zapinjač gurač EM 400728	kom	1			
1.1.70.	Valjak kotrljajući EM 400227	kom	1			
1.1.71.	Sklop poluga EM300047	kom	1			
1.1.72.	Okidač uklopne blokade-sklop EM400710	kom	1			
1.1.73.	Sklop poluge EM400201	kom	1			
1.1.74.	Poluga uklopne blokade EM400172	kom	1			
1.1.75.	Međublokada uklopa EM400196	kom	1			
1.1.76.	Zapinjač sklop EM 400631	kom	3			
Prekidač „ENERGOINVEST“: tip HG; pogon tip BNR						
1.1.77.	Gornje kontaktno pero za prekidač HG (E 400706)	kom	50			
1.1.78.	Pokazivač nivoa ulja za prekidače HG 6a/8c (pozicija 5 iz UP 122B)	kom	3			
1.1.79.	Mikroprekidač za Boure bravu	kom	20			
1.1.80.	Iskrište E425466	kom	3			
1.1.81.	Poluga za blokiranje obarača poz 31 iz Upute UP153	kom	8			
1.1.82.	Gumeni zaptivač osovine poz 28 iz UputeUP122B	kom	15			
OP Mostar						
Prekidač „ENERGOINVEST“: tip SFE 11/18H, SFE 16/19H; pogon tip EPM255						
1.2.1.	“O” prsten E43221501	kom	500			
1.2.2.	“O” prsten E43221502	kom	150			
1.2.3.	“O” prsten E43221508	kom	30			
1.2.4.	Teflon kocka E43852600	kom	20			
1.2.5.	“O” prsten na ventilu za dopunu SF6 gasa	kom	100			
1.2.6.	Poklopac na manovakumetru plitiki	kom	12			
1.2.7.	Nepovratni ventil za dopunu SF6 gasa za SFE 16/19 H	kom	2			
1.2.8.	Izolator za krak “Y”	kom	1			
1.2.9.	Potporni izolator	kom	1			
1.2.10.	Grafitna membrana za SFE 11/18	kom	1			
1.2.11.	Nepovratni ventil na motokompresoru WRV-12	kom	5			



OP Sarajevo						
Prekidač „ENERGOINVEST“: tip HPGE 11A/15 i 11A/16; pogon tip CMR						
1.3.1.	Donje kont pero za HPGE 11/15-16	kom	30			
1.3.2.	Gornje kont pero za HPGE 11/15-16	kom	140			
1.3.3.	Iskrište za HPGE 11/15-16	kom	3			
1.3.4.	Kontaktna šipka za HPGE 11A/16	kom	1			
1.3.5.	Kontaktna šipka za HPGE 11A/15	kom	1			
1.3.6.	Zapinjač blok isklopa CMR	kom	3			
1.3.7.	Zaptivač uljokaza za HPGE 11A/15 HPGE 11/14	kom	30			
1.3.8.	Zaptivač izolatora za HPGE 11/14-15	kom	10			
1.3.9.	Graničnik za CMR (HPGE 11/15-16)	kom	2			
1.3.10.	Uljokazno staklo za HPGE 11A/16	kom	6			
1.3.11.	Komplet ubrizgivač za HPGE 11/15-16	Kom	6			
Prekidač „ENERGOINVEST“: tip SFE 11, 14 i 16; pogon tip EPM 255						
1.3.12.	Zaštitno staklo na manovakumetru (SFE 16-2)	kom	3			
1.3.13.	Zapitivač potpornog izolatora za prekidač SFE 14	set	3			
1.3.14.	Izolator prekidnog elementa za prekidač Tip SFE 11/18 'stari'	kom	2			
1.3.15.	Izolator prekidnog elementa za prekidač Tip SFE 11/18 'novi'	kom	2			
1.3.16.	Nepovratni ventil za kompresor 'Prva petoletka' Trstenik, kompresor pogona EPM 255	Kom	10			
1.3.17.	Izolator prekidnog elementa za prekidač SFE-16-2 - (stari) E-10286707 (čelo metalne prirubnice izolatora je 0,1 mm starije od čela zaptivne površine izolatora)	Kom	1			
1.3.18.	Teflonska kocka za pogon EPM 255	Kom	20			
1.3.19.	Set brtvi za prekidač (3 pola)	Kpl	1			



	SFE 11/18 „stari tip“					
1.3.20.	Set brtvi za prekidač (3 pola) SFE 11/18 „stari tip“	Kpl	1			
1.3.21.	Set brtvi za prekidač (1 pol) SFE 16/19 H -4 (1979g.)	kpl	1			
1.3.22.	Set brtvi za prekidač (1 pol) SFE 16/19-2 (1980g.)	Kpl	1			
1.3.23.	Potporni izolator za prekidač SFE-16/19-2 (stari) E- 10286702 (čelo metalne prirubnice izolatora je 0,1 mm starije od čela zaptivne površine izolatora)	Kom	1			
Prekidač „ENERGOINVEST“: tip SFEL 11, 12; pogon tip EMOP						
1.3.24.	Zaptivač potpornog izolatora i prekidnog elementa za prekidač SFEL 11 (ENERGOMEX)	set	2			
1.3.25.	"O" prsten 321992/19 za prekidač SFEL 12	kom	3			
1.3.26.	"O" prsten 321992/20 za prekidač SFEL 12	kom	3			
1.3.27.	"O" prsten 321992/84 za prekidač SFEL 12	kom	3			
1.3.28.	"O" prsten 321992/85 za prekidač SFEL 12	kom	3			
1.3.29.	"O" prsten 321992/92 za prekidač SFEL 12	kom	3			
1.3.30.	PTFE traka 400055/01 za prekidač SFEL 12	kom	3			
1.3.31.	PTFE traka 400055/02 za prekidač SFEL 12	kom	3			
1.3.32.	PTFE traka 400055/03 za prekidač SFEL 12	kom	3			
1.3.33.	Opruga 400210/01 za prekidač SFEL 12	kom	3			
1.3.34.	Opruga 400210/02 za prekidač SFEL 12	kom	3			
1.3.35.	Opruga 400210/01 za prekidač SFEL 12	kom	3			
1.3.36.	Kontaktno pero 442299/00 za prekidač SFEL 12	kom	9			
Prekidač „ENERGOINVEST“: tip HG 4a/8C, 6a/8C; pogon tip BNR						
1.3.37.	Prekidač mikro Boure brave	kom	5			
1.3.38.	Gornje kont. Pero za prekidač HG 6a/8C E40070601	kom	400			
1.3.39.	Strujni priključak 630 A za	kom	6			



	prekidač HG 6a/8C					
1.3.40.	Poluga za blokadu Boure brave u pogonu 3LM prekidača HG 6a/8C	kom	1			
1.3.41.	Gumeni zaptivač na osovini za prekidač HG 4a/8C	kom	100			
1.3.42.	Gumeni zaptivač na donjem strujnom priključku za prekidač HG 4a/8C	kom	100			
1.3.43.	Gumeni zaptivač slavine za HG 4a/8C	Kom	100			
1.3.44.	Gumeni zaptivač pokazivača nivoa ulja HG 4a/8C	Kom	50			
1.3.45.	Vrh kontaktne šipke E401854/00	Kom	10			
Prekidač „ENERGOINVEST“: tip HK 4/5B pogon tip BNR						
1.3.46.	Gumeni zaptivač na donjem strujnom priključku	Kom	30			
1.3.47.	Gumeni zaptivač dna pola	Kom	30			
OP Tuzla						
Prekidač „ENERGOINVEST“: tip HPGE 11A/15, HPGE 11A/16, HG4 i HG7						
1.4.1.	Semering 40x60x10 Poz 105 iz UP 125B	kom	40			
1.4.2.	Zaptivač ispod gornje slavine	kom	20			
1.4.3.	Zaštitna gume semeringa na osovini kartera E304472/18	kom	30			
1.4.4.	Zaptivač slavine E404925	kom	10			
1.4.5.	Zaptivač poklopca na osovini kartera E300256/03	kom	40			
1.4.6.	Zaštitna gume semeringa na osovini kartera E304472/18	kom	10			
1.4.7.	Uljokaz za prekidač tip HPGE 11A/15, 11A/16	kom	10			
1.4.8.	Špula uklopa CMR 110 VDC	kom	2			
1.4.9.	Špula isklopa CMR 110 VDC	kom	2			
1.4.10.	Semering osovine kartera HG7	kom	10			
Prekidač „Energoinvest“: tip SFEL 12						
1.4.12.	Manodenzostat SF6	kom	6			
UKUPNA CIJENA BEZ PDV-a:						
POPUST (____ %):						
UKUPNA CIJENA SA POPUSTOM BEZ PDV-a:						
IZNOS PDV-a (17%):						
UKUPNA CIJENA SA PDV-om:						



Napomena:

1. Cijene moraju biti jasno izražene u KM (domaći ponuđači) ili EUR (strani ponuđači). Za svaku stavku u ponudi mora se navesti cijena (i jedinična i ukupna), u suprotnom ponuda će biti odbijena kao nepravilna.
2. Cijena ponude se iskazuje u skladu s gore datom formom i mora da sadrži sve naknade koje ugovorni organ treba platiti ponuđaču. Ugovorni organ ne smije imati nikakve dodatne troškove osim onih koji su navedeni u ovom obrascu.
3. U slučaju razlika između jediničnih cijena i ukupnog iznosa, ispravka će se izvršiti u skladu sa jediničnim cijenama.
4. Jedinična cijena stavke se ne smatra računskom greškom, odnosno ne može se ispravljati. Takođe se ne može ispravljati popust izražen u procentima, a u slučaju razlike u popustu iskazanom u procentima i u novčanom iznosu, ispravka će se izvršiti u skladu sa iznosom izraženim u procentima.
5. Navedene cijene su nepromjenljive za vrijeme trajanja ugovora.

Potpis i pečat ponuđača _____

**PRILOG 3 - OBRAZAC ZA CIJENU PONUDE – LOT 2****LOT 2 – Rezervni dijelovi VN i SN prekidača “ABB“**

NAZIV PONUĐAČA: _____

Broj ponude: _____

Datum: _____

R.b.	Opis roba	Jed. mjere	Količina	Zemlja porijekla	Jedinična cijena po stavki bez PDV-a Valuta	Ukupna cijena po stavki bez PDV-a Valuta
OP Mostar						
Prekidači „ABB“: tip VD4 i LTB 145D1/B pogon tip BLK						
2.1.1.	Kontakt za signalizaciju napetosti opruge (-BS2)	kom	1			
2.1.2.	Blokirni magnet na kolicima (-RL2)	kom	2			
2.1.3.	Kontakt pozicije (-BT3)	kom	1			
2.1.4.	Svitak uklopa 220 V DC za prekidač tip VD4 2412-16	kom	1			
2.1.5.	Svitak isklopa 220 V DC za prekidač tip VD4 2412-16	kom	1			
2.1.6.	Svitak uklopa 220 V DC za prekidač tip VD4/P 2412-25	kom	1			
2.1.7.	Svitak isklopa 220 V DC za prekidač tip VD4/P 2412-25	kom	1			
2.1.8.	Podnaponski svitak 220 V DC (-MU) za prekidač tip VD4 24 kV	kom	1			
2.1.9.	Pomoćni kontakti prekidača 220 V sa 10 pomoćnih kontakata za prekidač tip VD4 24 kV	kom	1			
2.1.10.	Motor za navijanje opruga Un 220 V DC za prekidač tip VD4 24 kV	kom	1			
2.1.11.	Blokirni magnet kolica (Y0) 220 V DC za prekidač tip VD4/P 2412-25	kom	4			
2.1.12.	Blokirni magnet (Y1) 220 V DC za prekidač tip VD4 2412-25	kom	4			
2.1.13.	Antikondenzacioni grijač za ćelije ABB, ZS1, 220 V AC	kom	2			
2.1.14.	Grijač 220 V AC za pogon BLK 82	kom	2			
2.1.15.	Motor Un 220 V DC za pogon BLK 82	kom	1			
2.1.16.	Grijač za pogon BLK 222 (komplet 2 grijača 220 V AC 70	kom	2			



	W 1 kom + 140 W 1 kom)					
2.1.17.	Motor Un 220 V DC za pogon BLK 222	kom	1			
OP Sarajevo						
Prekidač „ABB“: tip LTB 145D1/B; pogon tip FSA1						
2.2.1.	Svitak uklopa Y3 za prekidač LTB 145D1/B	kom	1			
2.2.2.	Svitak isklopa Y2 za prekidač LTB 145D1/B	kom	1			
Prekidač „ABB“: tip VD4						
2.2.3.	Svitak uklopa (Y3 (MBC) za vakumski prekidač VD4	Kom	1			
3.2.4.	Svitak isklopa (Y2 (MB01) za vakumski prekidač VD4	Kom	1			
OP Tuzla						
Prekidač „ABB“: tip LTB 145 i VD4						
2.3.1.	Špula isklopa LTB 145	kom	2			
2.3.2.	Špula uklopa LTB 145	kom	2			
2.3.3.	Špula isklopa VD4	kom	2			
2.3.4.	Špula blokade; KUHNKE; H32-F40-HS399; 220VDC; 100%ED; 0141	kom	5			
2.3.5.	Špula blokade 220 VDC; VD4 24.12.25; 2017.god	kom	5			
2.3.6.	Blokirajući magnet kolica prekidača DC 220 V 1VCR021649F0006	kom	2			
2.3.7.	Blokirajući magnet kolica prekidača DC 220 V GCE9401766P0106	kom	2			
2.3.8.	Špula uklopa 1VCR016231G0006	kom	2			
2.3.9.	Elektromotor za navijanje opruge WK41 301777 220 VDC	kom	2			
2.3.10.	Signalna preklopka sa 16 kontakata VD4 WA3724*01 Kraus Naimer	kom	2			
2.3.11.	Blokirajući magnet kolica prekidača DC 220 V 1VCR021649F0006	kom	2			
2.3.12.	Signalna preklopka navijenosti opruga VD4	kom	1			
2.3.13.	Grijači za prekidače ARCOL,	kom	10			



	HS50M, 2K2					
2.3.14.	Grijači za prekidače ARCOL 96.46, HS25, 2K2 J	kom	10			
UKUPNA CIJENA BEZ PDV-a:						
POPUST (____ %):						
UKUPNA CIJENA SA POPUSTOM BEZ PDV-a:						
IZNOS PDV-a (17%):						
UKUPNA CIJENA SA PDV-om:						

Napomena:

1. Cijene moraju biti jasno izražene u KM (domaći ponuđači) ili EUR (strani ponuđači). Za svaku stavku u ponudi mora se navesti cijena (i jedinična i ukupna), u suprotnom ponuda će biti odbijena kao nepravilna.
2. Cijena ponude se iskazuje u skladu s gore datom formom i mora da sadrži sve naknade koje ugovorni organ treba platiti ponuđaču. Ugovorni organ ne smije imati nikakve dodatne troškove osim onih koji su navedeni u ovom obrascu.
3. U slučaju razlika između jediničnih cijena i ukupnog iznosa, ispravka će se izvršiti u skladu sa jediničnim cijenama.
4. Jedinična cijena stavke se ne smatra računskom greškom, odnosno ne može se ispravljati. Takođe se ne može ispravljati popust izražen u procentima, a u slučaju razlike u popustu iskazanom u procentima i u novčanom iznosu, ispravka će se izvršiti u skladu sa iznosom izraženim u procentima.
5. Navedene cijene su nepromjenljive za vrijeme trajanja ugovora.

Potpis i pečat ponuđača _____

**PRILOG 3 - OBRAZAC ZA CIJENU PONUDE – LOT 3****LOT 3 – Rezervni dijelovi VN i SN prekidača “SIEMENS“**

NAZIV PONUĐAČA: _____

Broj ponude: _____

Datum: _____

R.b.	Opis roba	Jed. mjere	Količina	Zemlja porijekla	Jedinična cijena po stavki bez PDV-a Valuta	Ukupna cijena po stavki bez PDV-a Valuta
OP Sarajevo						
Prekidač „SIEMENS“: tip 3AP1 FI						
3.1.1.	Svitak isklopa Y3LA za prekidač: Siemens, tip 3AP1F1	Kom	1			
3.1.2.	Svitak uklopa Y1LA za prekidač: Siemens, tip 3AP1F1	Kom	1			
3.1.3.	Svitak isklopa Y3LA za prekidač: Siemens, tip 3AP1FG	Kom	1			
3.1.4.	Svitak uklopa Y1LA za prekidač: Siemens, tip 3AP1FG	Kom	1			
3.1.5.	Motor za navijanje opruga M1 za prekidač: Siemens, tip 3AP1F1;	Kom	1			
OP Tuzla						
Prekidač „SIEMENS“: tip 3AP1 FI , 3AP2 FI i 3AH 1264-2						
3.2.1.	Špula isklopa 3AP1FI	kom	4			
3.2.2.	Špula isklopa 3AP2FI	kom	4			
3.2.3.	Signalna preklopka S1	kom	1			
3.2.4.	Signalna preklopka S16 oznake 412-13142-933	kom	1			
3.2.5.	Špula isklopa 3AH 1264-2 3AY1510-3F	kom	1			
3.2.6.	Grijač za pogon prekidača 3AP1FI 800Ω	kom	2			
3.2.7.	Grijač za pogon prekidača 3AP1FI 250Ω	kom	3			
3.2.8.	Grijač za pogon prekidača 3AP1FI 120Ω	kom	3			
UKUPNA CIJENA BEZ PDV-a:						



POPUST (____ %):	
UKUPNA CIJENA SA POPUSTOM BEZ PDV-a:	
IZNOS PDV-a (17%):	
UKUPNA CIJENA SA PDV-om:	

Napomena:

1. Cijene moraju biti jasno izražene u KM (domaći ponuđači) ili EUR (strani ponuđači). Za svaku stavku u ponudi mora se navesti cijena (i jedinična i ukupna), u suprotnom ponuda će biti odbijena kao nepravilna.
2. Cijena ponude se iskazuje u skladu s gore datom formom i mora da sadrži sve naknade koje ugovorni organ treba platiti ponuđaču. Ugovorni organ ne smije imati nikakve dodatne troškove osim onih koji su navedeni u ovom obrascu.
3. U slučaju razlika između jediničnih cijena i ukupnog iznosa, ispravka će se izvršiti u skladu sa jediničnim cijenama.
4. Jedinična cijena stavke se ne smatra računskom greškom, odnosno ne može se ispravljati. Takođe se ne može ispravljati popust izražen u procentima, a u slučaju razlike u popustu iskazanom u procentima i u novčanom iznosu, ispravka će se izvršiti u skladu sa iznosom izraženim u procentima.
5. Navedene cijene su nepromjenljive za vrijeme trajanja ugovora.

Potpis i pečat ponuđača _____



PRILOG 4 - OBRAZAC ZA POVJERLJIVE INFORMACIJE

Informacija koja je povjerljiva	Brojevi stranica s tim informacijama u ponudi	Razlozi za povjerljivost tih informacija	Vremenski period u kojem će te informacije biti povjerljive

Potpis i pečat ponuđača _____

Napomena:

Povjerljivim informacijama se ne mogu smatrati informacije propisane članom 11. ZJN.

PRILOG 5 - IZJAVA O ISPUNJAVANJU USLOVA IZ ČLANA 45.

stav (1) tačka od a) do d) Zakona o javnim nabavkama („Službeni glasnik BiH“ br. 39/14, 59/22 i 50/24)

Ja, niže potpisani _____ (Ime i prezime), sa ličnom kartom broj: _____ izdatom od _____, u svojstvu predstavnika privrednog društva ili obrta ili srodne djelatnosti _____ (Navesti položaj, naziv privrednog društva ili obrta ili srodne djelatnosti), ID broj: _____, čije sjedište se nalazi u _____ (Grad/opština), na adresi _____ (Ulica i broj), kao ponuđač u otvorenom postupku javne nabavke: JN-OP-174/2024 Rezervni dijelovi VN i SN prekidača, a kojeg provodi ugovorni organ „Elektroprenos – Elektroprijenos BiH“ a.d. Banja Luka, za koje je objavljeno obavještenje o javnoj nabavci broj: _____ u „Službenom glasniku BiH“ broj: _____, a u skladu sa članom 45. stavovima (1) i (4) pod punom materijalnom i kaznenom odgovornošću

IZJAVLJUJEM

Ponuđač _____ u navedenom postupku javne nabavke, kojeg predstavljam, nije:

- Pravosnažnom sudskom presudom u kaznenom postupku osuđen za kaznena djela organiziranog kriminala, korupcije, prevare ili pranja novca u skladu s važećim propisima u BiH ili zemlji u kojoj je registriran;
- Pod stečajem ili je predmetom stečajnog postupka ili je pak predmetom postupka likvidacije;
- Propustio ispuniti obaveze u vezi s plaćanjem penzionog i invalidskog osiguranja i zdravstvenog osiguranja u skladu s važećim propisima u BiH ili zemlji u kojoj je registriran;
- Propustio ispuniti obaveze u vezi s plaćanjem direktnih i indirektnih poreza u skladu s važećim propisima u BiH ili zemlji u kojoj je registriran.

U navedenom smislu sam upoznat sa obavezom ponuđača da u slučaju dodjele ugovora dostavi dokumente iz člana 45. stav (2) tačke od a) do d) na zahtjev ugovornog organa i u roku kojeg odredi ugovorni organ shodno članu 72. stav (3) tačka a).

Nadalje izjavljujem da sam svjestan da krivotvorenje službene isprave, odnosno upotreba neistinite službene ili poslovne isprave, knjige ili spisa u službi ili poslovanju kao da su istiniti predstavlja kazneno djelo predviđeno Kaznenim zakonima u BiH, te da davanje netačnih podataka u dokumentima kojima se dokazuje lična sposobnost iz člana 45. Zakona o javnim nabavkama predstavlja prekršaj za koji su predviđene novčane kazne od 1.000,00 KM do 10.000,00 KM za ponuđača (pravno lice) i od 200,00 KM do 2.000,00 KM za odgovorno lice ponuđača.

Također izjavljujem da sam svjestan da ugovorni organ koji provodi navedeni postupak javne nabavke shodno članu 45. stav (6) Zakona o javnim nabavkama u slučaju sumnje u tačnost podataka datih putem ove izjave zadržava pravo provjere tačnosti iznesenih informacija kod nadležnih organa.

Mjesto i datum davanja izjave: _____

Izjavu dao: _____

Potpis i pečat nadležnog organa: _____

PRILOG 6 - IZJAVA O ISPUNJAVANJU USLOVA IZ ČLANA 47.

st. (1) tačka c) i st. (4) Zakona o javnim nabavkama („Službeni glasnik BiH“ br. 39/14, 59/22 i 50/24)

Ja, niže potpisani _____ (*Ime i prezime*), sa ličnom kartom broj: _____ izdatom od _____, u svojstvu predstavnika privrednog društva ili obrta ili srodne djelatnosti _____ (*Navesti položaj, naziv privrednog društva ili obrta ili srodne djelatnosti*), ID broj: _____, čije sjedište se nalazi u _____ (*Grad/opština*), na adresi _____ (*Ulica i broj*), kao ponuđač u otvorenom postupku javne nabavke: JN-OP-174/2024 Rezervni dijelovi VN i SN prekidača, a kojeg provodi ugovorni organ „Elektroprenos – Elektroprijenos BiH“ a.d. Banja Luka, za koje je objavljeno obavještenje o javnoj nabavci broj: _____ u „Službenom glasniku BiH“ broj: _____, a u skladu sa članom 47. stavovima (1) i (4) pod punom materijalnom i kaznenom odgovornošću

IZJAVLJUJEM

Dokumenti čije obične kopije dostavlja ponuđač _____ u navedenom postupku javne nabavke, a kojima se dokazuje ekonomska i finansijska sposobnost iz člana 47. stav (1) tačka c) Zakona o javnim nabavkama, su identični sa originalima.

U navedenom smislu sam upoznat sa obavezom ponuđača da u slučaju dodjele ugovora dostavi dokumente iz člana 47. stav (1) tačke c) na zahtjev ugovornog organa i u roku kojeg odredi ugovorni organ shodno članu 72. stav (3) tačka a).

Nadalje izjavljujem da sam svjestan da krivotvorenje službene isprave, odnosno upotreba neistinite službene ili poslovne isprave, knjige ili spisa u službi ili poslovanju kao da su istiniti predstavlja kazneno djelo predviđeno Kaznenim zakonima u BiH, te da davanje netačnih podataka u dokumentima kojima se dokazuje ekonomska i finansijska sposobnost iz člana 47. Zakona o javnim nabavkama predstavlja prekršaj za koji su predviđene novčane kazne od 1.000,00 KM do 10.000,00 KM za ponuđača (pravno lice) i od 200,00 KM do 2.000,00 KM za odgovorno lice ponuđača.

Mjesto i datum davanja izjave:

Izjavu dao:

Potpis i pečat ponuđača: _____

PRILOG 7 - IZJAVA U SKLADU S ČLANOM 52.

stav (10) Zakona o javnim nabavkama („Službeni glasnik BiH“ br. 39/14, 59/22 i 50/24)

Ja, nižepotpisani _____ (Ime i prezime), sa ličnom kartom broj: _____ izdatom od _____, u svojstvu predstavnika privrednog društva ili obrta ili srodne djelatnosti _____ (Navesti položaj, naziv privrednog društva ili obrta ili srodne djelatnosti), ID broj: _____, čije sjedište se nalazi u _____ (Grad/opština), na adresi _____ (Ulica i broj), kao ponuđač u otvorenom postupku javne nabavke: JN-OP-174/2024 Rezervni dijelovi VN i SN prekidača, a kojeg provodi ugovorni organ „Elektroprenos – Elektroprijenos BiH“ a.d. Banja Luka, za koje je objavljeno obavještenje o javnoj nabavci broj: _____ u „Službenom glasniku BiH“ broj: _____, a u skladu sa članom 52. stav (10) Zakona o javnim nabavkama pod punom materijalnom i kaznenom odgovornošću

IZJAVLJUJEM

- 1) Nisam ponudio mito ni jednom licu uključenom u proces javne nabavke, u bilo kojoj fazi procesa javne nabavke.
- 2) Nisam dao, niti obećao dar, ili neku drugu povlasticu službenom ili odgovornom licu u ugovornom organu, uključujući i strano službeno lice ili međunarodnog službenika, u cilju obavljanja u okviru službene ovlasti, radnje koje ne bi trebalo da izvrši, ili se suzdržava od vršenja djela koje treba izvršiti on, ili neko ko posreduje pri takvom podmićivanju službenog ili odgovorna lica.
- 3) Nisam dao ili obećao dar ili neku drugu povlasticu službenom ili odgovornom licu u ugovornom organu uključujući i strano službeno lice ili međunarodnog službenika, u cilju da obavi u okviru svoje službene ovlasti, radnje koje bi trebalo da obavlja, ili se suzdržava od obavljanja radnji, koje ne treba izvršiti.
- 4) Nisam bio uključen u bilo kakve aktivnosti koje za cilj imaju korupciju u javnim nabavkama.
- 5) Nisam sudjelovao u bilo kakvoj radnji koja je za cilj imala korupciju u toku predmeta postupka javne nabavke.

Davanjem ovu izjave, svjestan sam kaznene odgovornosti predviđene za kaznena djela primanja i davanja mita i kaznena djela protiv službene i druge odgovornosti i dužnosti utvrđene u Kaznenim zakonima Bosne i Hercegovine.

Mjesto i datum davanja izjave:

Izjavu dao:

Potpis i pečat nadležnog organa: _____

PRILOG 8 - TEHNIČKI ZAHTJEVI I SPECIFIKACIJE – LOT 1**LOT 1 – Rezervni dijelovi VN i SN prekidača “ENERGOINVEST”**

Stavka	Naziv stavke	Zahtjevane karakteristike	Navesti tip proizvođača i ponudene karakteristike (napisati "DA" ukoliko se nudi tražena karakteristika)
OP Banja Luka			
TJ Banja Luka			
Prekidač „ENERGOINVEST“: tip HG 6a/8c, 7a/8c; pogon tip BNR			
1.1.1.	Izolaciona stublina (H=814 mm, vanjski promjer 143 mm)	Za prekidač HG 6a/8c, visina H=814 mm, vanjski promjer Ø 143 mm unutrašnji promjer Ø 130 mm	
1.1.2.	Izolacioni poklopac sa izolacionim vijkom (čepom) za prekidač HG 6a/8c	Za izolacionu stublinu prekidača HG 6a/8c, pozicija 23 Priloga 1.1	
1.1.3.	Motor za pogon BNR, 320 W	Za pogon BNR, 220 VDC	
1.1.4.	Motor za pogon BNR, 680 W	Za pogon BNR, 220 VDC	
1.1.5.	Gornje kontaktno pero za malouljni prekidač HG	Za malouljni prekidač HG E-400706/01 Pozicija 1, Priloga 1.1	
1.1.6.	Gornji strujni priključak	- 630 A	
1.1.7.	Vrh kontaktne šipke	Za prekidač HG 6a/8c E-400743 Pozicija 11, Prilog 1.1	
1.1.8.	Četkice sa čepom za BNR-1, set od dva komada	Set od 2 četkice i 2 čepa	
1.1.9.	Osigurač za pogon BNR FRA – 16 (10 A)	za pogon BNR	
1.1.10.	Osigurač za pogon BNR3 FRA – 16 (16 A)	za pogon BNR3	
1.1.11.	Nazubljeni točak sa pripadajućim zapinjačima (2	Komplet za pogon BNR-1 (2 zapinjača), pozicije 20, 19 i	

Stavka	Naziv stavke	Zahtjevane karakteristike	Navesti tip proizvođača i ponudene karakteristike (napisati "DA" ukoliko se nudi tražena karakteristika)
	zapinjača) za pogon BNR-3	55 Prilog 1.2	
1.1.12.	Boure brava komplet 2+1(rastavljač + prekidač)	Komplet od 2 mehaničke (E-402238) i 1 elektromehaničke (E-202275) brave i 2 ključa	
1.1.13.	Gornja ruža za prekidač HG 6a/8c	Za prekidač HG 6a/8c Komplet ruža sa šipkom	
1.1.14.	Motorni prekidač za pogon BNR 2M	za pogon BNR 2M	
1.1.15.	Prekidač za isključenje elektromotora za BNR 3M	za pogon BNR 3M	
1.1.16.	Špula uklopa/isklopa za pogon BNR, 220 V DC	za pogon BNR	
1.1.17.	Kontaktna šipka	Za prekidač HG 6a/8c Pozicija 10, Prilog 1.1	
1.1.18.	Set poluga za Boure brave BNR 1	Komplet (1 kratka + 1 duga) u pogonu BNR-1, pozicije 51 i 29 Priloga 1.3	
1.1.19.	Set poluga za Boure brave BNR 3	Komplet (1 kratka + 1 duga) u pogonu BNR-3, pozicije 51 i 29 Priloga 1.3	
1.1.20.	Eksentrični vijak za štimanje navijanja	Osovinica za štelovanje zapinjača (Zapinjač je pozicija 19, Priloga 1.2) za pogon BNR-1	
1.1.21.	Iskrište	za prekidač HG 6a/8c	
1.1.22.	Izolaciona stublina (H=1050 mm, vanjski promjer 143 mm)	Za prekidač HG 7a/8c, visina H=1050 mm (kraća), vanjski promjer Ø 143 mm	
Prekidač „ENERGOINVEST“: tip SFE 11/18, SFE 14; pogon tip EPM			
1.1.23.	Kompresor za pogon EMP 255	Kompresor Prva Petoletka Trstenik, 206-89000, E-	

Stavka	Naziv stavke	Zahtjevane karakteristike	Navesti tip proizvođača i ponuđene karakteristike (napisati "DA" ukoliko se nudi tražena karakteristika)
		21010301, Prilog 1.4 Un = 220/380 V; f = 50 Hz; n = 1420 o/min; tip motora ZK 90 L-4	
1.1.24.	Nepovratni ventil	Nepovratni ventil – Pozicija 74 Priloga 1.5	
1.1.25.	Teflonska kocka za pogon EPM 255	Za ventil uklopa/isklopa	
1.1.26.	Ventil isklopa	Pozicija 28 fig 1. Priloga 1.6 , fig. 7 Priloga 1.7	
1.1.27.	Manodenzostat SF6 gasa za prekidač 110 SFE-11, 5 bar	Nazivni pritisak pri 20°C 5 bara Sa priključnim kablom min 2 metra Tip kao WIKA 233.52.100 ili ekvivalent	
1.1.28.	Manodenzostat SF6 gasa za prekidač 220 SFE-14, 5,5 bar	Za prekidač SFE 14, 5,5bara EPM 255 pogon	
1.1.29.	Bimetali 2,5-4 A	Bimetalna zaštita 2,5-4 A sa odgovarajućim strujnim priključcima za sklopnik RAV8	
1.1.30.	Osovina za lijevak	- sa dvostranim navojem M12 - pozicija 15, fig.8 Prilog 1.7	
1.1.31.	Električni rasteretni ventil	Za pogon EPM	
1.1.32.	Mehanički rasteretni ventil	Za pogon EPM	
Prekidač „ENERGOINVEST“: tip SFEL 11			
1.1.33.	Manodenzostat za prekidač SFEL 11. 5bar, sa kablom min. 3 m	- nazivni pritisak 5 bar - sa priključnim kablom min. 3m	



Stavka	Naziv stavke	Zahtjevane karakteristike	Navesti tip proizvođača i ponudene karakteristike (napisati "DA" ukoliko se nudi tražena karakteristika)
		- E-32401807	
1.1.34.	Ekscentrična osovina na blokadi isklopa za podešavanje amortizera sa pripadajućom zvijezda-pločicom	- za pogon EMOP - za podešavanje zapinjača isklopa, sa zvijezda-pločicom	
1.1.35.	Izolator donji za prekidač SFEL 11	Izolator donji za prekidač SFEL 11 E-211663/01	
1.1.36.	Izolator gornji za prekidač SFEL 11	Izolator gornji za prekidač SFEL 11 E-211437/01	
Prekidač „ENERGOINVEST“: tip HPGE; pogoni tip pogoni CMR 2B, CMR 3B, EMOP-3			
1.1.37.	Zaptivač gornjeg poklopca za prekidač HPGE 11A/15	- pozicija 2 Priloga 1.9	
1.1.38.	Osigurač za pogon CMR, FRA 25, 10 A	- za pogon CMR 3B: FRA25 - (10A)	
1.1.39.	Osigurač za pogon CMR, FRA 25, 16 A	- za pogon CMR 3B: FRA25 - (16A)	
1.1.40.	Vrh kontaktne šipke	- za prekidač HPGE E411588/01	
1.1.41.	Motor , 450 W CMR 2	- za pogon CMR-2B - 220 VAC, 8000 o/min	
1.1.42.	Motor , 950 W CMR 3	- za pogon CMR-3B - 220 VAC, 8000 o/min - UM 136-35 E9034004521	
1.1.43.	Špula isklopa 500W	- komplet za pogon CMR-3B, 220 V DC, 500 W, (72 Ω), E300556	
1.1.44.	Iskrište	- za prekidač HPGE 11A/16, E - 412671/81	



Stavka	Naziv stavke	Zahtjevane karakteristike	Navesti tip proizvođača i ponudene karakteristike (napisati "DA" ukoliko se nudi tražena karakteristika)
TJ Bihać			
Prekidač „ENERGOINVEST“: tip HPGE 11A/15 i 11A/16; pogon tip CMR			
1.1.45.	Komplet ubrizgivač za prekidač HPGE11A/15,16 (E42429981)	Komplet ubrizgivač za prekidač HPGE11A/15,16 (E42429981)	
1.1.46.	Vrh kontaktne šipke (E41158801)	Vrh kontaktne šipke za prekidač HPGE 11A/15,16 (E41158801)	
1.1.47.	Iskrište (E41267181)	Iskrište za prekidač HPGE 11A/15,16; (E41267181)	
1.1.48.	Slavina za pražnjenje ulja iz komore za HPGE 11A/15,16 (gornja)	Slavina za pražnjenje ulja iz komore za prekidač HPGE 11A/15,16 (pozicija 30 iz uputstva UP 125 B)	
1.1.49.	Slavina donja za prekidač poz 91 iz UP125B	Slavina za pražnjenje ulja iz izolacionog dijela za prekidač HPGE 11A/15,16 (pozicija 91 iz uputstva UP 125 B)	
1.1.50.	Semering 40x60x10 poz 105 iz UP 125B	Semering 40x60x10 pozicija 105 iz uputstva UP 125B	
1.1.51.	Zaptivač pokazivača nivoa ulja (E30123098)	Gumeni zaptivač pokazivača nivoa ulja (E30123098)	
1.1.52.	Zaštitne gume semeringa na osovini kartera (E304472/18)	Zaštitna gume semeringa na osovini kartera (E304472/18)	
1.1.53.	Zaptivač donje slavine (E404925)	Zaptivač donje slavine (E404925)	
1.1.54.	Zaptivač gornje slavine (E401870)	Zaptivač gornje slavine (E401870)	
1.1.55.	Zapinjač blok isklopa za CMR (E30073281)	Zapinjač blok isklopa za CMR (E30073281)	



Stavka	Naziv stavke	Zahtjevane karakteristike	Navesti tip proizvođača i ponuđene karakteristike (napisati "DA" ukoliko se nudi tražena karakteristika)
1.1.56.	Graničnik za CMR (E402922)	Graničnik za CMR (E402922)	
1.1.57.	Odstojnik (guma)(za zapinjač uklopa);(E403017)	Odstojnik (guma) za zapinjač uklopa; (E403017)	
1.1.58.	Graničnik-isklop za EMP tip CMR-2B; (E402972)	Graničnik-isklop za EMP tip CMR-2B; (E402972)	
1.1.59.	Osigurač FRA 25 16 A	Osigurač FRA 25 16 A	
1.1.60.	Gumeni zaptivač na vratima pogona CMR 2,3B	Gumeni zaptivač na vratima pogona CMR 2,3B	
1.1.61.	Set zaptivača za pol prekidača HPGE 11A/15 (Prilikom isporuke dostaviti podatke : sa E brojem i pozicijom iz upute UP 125 B)	Set zaptivača za pol prekidača HPGE 11A/15 (Prilikom isporuke dostaviti podatke : sa E brojem i pozicijom iz upute UP 125 B)	
1.1.62.	Set zaptivača za pol prekidača HPGE 11A/16 (Prilikom isporuke dostaviti podatke : sa E brojem i pozicijom iz upute UP 125 B)	Set zaptivača za pol prekidača HPGE 11A/16 (Prilikom isporuke dostaviti podatke : sa E brojem i pozicijom iz upute UP 125 B)	
1.1.63.	Metalni prsten za dotezanje uljokaznog stakla za prekidač HPGE 11A/15,16	Metalni prsten sa 6 rupa za vijke M6x12 za dotezanje uljokaznog stakla za prekidač HPGE 11A/15,16.	
Prekidač „ENERGOINVEST“: tip SFEL-11,12; pogon tip EMOP-2			
1.1.64.	Sklop isključne blokade EM-300280	Sklop isključne blokade (EM-300280)	
1.1.65.	Čekić EM 400734	Čekić EM 400734	
1.1.66.	Nepovratni ventil sklop EM 400642	Nepovratni ventil sklop EM 400642	
1.1.67.	Ekscentar EM 400208	Ekscentar EM 400208	



Stavka	Naziv stavke	Zahtjevane karakteristike	Navesti tip proizvođača i ponudene karakteristike (napisati "DA" ukoliko se nudi tražena karakteristika)
1.1.68.	Osovinica sa kanalom EM300278	Osovinica sa kanalom EM300278	
1.1.69.	Zapinjač gurač EM 400728	Zapinjač gurač EM 400728	
1.1.70.	Valjak kotrljajući EM 400227	Valjak kotrljajući EM 400227	
1.1.71.	Sklop poluga EM300047	Sklop poluga EM300047	
1.1.72.	Okidač uklopne blokade- sklop EM400710	Okidač uklopne blokade- sklop EM400710	
1.1.73.	Sklop poluge EM400201	Sklop poluge EM400201	
1.1.74.	Poluga uklopne blokade EM400172	Poluga uklopne blokade EM400172	
1.1.75.	Međublokada uklopa EM400196	Međublokada uklopa EM400196	
1.1.76.	Zapinjač sklop EM 400631	Zapinjač sklop EM 400631	
Prekidač „ENERGOINVEST“: tip HG; pogon tip BNR			
1.1.77.	Gornje kontaktno pero za prekidač HG (E 400706)	Gornje kontaktno pero za prekidač HG (E400706)	
1.1.78.	Pokazivač nivoa ulja za prekidače HG 6a/8c (pozicija 5 iz UP 122B)	Pokazivač nivoa ulja za prekidače HG 6a/8c (pozicija 5 iz UP 122B)	
1.1.79.	Mikroprekidač za Boure bravu	Mikroprekidač za Boure bravu Tip kao PK-10 Sigma Subotica 46-10 ili ekvivalent	
1.1.80.	Iskrište E425466	Iskrište (E 425466)	
1.1.81.	Poluga za blokiranje obarača poz 31 iz Upute UP153	Poluga za blokiranje obarača poz 31 iz Upute UP153	
1.1.82.	Gumeni zaptivač osovine poz 28 iz UputeUP122B	Gumeni zaptivač osovine poz 28 iz Upute UP122B	



Stavka	Naziv stavke	Zahtjevane karakteristike	Navesti tip proizvođača i ponuđene karakteristike (napisati "DA" ukoliko se nudi tražena karakteristika)
OP Mostar			
Prekidači „ENERGOINVEST“: tip SFE 11/18H, SFE 16/19H; pogon tip EPM255			
1.2.1.	“O” prsten E43221501	Za pogon EPM 255	
1.2.2.	“O” prsten E43221502	Za poogon EPM 255	
1.2.3.	“O” prsten E43221508	Za pogon EPM 255	
1.2.4.	Teflon kocka E43852600	Za pogon EPM 255	
1.2.5.	“O” prsten na ventilu za dopunu SF6 gasa	Za prekidač SFE 16/19 H	
1.2.6.	Poklopac na manovakumetru plitiki	Max dubina H= 47 mm Vanjski prečnik D= 93 mm	
1.2.7.	Nepovratni ventil za dopunu SF6 gasa za SFE 16/19 H	Stara izvedba Sa čepom	
1.2.8.	Izolator za krak “Y”	Za prekidač SFE 16/19 H	
1.2.9.	Potporni izolator	Za prekidač SFE 16/19 H	
1.2.10.	Grafitna membrana za SFE 11/18	Sa setom zaptivki za prekidač SFE 11/18	
1.2.11.	Strujni priključak za SFE 16/19H	Strujni priključak za prekidač SFE 16/19H na AlMgSi cijev 120/104 mm	
1.2.12.	Nepovratni ventil na motokompresoru WRV-12	Za pogon EPM 255	
OP Sarajevo			
Prekidač „ENERGOINVEST“: tip HPGE 11A/15 i 11A/16; pogon tip CMR			
1.3.1.	Donje kont pero	Donje kont pero za HPGE 11/15-16	



Stavka	Naziv stavke	Zahtjevane karakteristike	Navesti tip proizvođača i ponuđene karakteristike (napisati "DA" ukoliko se nudi tražena karakteristika)
1.3.2.	Gornje kont pero	Gornje kont pero za HPGE 11/15-16	
1.3.3.	Iskrište	Iskrište za HPGE 11/15-16	
1.3.4.	Kontaktna šipka	Kontaktna šipka za HPGE 11A/16	
1.3.5.	Kontaktna šipka	Kontaktna šipka za HPGE 11A/15	
1.3.6.	Zapinjač blok isklopa	Zapinjač blok isklopa CMR	
1.3.7.	Zaptivač uljokaza	Zaptivač uljokaza za HPGE 11A/15 HPGE 11/14	
1.3.8.	Zaptivač izolatora	Zaptivač izolatora za HPGE 11/14-15	
1.3.9.	Graničnik	Graničnik za CMR (HPGE 11/15-16)	
1.3.10.	Uljokazno staklo	Uljokazno staklo za HPGE 11A/16	
1.3.11.	Komplet ubrizgivač	Komplet ubrizgivač za HPGE 11/15-16	
Prekidač „ENERGOINVEST“: tip SFE 11, 14 i 16; pogon tip EPM 255			
1.3.12.	Zaštitno staklo na manovakumetru	Zaštitno staklo na manovakumetru za prekidač SFE 16-2	
1.3.13.	Zapitivač potpornog izolatora	Zapitivač potpornog izolatora za prekidač SFE 14	
1.3.14.	Izolator prekidnog elementa	Izolator prekidnog elementa za prekidač Tip SFE 11/18 'stari'	
1.3.15.	Izolator prekidnog elementa	Izolator prekidnog elementa za prekidač Tip SFE 11/18 'novi'	

Stavka	Naziv stavke	Zahtjevane karakteristike	Navesti tip proizvođača i ponudene karakteristike (napisati "DA" ukoliko se nudi tražena karakteristika)
1.3.16.	Membrana	Membrana za prekidač SFE 11/18, 8 bara	
1.3.17.	Nepovratni ventil za kompresor	Nepovratni ventil za kompresor 'Prva petoletka' Trstenik, kompresor pogona EPM 255	
1.3.18.	Sigurnosni ventil	Sigurnosni ventil na boci pogona EPM 255	
1.3.19.	Izolator prekidnog elementa	Izolator prekidnog elementa za prekidač SFE-16-2 - (stari) E-10286707 (čelo metalne prirubnice izolatora je 0,1 mm starije od čela zaptivne površine izolatora)	
1.3.20.	Teflonska kocka	Teflonska kocka za pogon EPM 255	
1.3.21.	Set brtvi za prekidač (3 pola) SFE 11/18 „stari tip“	Set brtvi za prekidač (3 pola) SFE 11/18 „stari tip“	
1.3.22.	Set brtvi za prekidač (3 pola) SFE 11/18 „stari tip“	Set brtvi za prekidač (3 pola) SFE 11/18 „stari tip“	
1.3.23.	Set brtvi za prekidač (1 pol) SFE 16/19 H -4 (1979g.)	Set brtvi za prekidač (1 pol) SFE 16/19 H -4 (1979g.)	
1.3.24.	Set brtvi za prekidač (1 pol) SFE 16/19-2 (1980g.)	Set brtvi za prekidač (1 pol) SFE 16/19-2 (1980g.)	
1.3.25.	Potporni izolator	Potporni izolator za prekidač SFE-16/19-2 (stari) E-10286702 (čelo metalne prirubnice izolatora je 0,1 mm starije od čela zaptivne površine izolatora)	
1.3.26.	Membrana sa zaptivačem	Membrana sa zaptivačem za prekidač SFE 16/19 H -4 (1979g.)	



Stavka	Naziv stavke	Zahtjevane karakteristike	Navesti tip proizvođača i ponudene karakteristike (napisati "DA" ukoliko se nudi tražena karakteristika)
1.3.27.	Membrana sa zaptivačem	Membrana sa zaptivačem za prekidač SFE 16/19 H -2 (1980g.)	
1.3.28.	Silca gel za pol prekidača (vakuumiran) SFE 11/18	Silca gel za pol prekidača (vakuumiran) SFE 11/18	
Prekidač „ENERGOINVEST“: tip SFEL 11, 12; pogon tip EMOP			
1.3.29.	Zaptivač potpornog izolatora	Zaptivač potpornog izolatora i prekidnog elementa za prekidač SFEL 11 (ENERGOMEX)	
1.3.30.	Sklop blokade uklopa	Sklop blokade uklopa EM 300280 Za prekidač tip SFEL 11,12; pogon EMOP	
1.3.31.	Sklop motor-reduktor	Sklop motor-reduktor EM 300298, motor Verauxiliar Za prekidač tip SFEL 11,12; pogon EMOP	
1.3.32.	"O" prsten 321992/19 za prekidač SFEL 12	"O" prsten 321992/19 za prekidač SFEL 12	
1.3.33.	"O" prsten 321992/20 za prekidač SFEL 12	"O" prsten 321992/20 za prekidač SFEL 12	
1.3.34.	"O" prsten 321992/84 za prekidač SFEL 12	"O" prsten 321992/84 za prekidač SFEL 12	
1.3.35.	"O" prsten 321992/85 za prekidač SFEL 12	"O" prsten 321992/85 za prekidač SFEL 12	
1.3.36.	"O" prsten 321992/92 za prekidač SFEL 12	"O" prsten 321992/92 za prekidač SFEL 12	
1.3.37.	PTFE traka 400055/01 za prekidač SFEL 12	PTFE traka 400055/01 za prekidač SFEL 12	
1.3.38.	PTFE traka 400055/02 za prekidač SFEL 12	PTFE traka 400055/02 za prekidač SFEL 12	
1.3.39.	PTFE traka 400055/03 za prekidač SFEL 12	PTFE traka 400055/03 za prekidač SFEL 12	

Stavka	Naziv stavke	Zahtjevane karakteristike	Navesti tip proizvođača i ponudene karakteristike (napisati "DA" ukoliko se nudi tražena karakteristika)
1.3.40.	Opruga 400210/01 za prekidač SFEL 12	Opruga 400210/01 za prekidač SFEL 12	
1.3.41.	Opruga 400210/02 za prekidač SFEL 12	Opruga 400210/02 za prekidač SFEL 12	
1.3.42.	Opruga 400210/01 za prekidač SFEL 12	Opruga 400210/01 za prekidač SFEL 12	
1.3.43.	Kontaktno pero	Kontaktno pero 442299/00 za prekidač SFEL 12	
Prekidač „ENERGOINVEST“: tip HG 4a/8C, 6a/8C; pogon tip BNR			
1.3.44.	Prekidač mikro Boure brave	Prekidač mikro Boure brave	
1.3.45.	Gornje kontaktno pero	Gornje kont. Pero za prekidač HG 6a/8C E40070601	
1.3.46.	Strujni priključak	Strujni priključak 630 A za prekidač HG 6a/8C	
1.3.47.	Poluga za blokadu	Poluga za blokadu Boure brave u pogonu 3LM prekidača HG 6a/8C	
1.3.48.	Gumeni zaptivač na osovini za prekidač HG 4a/8C	Gumeni zaptivač na osovini za prekidač HG 4a/8C	
1.3.49.	Gumeni zaptivač na donjem strujnom priključku za prekidač HG 4a/8C	Gumeni zaptivač na donjem strujnom priključku za prekidač HG 4a/8C	
1.3.50.	Gumeni zaptivač slavine za HG 4a/8C	Gumeni zaptivač slavine za HG 4a/8C	
1.3.51.	Gumeni zaptivač pokazivača nivoa ulja HG 4a/8C	Gumeni zaptivač pokazivača nivoa ulja HG 4a/8C	
1.3.52.	Vrh kontaktne šipke	Vrh kontaktne šipke E401854/00	
1.3.53.	Opruga isklopa	Opruga isklopa za pogon BNR- 1M prek. HG 4a/8C	



Stavka	Naziv stavke	Zahtjevane karakteristike	Navesti tip proizvođača i ponuđene karakteristike (napisati "DA" ukoliko se nudi tražena karakteristika)
Prekidač „ENERGOINVEST“: tip HK 4/5B pogon tip BNR			
1.3.54.	Gumeni zaptivač na donjem strujnom priključku	Gumeni zaptivač na donjem strujnom priključku za prekidač HK	
1.3.55.	Gumeni zaptivač dna pola	Gumeni zaptivač dna pola za prekidač HK	
OP Tuzla			
Prekidač „ENERGOINVEST“: tip HPGE 11A/15, HPGE 11A/16, HG4 i HG7			
1.4.1.	Semering 40x60x10	Semering 40x60x10 Poz 105 iz UP 125B	
1.4.2.	Zaptivač ispod gornje slavine	Zaptivač ispod gornje slavine	
1.4.3.	Zaštitna gume semeringa na osovini kartera	Zaštitna gume semeringa na osovini kartera E304472/18	
1.4.4.	Zaptivač slavine	Zaptivač slavine E404925	
1.4.5.	Zaptivač poklopca na osovini kartera	Zaptivač poklopca na osovini kartera E300256/03	
1.4.6.	Zaštitna gume semeringa na osovini kartera	Zaštitna gume semeringa na osovini kartera E304472/18	
1.4.7.	Uljokaz za prekidač	Uljokaz za prekidač tip HPGE 11A/15, 11A/16	
1.4.8.	Špula uklopa CMR 110 VDC	Špula uklopa CMR 110 VDC	
1.4.9.	Špula isklopa CMR 110 VDC	Špula isklopa CMR 110 VDC	
1.4.10.	Semering osovine kartera HG7	Semering osovine kartera HG7	
1.4.11.	Bure brave komplet	Bure brave komplet (prekidač+2 rastavljača) E 1173381	



Stavka	Naziv stavke	Zahtjevane karakteristike	Navesti tip proizvođača i ponuđene karakteristike (napisati "DA" ukoliko se nudi tražena karakteristika)
Prekidač „Energoinvest“: tip SFEL 12			
1.4.12.	Manodenzostat SF6	Manodenzostat SF6	
1.4.13.	Mikrorekidač „Iskra“	Mikrorekidač „Iskra“, TPD 3010; 500 V; 10 A (sa dva para kontakata) Prilog br. 1.10	
1.4.14.	Signalna preklopka SFEL 12	Signalna preklopka SFEL 12	

Prilog 1.1 – Prekidač HG6a/8C

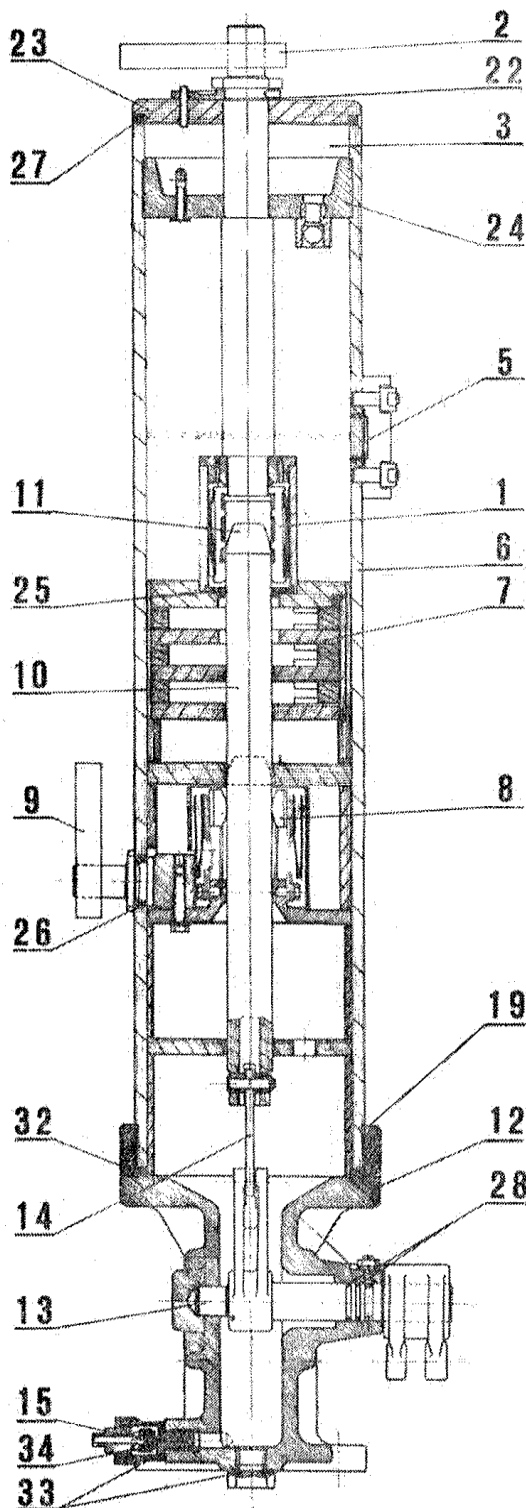

LEGENDA

- 1 GORNJI FIKSNI KONTAKTI
- 2 GORNJI STRUJNI PRIKLJUČAK
- 3 PRETKOMORA
- 4 OTVOR ZA PUNJENJE ULJA
- 5 POKAZIVAČ NIVOA ULJA
- 6 IZOLACIONI CILINDAR
- 7 KOMORA ZA GAŠENJE LUKA
- 8 DONJI KONTAKTI
- 9 DONJI STRUJNI PRIKLJUČAK
- 10 POKRETNA KONTAKTNA ŠIPKA
- 11 VRH KONTAKTNE ŠIPKE
- 22 KUČIŠTE MEHANIZMA
- 13 POGONSKA OSOVINA
- 14 SPOJNA POLUGA
- 15 ČEP ZA ISPUŠTANJE ULJA
- 16 GORNJE KUČIŠTE
- 17 DONJI IZOLACIONI CILINDAR
- 18 GORNJI IZOLACIONI CILINDAR
- 19 VIJAK ZA STEZANJE IZOLACIONOG CILINDRA ZA DONJE KUČIŠTE
- 20 IZOLACIONI CILINDAR
- 21 GUMENI ZAPTIVAČ IZMEĐU IZOLACIONOG CILINDRA I NOSAČA GORNJIH KONTAKATA
- 22 OSIGURAČ
- 23 IZOLACIONI POKLOPAC
- 24 ČEP
- 25 ISKRIŠTE
- 26 GUMENI ZAPTIVAČ NA DONJEM STRUJNOM PRIKLJUČKU
- 27 GUMENI ZAPTIVAČ POKLOPCA FAZE
- 28 GUMENI ZAPTIVAČ OSOVINE
- 29 GUMENI ZAPTIVAČ GORNJEG KUČIŠTA
- 30 GUMENI ZAPTIVAČ POKLOPCA NA OSOVINI POGONA
- 31 GUMENI ZAPTIVAČ NOSAČA VODICA
- 32 GUMENI ZAPTIVAČ IZOLACIONOG CILINDRA
- 33 GUMENI ZAPTIVAČ SLAVINE
- 34 GUMENI ZAPTIVAČ U SLAVINI
- 35 OSOVINICA ZA RELEJE
- 36 ČAURA ZA OSOVINICU (46)
- 37 POLUGA OKIDAČA
- 38 IZOLACIONA POLUGA
- 39 OBARAČ OKIDAČA
- 40 NAVRTKA ZA OSIGURANJE
- 41 POLUGA ZA VEZU OSOVINICE I POGONSKOG MEHANIZMA
- 42 VODICA
- 43 NAVRTKA ZA REGULISANJE ŠIPKE
- 44 NAVRTKA ZA OSIGURANJE ŠIPKE
- 45 GUMENI ZAPTIVAČ POKAZIVAČA NIVOA ULJA
- 46 GUMENI ZAPTIVAČ SLAVINE

Slika 1 – Presjek pola prekidača tip
HG4/7C, HG4/7F, HG4a/8C, HG4a/8F
HG6a/8C, HG6a/8F, HG6as/8C, HG6as/8F

4

Prilog 1.2 – Pogon BNRM

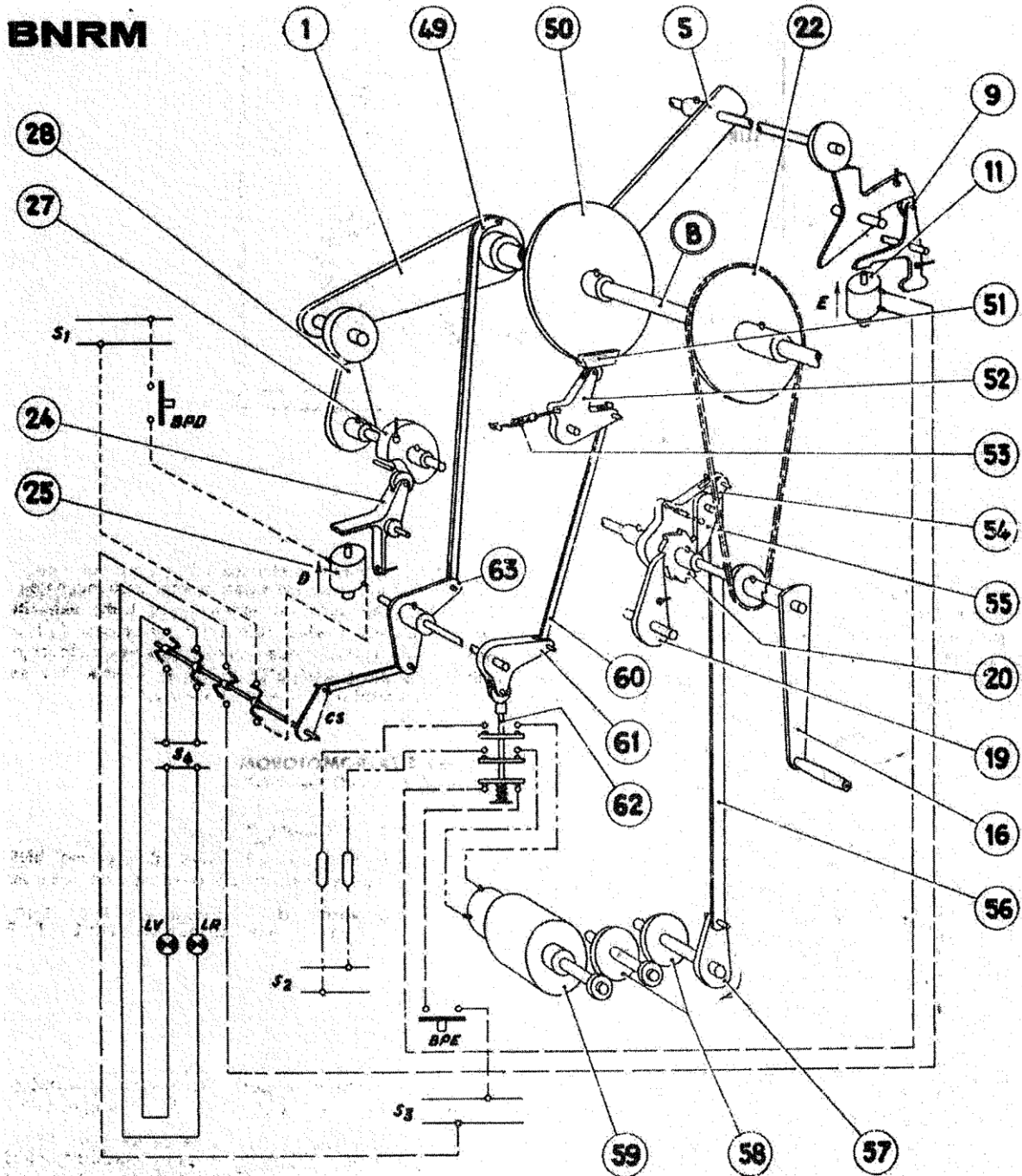

SLIKA 14.

S₁, S₂, S₃, S₄ izvori napajanja, LV, LR signalne lampne, BPE polugica za uključenje, BPD polugica za isključenje

Sema opružnog pogona BNRM

Prilog 1.3

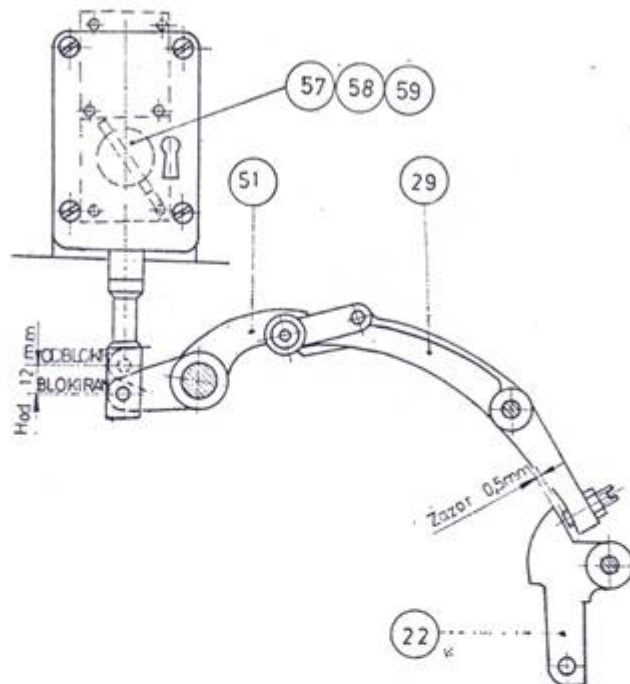

Slika 4. Blokada uključnja »BOURE« ili »KASTELL« bravom BNR-1B-1M (100208)

OZNAKA NAZIV DIJELA SKLAD. BROJ

51. Poluga za blokiranje	E 402240
57. Komplet meh boure brava	E 402238
58. Komplet el. »boure« brava	E 202275 ..
59. Meh. el. »kastell« brava uvoz Engleska	

* Neki dijelovi označeni su na sl. 1.



Prilog 1.4 – Kompresorski agregat 206-89000 – PTT KOČNA TEHNIKA Trstenik

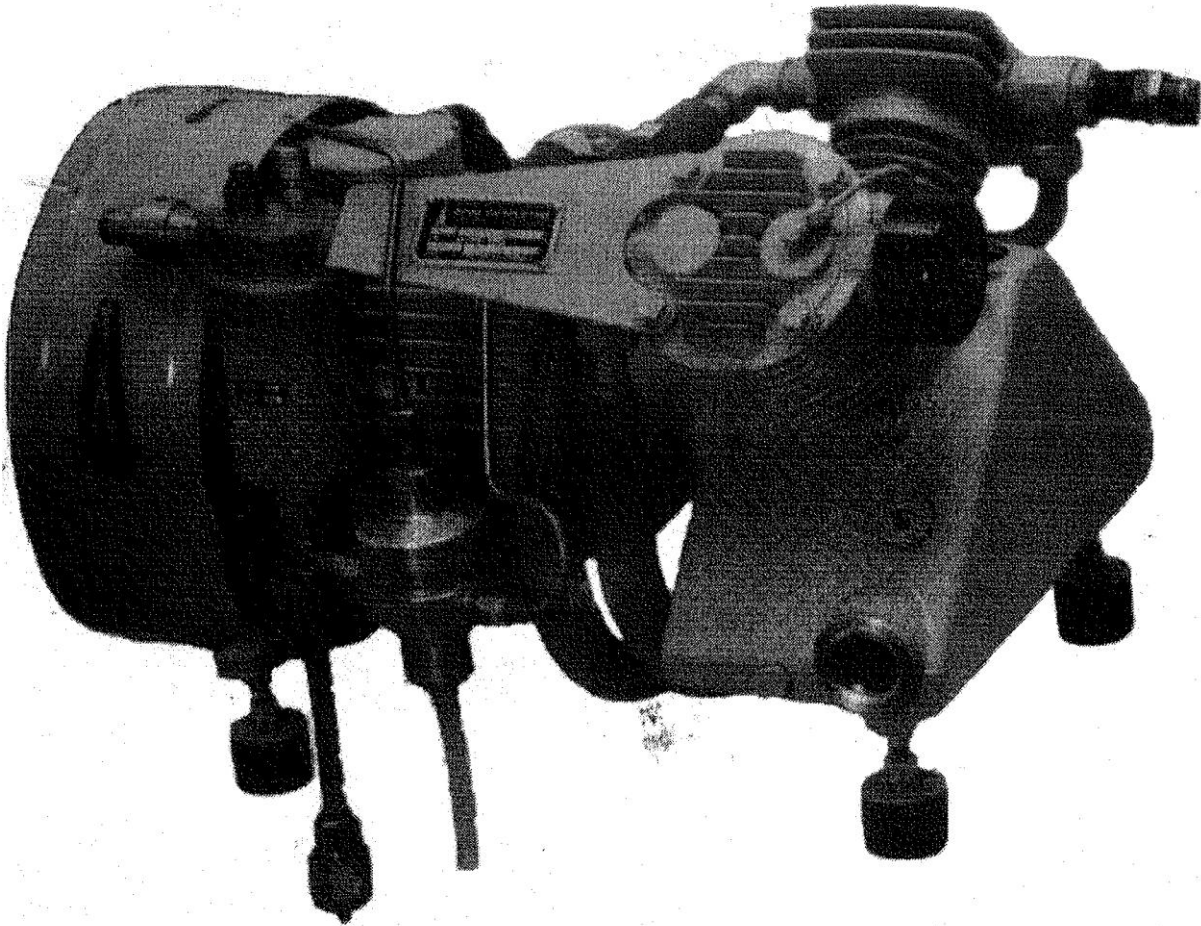

**Prilog 1.5 – Crtež sastavnih dijelova kompresorskog agregata 206-89000 – PTT KOČNA
TEHNIKA Trstenik**

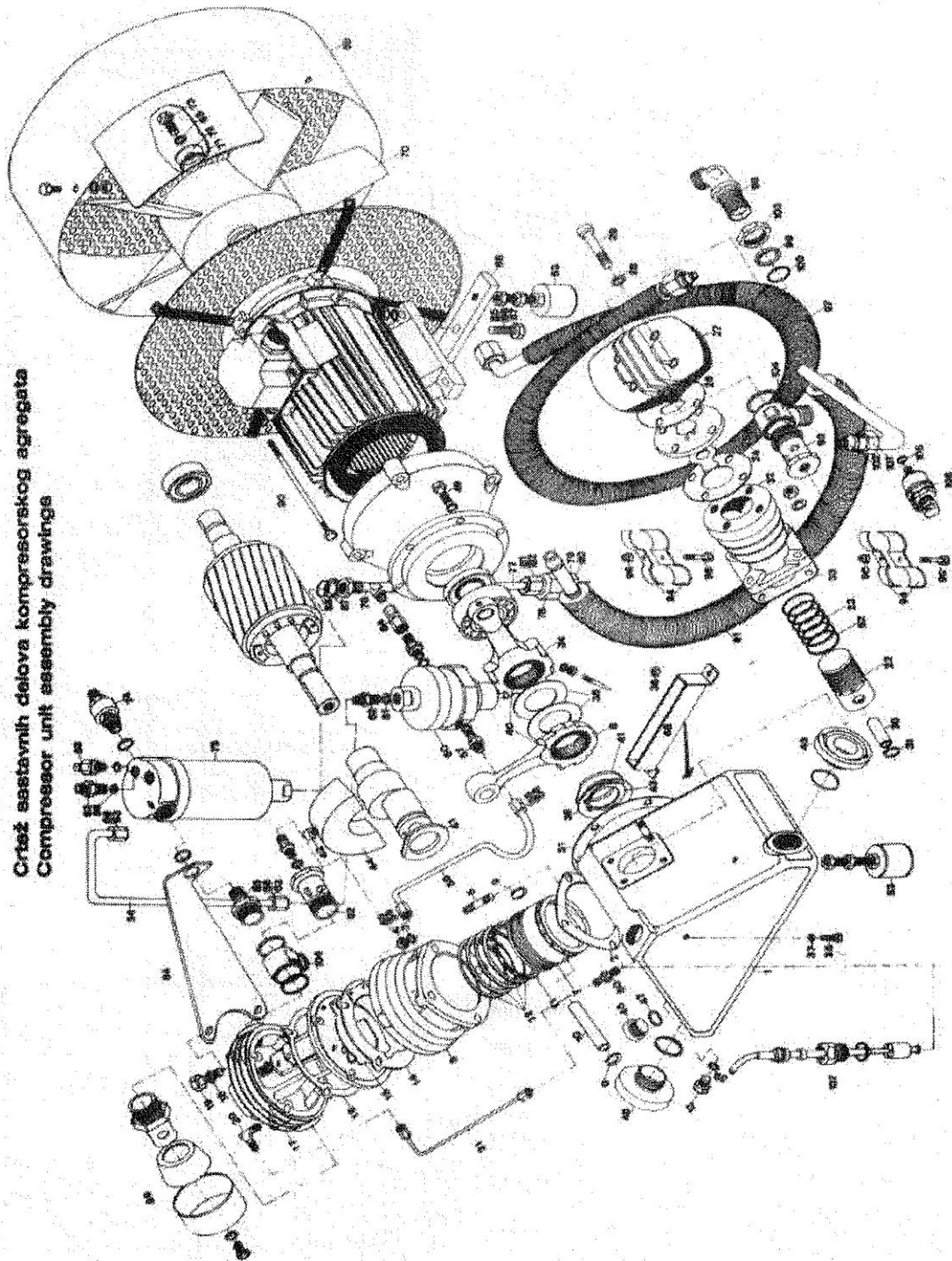

Crtež sastavnih dijelova kompresorskog agregata
Compressor unit assembly drawings

Prilog 1.6 – Pogon EPM 255 (fig 1 i 2)

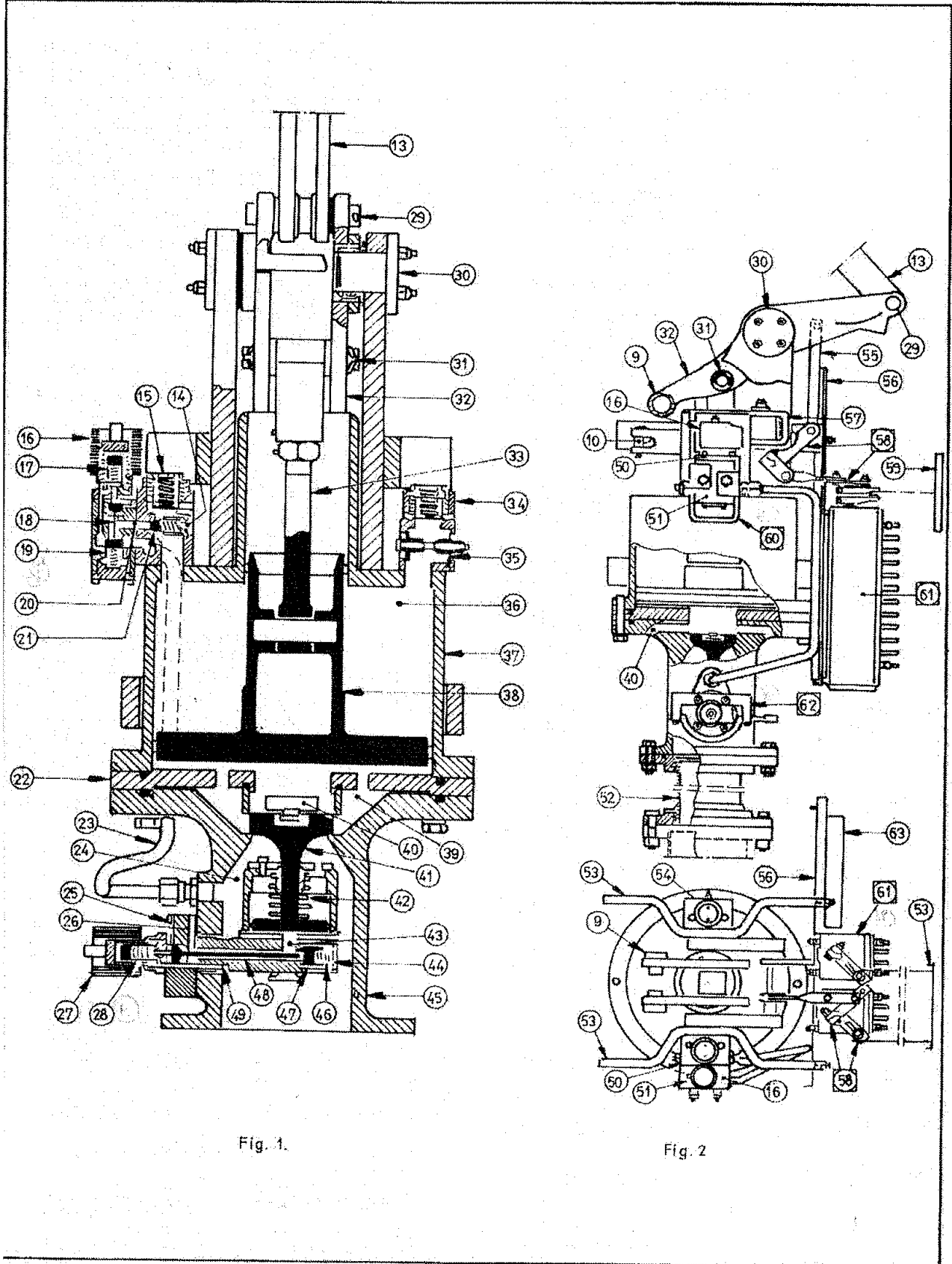
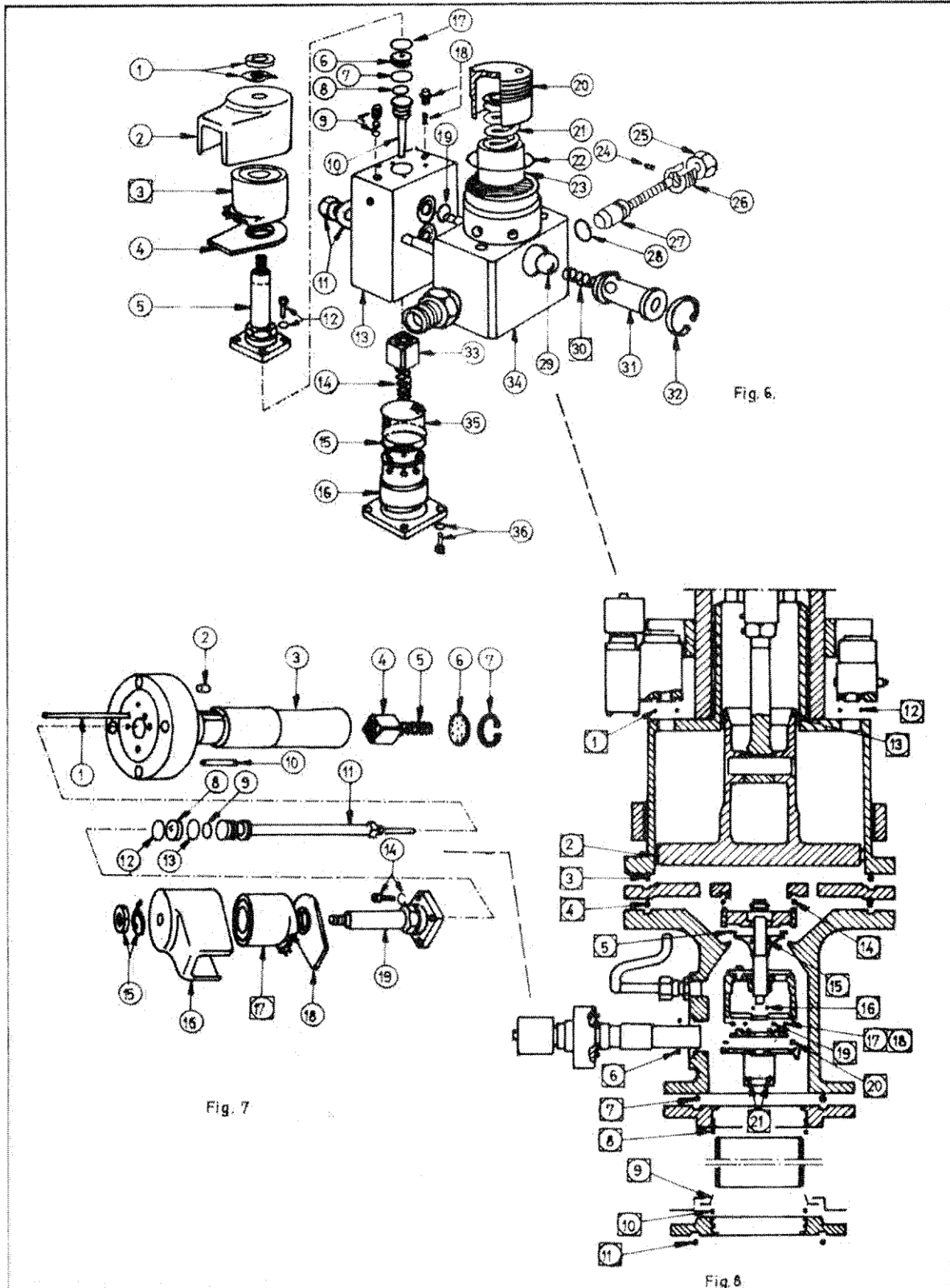

Fig. 1.

Fig. 2

Prilog 1.7 – Pogon EPM 255 (fig. 6, 7 i 8)



Prilog 1.8 – Manodezonstat (gore) i presostat (dole) za pogon EPM 255

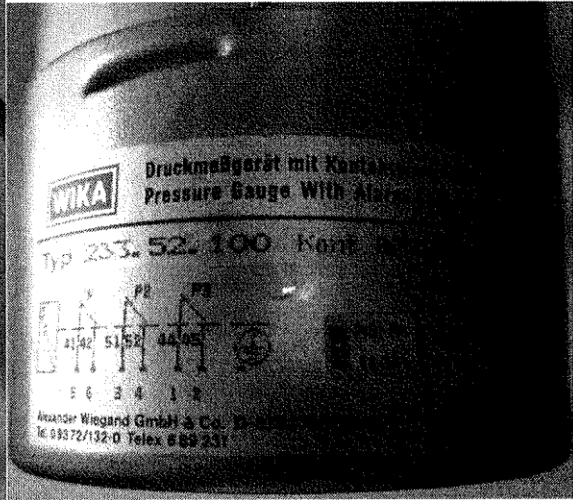
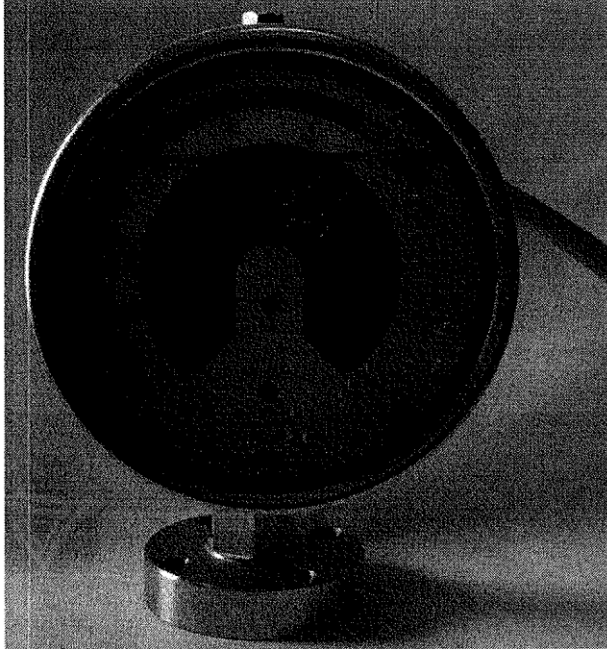

63 L  **ENERGOINVEST** 63 AL
 -SARAJEVO-

PRESSURE SWITCH
TYPE 4G No.

PRESSURE INCREASING ↑
 PRESSURE LOWERING ↓

SWITCH	OPERATIONS	A MPa	AT PSI
63 L	MOTOR - COMPRESSOR SWITCHING OFF	1.8	256
	MKG SWITCHING ON	1.76	250
63 R	ALARM SWITCHING OFF	1.64	233
	A SWITCHING ON	1.6	227
63 AL	LOCKING SWITCHING OFF	1.54	219
	B SWITCHING ON	1.5	213
63 / 63	AUXILIARY LOCKING SWITCHING OFF	1.54	219
	RB SWITCHING ON	1.5	213

63/63 CHECKING WHICH SHOULD BE PERFORMED BY MEANS OF A CALIBRATION MANDREL 63 R

Prilog 1.9 – Prekidač HPGE

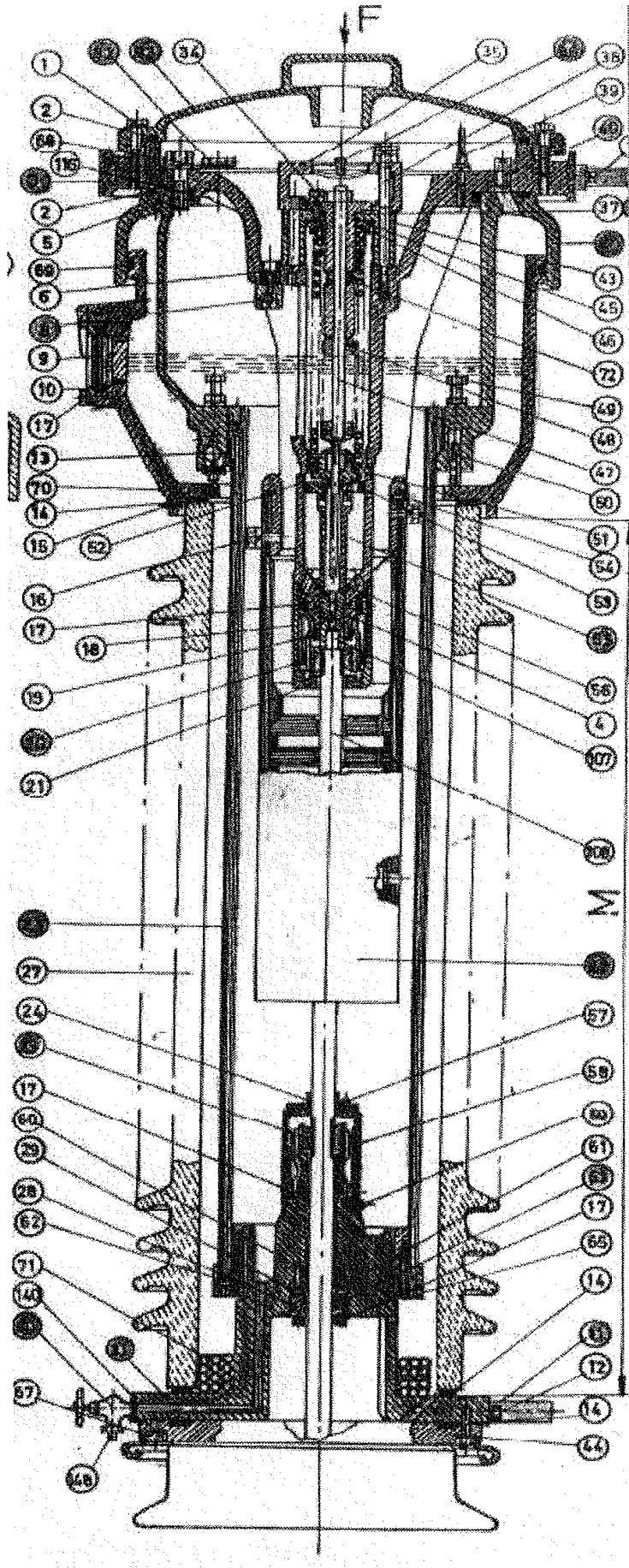

Prilog br. 1.10 : Mikroprekidač „Iskra“, TPD 3010; 500 V; 10 A (sa dva para kontakata)



Napomena: Dobavljač je obavezan u potpunosti ispuniti svaku stavku ovih tehničkih specifikacija, u suprotnom ponuda će mu biti odbijena kao nekompletna .

Potpis i pečat ponuđača _____

PRILOG 8 - TEHNIČKI ZAHTJEVI I SPECIFIKACIJE – LOT 2
LOT 2 – Rezervni dijelovi VN i SN prekidača “ABB“

Stavka	Naziv stavke	Zahtjevane karakteristike	Navesti tip proizvođača i ponudene karakteristike (napisati "DA" ukoliko se nudi tražena karakteristika)
OP Mostar			
Prekidači „ABB“: tip VD4 i LTB 145D1/B pogon tip BLK			
2.1.1.	Kontakt za signalizaciju napetosti uklopne opruge (-BS2) (kao u prilogu br. 2.1)	Za prekidač tip VD4 220 V DC;	
2.1.2.	Blokirni magnet na kolicima prekidača (-RL2) (kao u prilogu br. 2.2)	Za prekidač tip VD4 220 V DC	
2.1.3.	Kontakt pozicije (-BT3) (kao u prilogu br. 2.3)	Za prekidač tip VD4 220 V DC	
2.1.4.	Svitak uklopa 220 V DC za prekidač tip VD4 2412-16	220 V DC, za prekidač serijski broj 3842016/4010/98	
2.1.5.	Svitak isklopa 220 V DC za prekidač tip VD4 2412-16	220 V DC, za prekidač serijski broj 3842016/4010/98	
2.1.6.	Svitak uklopa 220 V DC za prekidač tip VD4/P 2412-25	220 V DC, za prekidač serijski broj 1VC1BG00016008	
2.1.7.	Svitak isklopa 220 V DC za prekidač tip VD4/P 2412-25	220 V DC, za prekidač serijski broj 1VC1BG00016008	
2.1.8.	Podnaponski svitak 220 V DC (-MU) za prekidač tip VD4 24 kV	220 V DC, za prekidač tip VD4 24 kV	
2.1.9.	Pomoćni kontakti prekidača 220V sa 10 pomoćnih kontakata za prekidač tip VD4 24 kV	220 V, za prekidač tip VD4 24 kV	
2.1.10.	Motor za navijanje opruga U _n 220 V DC za prekidač tip	220 V DC, za prekidač tip VD4 24 kV	



Stavka	Naziv stavke	Zahtjevane karakteristike	Navesti tip proizvođača i ponudene karakteristike (napisati "DA" ukoliko se nudi tražena karakteristika)
	VD4 24 kV		
2.1.11.	Blokirni magnet kolica (Y0) 220 V DC za prekidač tip VD4/P 2412-25	220 V DC, za prekidač tip VD4/P 2412-25	
2.1.12.	Blokirni magnet (Y1) 220 V DC za prekidač tip VD4 2412-25	220 V DC, za prekidač serijski broj 7002614/4002/99	
2.1.13.	Antikondenzacioni grijač za ćelije ABB, ZS1, 220 V AC	220 V AC, za postrojenje ZS1, za kablovski i prekidački odjeljak	
2.1.14.	Grijač 220 V AC za pogon BLK 82	Za prekidač tip: LTB 145D1/B; pogon BLK 82, Un=145 kV, In=3150 A	
2.1.15.	Motor U _n 220 V DC za pogon BLK 82	Za prekidač tip: LTB 145D1/B; pogon BLK 82, Un=145 kV, In=3150 A	
2.1.16.	Grijač za pogon BLK 222 (komplet 2 grijača 220 V AC, 70 W - 1 kom 140 W - 1 kom)	Za prekidač tip: LTB 145D1/B; pogon BLK 222, Un=123 kV, In=3150 A	
2.1.17.	Motor U _n 220 V DC za pogon BLK 222	Za prekidač tip: LTB 145D1/B; pogon BLK 222, Un=123 kV, In=3150 A	

OP Sarajevo

Prekidač „ABB“: tip LTB 145D1/B; pogon tip FSA1

2.2.1.	Svitak uklopa Y3 za prekidač LTB 145D1/B	Svitak uklopa Y3 220 VDC Broja dijela EXIN400834-R9 Serijski broj prekidača: 1HSB01710071, Godina proizvodnje: 2017	
2.2.2.	Svitak isklopa Y2 za prekidač LTB 145D1/B	Svitak isklopa Y2 220 VDC broj dijela EXIN400834-R9 Serijski broj prekidača: 1HSB01710071,	

Stavka	Naziv stavke	Zahtjevane karakteristike	Navesti tip proizvođača i ponuđene karakteristike (napisati "DA" ukoliko se nudi tražena karakteristika)
		Godina proizvodnje: 2017	
Prekidač „ABB“: tip VD4			
2.2.3.	Svitak uklopa (Y3 (MBC) za vakumski prekidač VD4	Svitak uklopa (Y3 (MBC) za vakumski prekidač VD4 -Podaci o svitku: napon svitka Un=220V DC Podaci o prekidaču: tip :VD4 2406-25, Fabr. br/Ser br.7011076/4028/00; Ir=630A; Isc=25kA	
2.2.4.	Svitak isklopa (Y2 (MB01) za vakumski prekidač VD4	Svitak isklopa (Y2 (MB01) za vakumski prekidač VD4 -Podaci o svitku: napon svitka Un=220V DC Podaci o prekidaču: tip :VD4 2406-25, Fabr. br/Ser br.7011076/4028/00; Ir=630A; Isc=25kA	
OP Tuzla			
Prekidač „ABB“: tip LTB 145 i VD4			
2.3.1.	Špula isklopa LTB 145	Špula isklopa LTB 145 1HSB01609046	
2.3.2.	Špula uklopa LTB 145	Špula uklopa LTB 145 1HSB01609046	
2.3.3.	Špula isklopa VD4	Špula isklopa VD4 serijski br. prekidača SN1 VC1BG00015918	
2.3.4.	Špula blokade; KUHNKE; H32-F40-HS399; 220VDC; 100%ED; 0141	Špula blokade; KUHNKE; H32-F40-HS399; 220VDC; 100%ED; 0141	
2.3.5.	Špula blokade 220 VDC; VD4 24.12.25; 2017.god	Špula blokade 220 VDC; VD4 24.12.25; 2017.god	
2.3.6.	Blokirajući magnet kolica prekidača DC 220 V	Blokirajući magnet kolica prekidača DC 220 V	



Stavka	Naziv stavke	Zahtjevane karakteristike	Navesti tip proizvođača i ponuđene karakteristike (napisati "DA" ukoliko se nudi tražena karakteristika)
	1VCR021649F0006	1VCR021649F0006	
2.3.7.	Blokirajući magnet kolica prekidača DC 220 V GCE9401766P0106	Blokirajući magnet kolica prekidača DC 220 V GCE9401766P0106	
2.3.8.	Špula uklopa 1VCR016231G0006	Špula uklopa 1VCR016231G0006	
2.3.9.	Elektromotor za navijanje opruge WK41 301777 220 VDC	Elektromotor za navijanje opruge WK41 301777 220 VDC	
2.3.10.	Signalna preklopka sa 16 kontakata VD4 WA3724*01 Kraus Naimer	Signalna preklopka sa 16 kontakata VD4 WA3724*01 Kraus Naimer	
2.3.11.	Blokirajući magnet kolica prekidača DC 220 V 1VCR021649F0006	Blokirajući magnet kolica prekidača DC 220 V 1VCR021649F0006	
2.3.12.	Signalna preklopka navijenosti opruga VD4	Signalna preklopka navijenosti opruga VD4 serijski br. prekidača SN1 VC1BG00015918	
2.3.13.	Grijači za prekidače ARCOL, HS50M, 2K2	Grijači za prekidače ARCOL, HS50M, 2K2	
2.3.14.	Grijači za prekidače ARCOL 96.46, HS25, 2K2 J	Grijači za prekidače ARCOL 96.46, HS25,2K2 J	

Prilog br. 2.1 Kontakt za signalizaciju napetosti

12 Kontakt za signalizaciju napetosti uklopne opruge (-BS2)

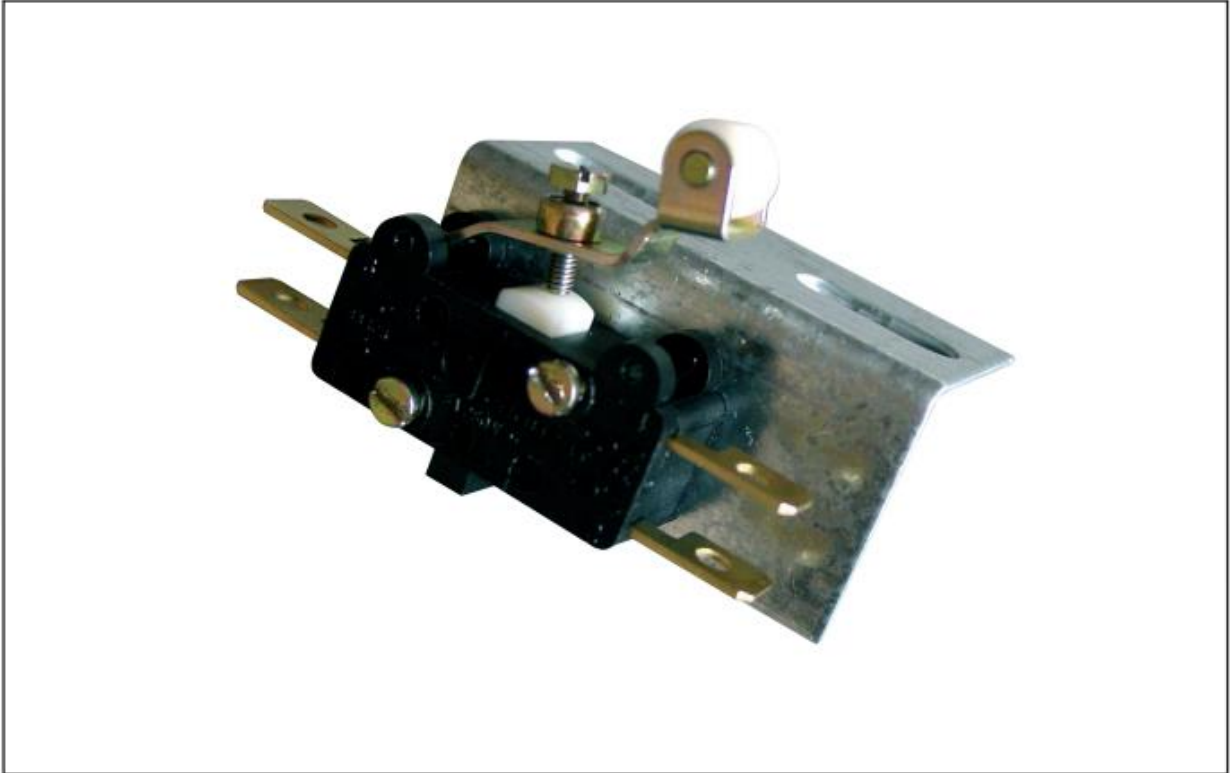

Prilog br. 2.2 Blokirni magnet na kolicima prekidača (-RL2)

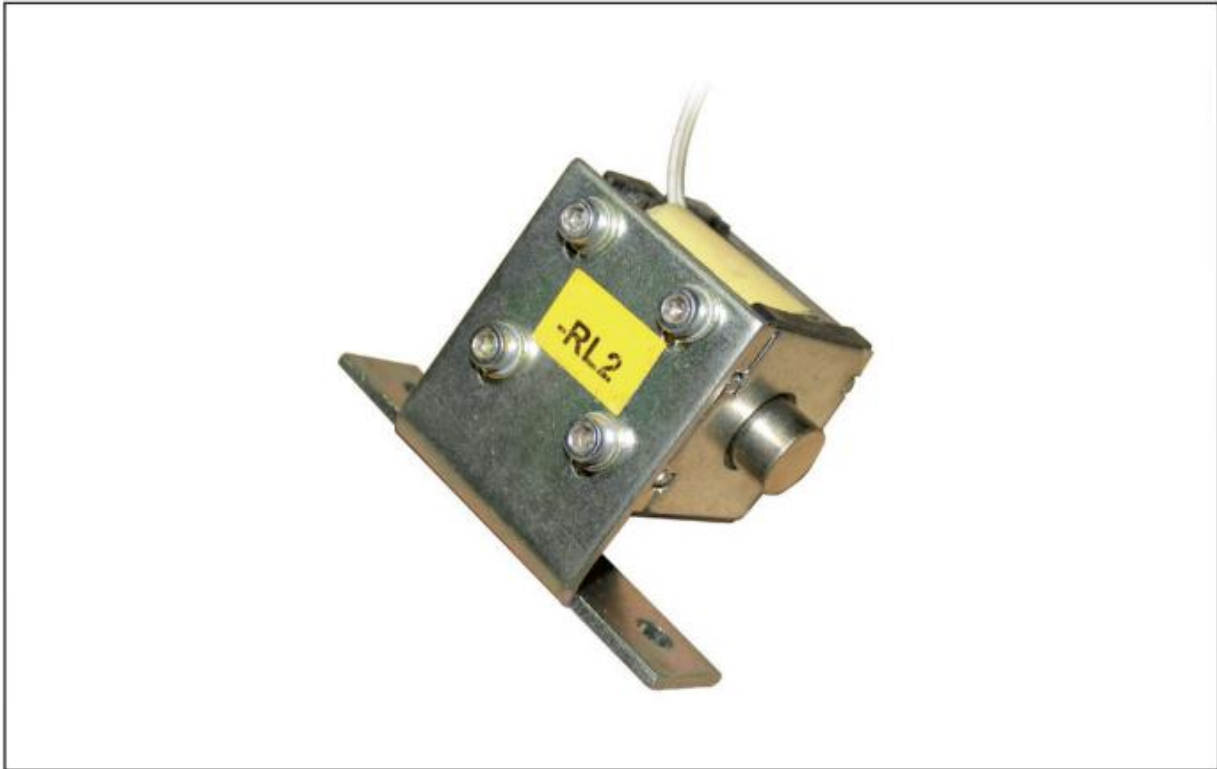

Prilog br. 2.3 Kontakt pozicije (-BT3)

9 Kontakt pozicije (-BT3)



Napomena: Dobavljač je obavezan u potpunosti ispuniti svaku stavku ovih tehničkih specifikacija, u suprotnom ponuda će mu biti odbijena kao nekompletna .

Potpis i pečat ponuđača _____

PRILOG 8 - TEHNIČKI ZAHTJEVI I SPECIFIKACIJE – LOT 3**LOT 3 – Rezervni dijelovi VN i SN prekidača “SIEMENS“**

Stavka	Naziv stavke	Zahtjevane karakteristike	Navesti tip proizvođača i ponudene karakteristike (napisati "DA" ukoliko se nudi tražena karakteristika)
OP Sarajevo			
Prekidač „SIEMENS“: tip 3AP1 FI			
3.1.1.	Svitak isklopa Y3LA za prekidač: Siemens, tip 3AP1F1	Svitak isklopa Y3LA za prekidač: Siemens, tip 3AP1F1 Un=123 kV, In=2000A Godina proizv. 2018, India Serijski broj:23622 Napon komandovanja isklopa U=220 V DC	
3.1.2.	Svitak uklopa Y1LA za prekidač: Siemens, tip 3AP1F1	Svitak uklopa Y1LA za prekidač: Siemens, tip 3AP1F1 Un=123 kV, In=2000A Godina proizv. 2018, India Serijski broj:23622 Napon komandovanja isklopa U=220 V DC	
3.1.3.	Svitak isklopa Y3LA za prekidač: Siemens, tip 3AP1FG	Svitak isklopa Y3LA za prekidač: Siemens, tip 3AP1FG Un=123 kV, In=2000A Godina proizv. 2018, India Serijski broj:21625 Napon komandovanja isklopa U=220 V DC	
3.1.4.	Svitak uklopa Y1LA za prekidač: Siemens, tip 3AP1FG	Svitak uklopa Y1LA za prekidač: Siemens, tip 3AP1FG Un=123 kV, In=2000A Godina proizv. 2018, India Serijski broj:21625 Napon komandovanja uklopa U=220 V DC	

Stavka	Naziv stavke	Zahtjevane karakteristike	Navesti tip proizvođača i ponudene karakteristike (napisati "DA" ukoliko se nudi tražena karakteristika)
3.1.5.	Motor za navijanje opruga M1 za prekidač: Siemens, tip 3AP1F1;	Motor za navijanje opruga M1 za prekidač: Siemens, tip 3AP1F1; Un=123 kV, In=2000A Godina proizv prekidača. 2018, India Serijski broj prekidača:23622 Karakteristike motora: Tip motora:S501 Napon komandovanja U=220 V a.c. 50 Hz, d.c., RPM: 6000 DUTY: S2-1min	
3.1.6.	Svitak isklopa Y3LA za prekidač: Siemens, tip 3AP1F1 U=220 V DC	Svitak isklopa Y3LA za prekidač: Siemens, tip 3AP1F1 Un=123 kV, In=2000A Godina proizv. 2018, India Serijski broj:23622 Napon komandovanja isklopa U=220 V DC	
OP Tuzla			
Prekidač „SIEMENS”: tip 3AP1 FI ,3AP2 FI i 3AH 1264-2			
3.2.1.	Špula isklopa 3AP1FI	Špula isklopa 3AP1FI serijski broj prekidača 13/351126754	
3.2.2.	Špula isklopa 3AP2FI	Špula isklopa 3AP2FI serijski broj prekidača 13/351126754	
3.2.3.	Signalna preklopka S1	Signalna preklopka S1 serijski broj prekidača 13/351126754	
3.2.4.	Signalna preklopka S16 oznake 412-13142-933	Signalna preklopka S16 oznake 412-13142-933	
3.2.5.	Špula isklopa 3AH 1264-2	Špula isklopa 3AH 1264-2	



Stavka	Naziv stavke	Zahtjevane karakteristike	Navesti tip proizvođača i ponuđene karakteristike (napisati "DA" ukoliko se nudi tražena karakteristika)
	3AY1510-3F	3AY1510-3F	
3.2.6.	Grijač za pogon prekidača 3AP1FI 800Ω	Grijač za pogon prekidača 3AP1FI 800Ω	
3.2.7.	Grijač za pogon prekidača 3AP1FI 250Ω	Grijač za pogon prekidača 3AP1FI 250Ω	
3.2.8.	Grijač za pogon prekidača 3AP1FI 120Ω	Grijač za pogon prekidača 3AP1FI 120Ω	

Napomena: Dobavljač je obavezan u potpunosti ispuniti svaku stavku ovih tehničkih specifikacija, u suprotnom ponuda će mu biti odbijena kao nekompletna .

Potpis i pečat ponuđača _____

PRILOG 9 - NACRT UGOVORA

Napomena ponuđačima:

(Nacrt ugovora pripremiti u skladu sa tačkom 27. tenderske dokumentacije)

UGOVOR

broj: JN-OP-174-XX/2024

LOT 1, LOT 2, LOT 3

**ZA NABAVKU
Rezervni dijelovi VN i SN prekidača**

zaključen između ugovornih strana:

„ELEKTROPRENOS – ELEKTROPRIJENOS BIH“ a.d. Banja Luka
78000 Banja Luka, Ul. Marije Bursać br. 7a,
koga zastupa Generalni direktor _____, u daljem tekstu: Naručilac
PDV br. 402369530009

i

KONZORCIJUM (GRUPA PONUĐAČA) /PONUĐAČ -----

zastupan po -----, koga zastupa direktor ----, u daljem tekstu: Dobavljač
PDV broj: -----,

Članovi Konzorcijuma:

1. _____ *član, adresa* _____ PDV broj: -----, koga zastupa -----, direktor, u daljem tekstu ovog Ugovora: LIDER/NOSILAC KONZORCIJUMA (glavni Dobavljač)

2. _____ *član, adresa* _____, PDV broj: -----, koga zastupa -----, direktor, u daljem tekstu ovog Ugovora: član grupe Dobavljača

I OPŠTE ODREDBE**Član 1.**

- (1) Na osnovu Zakona o javnim nabavkama („Službeni glasnik Bosne i Hercegovine“ br. 39/14, 59/22 i 50 /24), obavještenja o nabavci br. --- i Tenderske dokumentacije br. JN-OP-174/2024 za Rezervni dijelovi VN i SN prekidača, objavljenih na Portalu javnih nabavki BiH dana --- godine, proveden je otvoreni postupak javne nabavke sa E-aukcijom koja je održana dana ----. Dobavljač je dostavio Ponudu br. --- od --- godine (*upisati i ponuđačev i naš broj protokola ponude*) čiji dijelovi čine priloge ovog Ugovora.
- (2) Naručilac je na osnovu ponude Dobavljača, održane E-aukcije i Odluke o izboru najpovoljnijeg ponuđača izabrao Dobavljača za nabavku Rezervni dijelovi VN i SN prekidača, a koji su predmet ovog Ugovora.

II PREDMET UGOVORA:**Član 2.**

- (1) Predmet ovog Ugovora je isporuka: *Rezervni dijelovi VN i SN prekidača* LOT__ (Naziv LOT-a) , a u svemu prema zahtjevima Naručioca iz Tenderske dokumentacije br. JN-OP-174-6/2023 i Ponudi odabranog Dobavljača br. ----- od ----- godine (*upisati i ponuđačev i naš broj protokola ponude*) i novoj (nižoj) cijeni ponude u skladu s održanom E-aukcijom, a na osnovu kojih se zaključuje ovaj ugovor.

III VRIJEDNOST UGOVORA:**Član 3.**

- (1) Ukupna vrijednost robe koja je predmet nabavke, iznosi:

Iznos bez PDV-a	-----
Iznos PDV-a 17%:	-----
UKUPNO SA PDV:	-----

(Slovima: -----)

- (2) Cijena je formirana na bazi vrste i količine robe iz Priloga Ugovora (Obrazac za cijenu ponude) i iskazana je na paritetu DDP (Incoterms 2020), skladišta Naručioca. Porez na dodatu vrijednost je posebno iskazan i uračunat je u ukupnu cijenu.
- (3) Početna cijena ponude u iznosu od _____, bez PDV-a, nakon održane E-aukcije, umanjena je za ____%, zbog čega su jedinične cijene svih stavki iz obrasca za cijenu ponude umanjene za isti procenat.
- (4) Umanjenje svih stavki iz obrasca za cijenu ponude za procenat iz stava (3) ovog člana, prikazano je u dokumentu Naručioca, Obrazac za cijenu ponude nakon E – aukcije, a isti je prilog ovog Ugovora.
- (5) **Ugovor je na bazi fiksnih jediničnih cijena.**

IV USLOVI I NAČIN PLAĆANJA:**Član 4.**

- (1) Plaćanje ukupno ugovorenog iznosa izvršiće se nakon izvršene kompletne isporuke, bezgotovinski, prenosom sredstava na račun Dobavljača, u roku od 30 (trideset) dana od dana prijema ispravne dokumentacije za plaćanje.
- (2) Nisu predviđena parcijalna plaćanja.
- (3) Plaćanje se vrši na osnovu sljedeće dokumentacije:
 - ispostavljene poreske fakture Dobavljača, u skladu sa Pravilnikom o primjeni Zakona o PDV-u („Službeni glasnik BiH“, br. 93/05, 21/06, 60/06, 6/07, 100/07, 35/08 i 65/10),
 - obostrano potpisane Otpremnice sa naznačenim datumom prijema robe,
 - Zapisnika o kvantitativnom i kvalitativnom prijemu robe,
 - Bankarske garancije za obezbjeđenje u garantnom periodu (LOT1).
- (4) Dobavljač će na računu kojeg ispostavlja naznačiti: broj, naziv i datum Ugovora, brojeve Otpremnica te naziv organizacionog dijela Naručioca na koji se odnosi isporuka.
- (5) Obračun i naplata ugovorne kazne iz ovog ugovora izvršiće se umanjnjem plaćanja računa Dobavljača za vrijednost obračunate kazne.
- (6) Sve dokumente za plaćanje dostaviti na adresu/adrese organizacionog dijela/organizacionih dijelova Naručioca na koji se odnosi isporuka. Dokumente za plaćanje za LOT__ dostaviti u skladu sa Obrascem za cijenu ponude (Prilog 3) i Tehničkim zahtjevima i specifikacijama na adrese:
 - „Elektroprenos-Elektroprijenos“ BiH a.d. Banja Luka, OP Banja Luka, Ramići bb, Dragočaj, 78000 Banja Luka;
 - „Elektroprenos-Elektroprijenos“ BiH a.d. Banja Luka, OP Mostar, Bleiburških žrtava bb, 88000 Mostar;
 - „Elektroprenos-Elektroprijenos“ BiH a.d. Banja Luka, OP Sarajevo, Vilsonovo šetalište br. 15, 71000 Sarajevo;
 - „Elektroprenos-Elektroprijenos“ BiH a.d. Banja Luka, OP Tuzla, Ljubače bb, 75000 Tuzla,a sve garantne dokumente iz člana 7. ovog ugovora nasloviti i dostaviti na adresu sjedišta Naručioca: „Elektroprenos - Elektroprijenos BiH“ a.d. Banja Luka, Ul. Marije Bursać br. 7a, 78000 Banja Luka (LOT 1).

V PODUGOVARANJE**Član 5.**

- (1) Za izvršenje obaveza iz ovog Ugovora Dobavljač može angažovati podgovarače.
- (2) Naručilac neće odobriti zaključenje ugovora sa podgovaračem, ako on ne ispunjava uslove propisane članom 44. ZJN.
- (3) Dobavljač/Izvršilac/Izvođač neće sklapati podugovor ni o jednom bitnom dijelu ugovora bez prethodnog pisanog odobrenja od strane Naručioca. Elementi ugovora koji se podgovaraju i identitet podgovarača obavezno se saopštavaju Naručiocu blagovremeno, prije sklapanja podgovora.

- (4) Nakon što Naručilac odobri podugovaranje, Dobavljač kojemu je dodijeljen ugovor dužan je prije početka realizacije podugovora dostaviti Naručiocu podugovor zaključen s podugovaračem kao osnovu za neposredno plaćanje podugovaraču, a koji obavezno sadrži:
- koje poslove će izvesti podugovarač;
 - količinu, vrijednost i rok;
 - podatke o podugovaraču i to: naziv podugovarača, sjedište, JIB/IDB, broj transakcijskog računa i naziv banke kod koje se vodi.
- (5) U slučaju podugovaranja, odgovornost za uredno izvršavanje ugovora snosi Dobavljač.

VI POREZI I DAŽBINE

Član 6.

(samo za slučaj ugovora sa inostranim Dobavljačem)

- Dobavljač će u potpunosti biti odgovoran za sve poreze, takse na obaveze, radne takse, te druge slične dažbine nametnute van zemlje Naručioca.
- Dobavljač se obavezuje da će sve obaveze po ovom Ugovoru koje se odnose na porez na dodatu vrijednost realizovati u skladu sa Zakonom o porezu na dodatu vrijednost („Službeni glasnik BiH“, br. 09/05, 35/05, 100/08)
- Dobavljač se obavezuje da će u skladu sa Zakonom o porezu na dodatu vrijednost i Pravilnikom o registraciji i upisu u jedinstveni registar obveznika indirektnih poreza, preko svog poreskog punomoćnika za PDV koji ima sjedište u BiH i kod kojeg se registrovao, izvršavati sve obaveze po navedenom Zakonu, a koje proizilaze iz ovog Ugovora i to za robu porijeklom iz Bosne i Hercegovine.
- Dobavljač se obavezuje da, u skladu sa odredbama Zakona o porezu na dobit BiH („Službene novine Federacije BiH“, broj 15/16 i „Službeni glasnik RS“ br. 94/15 i 1/17) i podzakonskim aktima, nakon obostranog potpisivanja Ugovora, dostavi Naručiocu:

Varijanta 1 – U slučaju da ima poslovnu jedinicu u skladu sa Zakonom o porezu na dobit Federacije BiH/Zakon o porezu na dobit RS

- Izjavu o postojanju njegove poslovne jedinice u Bosni i Hercegovini
- Rješenje o registraciji poslovne jedinice kod Porezne uprave Federacije BiH/Porezne uprave RS

Ukoliko Dobavljač ima poslovnu jedinicu u BiH poslovna jedinica je u tom slučaju odgovorna za obračun i plaćanje obaveze po osnovu poreza na dobit.

Varijanta 2 – U slučaju da nema poslovnu jedinicu u skladu sa Zakonom o porezu na dobit Federacije BiH/RS

- Izjavu o nepostojanju njegove poslovne jedinice u Bosni i Hercegovini u skladu sa odredbama Zakona o porezu na dobit Federacije BiH/RS,
 - Potvrda o rezidentnosti, izdatu od nadležnog poreskog organa Dobavljač
 - Izjavu da je Dobavljač kao primatelj prihoda, istovremeno krajnji korisnik istog.
- (5) Navedena dokumenta je Dobavljač obavezan dostaviti Naručiocu, radi regulisanja zakonske obaveze obračuna i isplate poreza po odbitku, koji je Naručilac dužan

ispoštovati prilikom svake isplate Dobavljaču, odnosno od svakog fakturisanog iznosa usluga odbiti 10% na ime poreza.

- (6) *Porez po odbitku se neće obustavljati, ukoliko Dobavljač dostavi navedena dokumenta Naručiocu i ukoliko je potpisan međudržavni ugovor o izbjegavanju dvostrukog oporezivanja između zemlje Dobavljača i Bosne i Hercegovine, a kojim je utvrđeno neplaćanje poreza po odbitku po uslugama koje su predmet plaćanja.*

VII FINANSIJSKE GARANCIJE – LOT 1

Član 7.

- (1) Garancija za uredno izvršenje ugovora: Dobavljač se obavezuje da Naručiocu nakon obostranog potpisivanja Ugovora, preda bankarsku garanciju na iznos od 10% (deset posto) ukupne ugovorene vrijednosti bez PDV – a, kao garanciju za uredno izvršenje ugovora sa rokom važnosti, rok izvršenja ugovornih obaveza plus 60 (šezdeset) dana. Rok za dostavu Garancije za uredno izvršenje ugovora je petnaest (15) dana od dana obostranog potpisivanja ugovora. Ukoliko Dobavljač ne dostavi garanciju za uredno izvršenje ugovora u ostavljenom roku nakon zaključivanja ugovora, ugovor se smatra apsolutno ništavim, a prijedlog ugovora Naručilac dostavlja drugorangiranom ponuđaču (ukoliko on postoji, a u slučaju da nema drugorangiranog ponuđača, poništava se postupak javne nabavke), izuzev kada je do kašnjenja došlo usljed dejstva više sile ili iz drugog opravdanog razloga kojeg će Naručilac cijeniti u svakom konkretnom slučaju na osnovu podnesenih dokaza. Naručilac zadržava pravo da od Dobavljača izvrši naplatu Garancije za ozbiljnost ponude. Dobavljač se obavezuje da dostavi produženje Garancije za uredno izvršenje ugovora za slučaj produženja roka realizacije ugovornih obaveza iz bilo kojeg razloga.
- (2) Bankarske garancije moraju biti neopozive, bezuslovne, plative na prvi poziv, bez prava na prigovor i primjedbe, prema modelu datom u tenderskoj dokumentaciji.
- (3) Naručilac će sredstva iz finansijskih garancija naplatiti zbog neizvršenja, zakašnjenja ili neurednog izvršavanja ugovornih obaveza Dobavljača. Ako iznos garancije za uredno izvršenje ugovora i garancije za obezbjeđenje u garantnom periodu nije dovoljan da pokrije nastalu štetu Naručiocu, Dobavljač je dužan platiti i razliku do punog iznosa pretrpljene štete. Postojanje i iznos štete Naručilac mora da dokaže.

VIII ROBA: Rokovi, mjesta isporuke i izvršenje ugovornih obaveza

Član 8.

- (1) Dobavljač se obavezuje da robu iz člana 2. Ugovora isporuči na ugovorenoj destinaciji iz stava (2) ovog člana, u roku od --- (----) kalendarskih dana računajući od dana obostranog potpisa Ugovora.
- (2) Isporuka opreme koja je predmet Ugovora će se vršiti prema rasporednom nalogu na sljedeća mjesta isporuke:
- Skladište OP Banja Luka, Ramići bb, Dragočaj, Banja Luka,
 - Skladište OP Sarajevo, Reljevo bb, Sarajevo,
 - Skladište OP Mostar, Raštani bb, Mostar,
 - Skladište OP Tuzla, Ljubače bb, Tuzla.
- (3) Najmanje pet (5) radnih dana prije isporuke Dobavljač će Naručiocu dostaviti obavještenje o isporuci.
- (4) Dozvoljena je parcijalna isporuka, pri čemu se datum zadnje isporuke računa kao datum isporuke.

- (5) Rizik i vlasništvo nad robom prelazi na Naručioca u momentu potpisivanja „Zapisnika o kvalitativnom i kvantitativnom prijemu“ ukupne ugovorene količine robe sa napomenom da ne postoje vidljiva oštećenja ili nedostaci (bez primjedbi).
- (6) Ugovorne strane su saglasne da se rok isporuke produžava za vrijeme kašnjenja ili smetnji, ako su iste nastale zbog više sile, u skladu sa članom 13. ovog ugovora.
- (7) Ugovorne strane su saglasne da ukoliko zbog administrativnih i/ili tehničkih smetnji za koje su odgovorni Naručilac i/ili treća lica, dođe do kašnjenja dobavljača prilikom isporuke robe, a dobavljač dokaže da je preduzeo sve potrebne radnje kako do kašnjenja u izvršenju ugovornih obaveza ne bi došlo, Naručilac može na osnovu osnovanog zahtjeva dobavljača produžiti rok za isporuku robe iz stava (1) ovog člana. Osnovanost zahtjeva utvrđuje isključivo Naručilac.

IX UGOVORNA KAZNA

Član 9.

- (1) Ukoliko Dobavljač ne izvrši isporuku robe koja je predmet ugovora u ugovorenom roku, dužan je da za svaki kalendarski dan zakašnjenja plati Naručiocu ugovornu kaznu u iznosu 0,50% (nula, pedeset posto) od ukupne vrijednosti ugovora bez PDV-a. Ugovorna kazna se obračunava od prvog dana poslije isteka ugovorenog roka isporuke robe.
- (2) Naplata ugovorne kazne od strane Naručioca neće osloboditi Dobavljača obaveze da izvrši ugovor u potpunosti.
- (3) Ukupan iznos ugovorne kazne ne može preći 10% vrijednosti ugovora bez PDV-a.
- (4) Ukoliko obračunata ugovorna kazna pređe iznos od 10% od vrijednosti ugovora Naručilac zadržava pravo da jednostrano raskine ugovor i zahtijeva isplatu ugovorne kazne.

X OBAVEZE NARUČIOCA

Član 10.

Naručilac se obavezuje da:

- (1) izvrši obaveze iz člana 4. Ugovora – Uslovi i način plaćanja,
- (2) obezbijedi prijem robe na mjestu isporuke iz člana 8. stav (2) ovog Ugovora,
- (3) imenuje Komisiju za kvantitativni i kvalitativni prijem robe, te da sačini Zapisnik o kvalitativnom i kvantitativnom prijemu robe kojim se konstatuje broj komada, usaglašenost isporučene opreme sa Tehničkom specifikacijom, kompletnost isporuke i eventualno odstupanje od roka isporuke,
- (4) ovlaštene osobe Naručioca će prilikom prijema robe, za sve uočene nedostatke, slučajeve postojanja vidljivih oštećenja ili nedostataka, kao i nekompletnost isporučene robe, napraviti Zahtjev za reklamaciju sa opisom oštećenja i/ili nedostataka i bez odlaganja reklamirati Dobavljaču količinu i kvalitet isporuke,
- (5) obavlja sve radnje za koje je po ovom ugovoru direktno zadužen.

XI OBAVEZE DOBAVLJAČA:

Član 11.

Dobavljač se obavezuje da:

- (1) odgovara za urednu realizaciju Ugovora, štiti interese Naručioca, te ga obavještava o toku realizacije Ugovora,
- (2) blagovremeno dostavi finansijske garancije iz člana 7. ovog Ugovora (LOT 1),
- (3) obezbjedi pakovanje robe prema uslovima iz tehničke specifikacije te da oprema bude tako upakovana da se spriječi oštećenje i propadanje tokom transporta i da pakovanje bude dovoljno čvrsto da izdrži grube manipulacije tokom utovara i istovara kao i da pakovanje omogući ispravnu identifikaciju robe,
- (4) jamči da je isporučena roba nova, nekorištena i da sadrži sve nove dijelove te da odgovara posljednjoj fazi ostvarenog razvoja u oblasti projektovanja, konstrukcija i materijala i da je u obimu, karakteristikama i garantovanim tehničkim parametrima i standardima u svemu prema Tehničkim specifikacijama i ponuđenima karakteristikama u tabelama sa Tehničkim detaljima iz priloga Ugovora,
- (5) isporuči robu koja je predmet ugovora na ugovorenim destinacijama iz člana 8. stav (2) ovog Ugovora,
- (6) o izvršenoj isporuci robe koja je predmet Ugovora sačini Otpremnicu koja se obostrano potpisuje i na kojoj se konstatuje vrsta robe, broj komada, kompletnost i datum isporuke, te također na istoj je potrebno navesti broj ugovora i narudžbe i organizacioni dio Naručioca u koji se vrši isporuka,
- (7) nakon zaprimanja Zahtjeva za reklamaciju Naručioca sačinjenog prilikom prijema robe, otkloni nedostatke na robi ili istu zamijeni novom, nakon čega će Naručilac ponovo izvršiti pregled i prijem robe i ukoliko su svi nedostaci otklonjeni sačiniti „Zapisnik o kvalitativnom i kvantitativnom prijemu“, te sva kašnjenja u isporuci do kojih dođe zbog reklamacije, povlače obaveze Dobavljača po članu 9. ovog Ugovora,
- (8) Naručiocu obezbjedi i preda ateste, garantne listove i drugu dokumentaciju,

XII GARANTNI PERIOD

Član 12.

- (1) Garantni period za svu isporučenu robu je ---- (-----) mjeseci od dana prijema robe.
- (2) Dan prijema robe je dan kada je sačinjen Zapisnik o kvalitativnom i kvantitativnom prijemu robe bez primjedbi.
- (3) Dobavljač odgovara Naručiocu za sve nedostatke vezano za isporučenu robu a koji se mogu javiti ili nastati tokom garantnog perioda pod uslovom da se ista koristi i održava u skladu sa preporukama Dobavljača.
- (4) Naručilac je dužan da odmah pismenim putem obavijesti Dobavljača o bilo kojem zahtjevu po osnovu ove garancije, tokom garantnog perioda.
- (5) Dobavljač je dužan da u roku od 72 sata od prijema obavještenja Naručioca o nedostacima, oštećenju ili skrivenim manama, izvrši pregled robe koja je predmet reklamacije i Naručiocu dostavi zapisnik o uočenim nedostacima sa predloženim rokom za otklanjanje istih. Rok za otklanjanje nedostataka će biti predmet usaglašavanja i odobrenja od strane Naručioca.
- (6) Ako Dobavljač ne otkloni nedostatke u usaglašenom roku, Naručilac ima pravo da sam otkloni nedostatke ili da angažuje treće lice koje će taj nedostatak otkloniti o trošku Dobavljača i bez štete po bilo koje pravo koje Naručilac na osnovu Ugovora može da potražuje od Dobavljača.
- (7) Garantni period se produžava za period tokom kojeg se predmetna roba nije mogla koristiti zbog popravke greške ili oštećenja, odnosno garantni period počinje teći iznova u slučaju zamjene opreme novom opremom.

XIII VIŠA SILA**Član 13.**

- (1) Za svrhe ovog Ugovora, pod „višom silom“ se podrazumijevaju događaji i okolnosti koje se nisu mogle predvidjeti, izbjeci ili otkloniti u vrijeme zaključenja i realizacije Ugovora i koji ugovorne strane onemogućavaju u izvršenju ugovornih obaveza.
- (2) Nemogućnost bilo koje Ugovorne strane da ispuni bilo koju od svojih ugovornih obaveza neće se smatrati raskidom ugovora ili neispunjavanjem ugovorne obaveze, ukoliko se takva nemogućnost pojavi usljed dejstva više sile, s tim da je ugovorna strana koja je pogođena takvim događajem:
 - a) preduzela sve potrebne mjere predostrožnosti i potrebnu pažnju, kako bi izvršila svoje obaveze u rokovima i pod uslovima iz ovog Ugovora, i
 - b) obavijestila drugu ugovornu stranu na način koji je u datoj situaciji jedino moguć, odmah po nastanku više sile, a najkasnije u roku od 3 (tri) dana od pojave takvog događaja o preduzetim mjerama na otklanjanju štetnih posljedica dejstva više sile.
- (3) Usljed dejstva više sile ugovorne obaveze će se prekinuti, te nakon prestanka dejstva više sile ugovorne strane će utvrditi naknadni rok za izvršenje ugovornih obaveza i otklanjanje drugih posljedica dejstva više sile na ugovorne odnose i realizaciju ugovora.

XIV RASKID UGOVORA**Član 14.**

- (1) Ugovorne strane mogu sporazumno raskinuti ovaj Ugovor.
- (2) Svaka od ugovornih strana može raskinuti ugovor prostom izjavom, pod uslovima propisanim zakonima o obligacionim odnosima u Bosni i Hercegovini.
- (3) Ukoliko Dobavljač u ugovorenom roku ne izvrši svoje obaveze iz Ugovora, Naručilac će dati naknadni primjereni rok za izvršenje obaveza koji ne oslobađa Dobavljača obračuna ugovorne kazne iz člana 9. ovog Ugovora.
- (4) Ako Dobavljač ne izvrši obaveze iz Ugovora ni u naknadnom roku, Ugovor je raskinut, uz obaveznu Dobavljača da Naručiocu nadoknadi štetu koju je pretrpio zbog neispunjenja obaveza iz Ugovora.

XV ZAVRŠNE ODREDBE**Član 15.**

- (1) Dobavljač nema pravo zapošljavati u svrhu izvršenja ovog ugovora fizička ili pravna lica koja su učestvovala u pripremi tenderske dokumentacije ili su bila u svojstvu člana ili stručnog lica koje je angažovala Komisija za nabavke, najmanje šest mjeseci po zaključenju ugovora, odnosno od početka realizacije Ugovora.
- (2) Ovaj Ugovor je zaključen i stupa na snagu danom potpisa obje ugovorne strane.
- (3) Ugovorne strane su saglasne da za sve što u ovom Ugovoru nije precizirano vrijede odredbe Zakona o obligacionim odnosima.
- (4) Sve eventualne sporove, ugovorne strane će rješavati sporazumno, u duhu dobrih poslovnih odnosa u direktnim pregovorima.
- (5) Ukoliko se sporazumno rješenje ne postigne, za rješavanje sporova nadležan je Okružni privredni sud u Banjaluci.
- (6) Ugovor je sačinjen u 6 (šest) istovjetnih primjeraka, 4 (četiri) primjerka zadržava Naručilac, a 2 (dva) primjerka su za Dobavljača.



(7) Prilozi ovog ugovora su dijelovi ponude Dobavljača: Prilog 2 (Obrazac za ponudu), Prilog 3 (Obrazac za cijenu ponude), Prilog 8 (Tehnička specifikacija), dokument Naručioca (Obrazac za cijenu ponude nakon E – aukcije)...

Broj:
Datum:

ZA DOBAVLJAČA

(potpis i pečat ponuđača)

Broj:
Datum:

ZA NARUČIOCA:

Generalni direktor

Izvršni direktor za rad i održavanje sistema



PRILOG 10 - FORMA GARANCIJE ZA OZBILJNOST PONUDE za LOT 1

(Naziv i Logo Banke)

(Adresa)

(Datum)

Za Ugovorni organ: „Elektroprenos – Elektroprijenos BiH“ a.d. Banja Luka.

GARANCIJA ZA OZBILJNOST PONUDE BROJ _____

Informisani smo da naš klijent, [ime i adresa ponuđača], od sada pa nadalje označen kao Ponuđač, učestvuje u otvorenom postupku javne nabavke JN-OP-174/2024 rezervni dijelovi za VN i SN prekidače, za nabavku robe, čija je procijenjena vrijednost (150.500,00 KM).

Za učestvovanje u ovom postupku ponuđač je dužan dostaviti garanciju za ozbiljnost ponude u iznosu od 1,5% procijenjene vrijednosti ugovora, što iznosi (2.257,50 KM) (dvijehiljadedvjestotinedesetsedam i 50/100 KM).

U skladu sa naprijed navedenim, _____ [ime i adresa banke], se obavezuje neopozivo i bezuslovno platiti na naznačeni bankovni račun, iznos od _____ KM (riječima:) _____ [naznačiti brojkama i riječima iznos i valutu garancije], u roku od tri (3) radna dana po prijemu Vašeg pisanog zahtjeva, a koji sadrži Vašu izjavu da je Ponuđač učinio jedno od sljedećeg:

1. povukao svoju ponudu prije isteka roka važenja ponuda utvrđenog u tenderskoj dokumentaciji i Obrascu Ponude, ili
2. ako Ponuđač, koji je obaviješten da je njegova ponuda prihvaćena kao najpovoljnija, a u periodu roka važenja ponude:
 - a) odbije potpisati ugovor, ili propusti potpisati ugovor u utvrđenom roku,
 - b) ne dostavi ili dostavi neodgovarajuću garanciju za uredno izvršenje ugovora
 - c) dostavi neistinite izjave vezane za kvalifikaciju kandidata/ponuđača.

Vaš zahtjev za korištenje sredstava pod ovom garancijom prihvatljiv je ako je poslan nama u potpunosti i ispravno kodiran telefaksom/telegrafom od Vaše banke potvrđujući da je Vaš originalni zahtjev poslan i poštom i da vas isti pravno obavezuje. Vaš zahtjev će biti razmotren i adresiran nakon zaprimanja Vašeg pisanog zahtjeva za isplatu, poslanog telefaksom ili telegrafom na adresu:

Ova garancija stupa na snagu dana _____ u _____ sati [naznačiti datum i vrijeme roka za predaju ponuda].

Naša odgovornost prema ovoj garanciji ističe dana _____ u _____ sati. [naznačiti datum i vrijeme, u skladu sa Obavještenjem o javnoj nabavi i tenderskom dokumentacijom, s tim što to razdoblje ne može biti kraće od 30 dana].

Poslije isteka naznačenog roka, garancija po automatizmu postaje nevažeća. Garancija bi trebala biti vraćena kao bespredmetna. Bez obzira da li će nam garancija biti vraćena, ili ne, nakon isteka pomenutog roka smatramo se oslobođenim svake obaveze po garanciji.

Ova garancija je vaša lično i ne može se prenositi.

Potpis i pečat

(BANKA)

PRILOG 11 - FORMA GARANCIJE ZA UREDNO IZVRŠENJE UGOVORA za LOT 1

(Naziv i Logo Banke)

(Adresa)

(Datum)

Za Ugovorni organ: „Elektroprenos – Elektroprijenos BiH“ a.d. Banja Luka.

GARANCIJA ZA UREDNO IZVRŠENJE UGOVORA BROJ _____

Informisani smo da je naš klijent, _____ (ime i adresa najuspješnijeg ponuđača), od sad pa nadalje označen kao Dobavljač, Vašom Odlukom o izboru najpovoljnijeg ponuđača, broj: _____ od _____ [naznačiti broj i datum odluke] odabran da potpiše, a potom i realizuje ugovor o javnoj nabavci: (navesti broj i naziv ugovora), čija je vrijednost _____ KM/EUR.

Također smo informisani da, vi, kao ugovorni organ zahtijevate da se izvršenje ugovora garantuje u iznosu od 10% od vrijednosti ugovora bez PDV-a, što iznosi _____ KM/EUR, slovima: _____ (naznačiti u brojkama i slovima vrijednost i valutu garancije), da bi se osiguralo poštivanje ugovorenih obaveza u skladu sa dogovorenim uslovima.

U skladu sa naprijed navedenim, _____ (ime i adresa banke), se obavezuje neopozivo i bezuslovno platiti na naznačeni bankovni račun bilo koju sumu koju zahtijevate, s tim što ukupni iznos ne može preći _____ (naznačiti u brojkama i slovima vrijednost i valutu garancije) u roku od tri radna dana po prijemu Vašeg pisanog zahtjeva, a koji sadrži Vašu izjavu da ponuđač/dobavljač ne ispunjava svoje obaveze iz ugovora, ili ih neuredno ispunjava.

Vaš zahtjev za korištenje sredstava pod ovom garancijom prihvatljiv je ako je poslan u potpunosti i ispravno kodiran telefaksom/telegrafom od Vaše banke potvrđujući da je Vaš originalni zahtjev poslan i poštom i da vas isti pravno obavezuje. Vaš zahtjev će biti razmotren i adresiran nakon zaprimanja Vašeg pisanog zahtjeva za isplatu, poslanog telefaksom ili telegrafom na adresu: _____

Ova garancija stupa na snagu _____ (navesti datum izdavanja garancije) .

Naša odgovornost prema ovoj garanciji ističe dana _____ (naznačiti datum i vrijeme garancije shodno uslovima iz nacрта ugovora).

Poslije isteka naznačenog roka, garancija po automatizmu postaje nevažeća. Garancija bi trebala biti vraćena kao bespredmetna. Bez obzira da li će nam garancija biti vraćena, ili ne, nakon isteka pomenutog roka smatramo se oslobođenim svake obaveze po garanciji.

Ova garancija je vaša lično i ne može se prenositi.

Potpis i pečat

(BANKA)